

STEINEL Vertrieb GmbH
Dieselstraße 80-84
33442 Herzebrock-Clarholz
Tel: +49/5245/448-188
www.steinel.de

STEINEL®
Intelligent technology



Contact

www.steinel.de/contact



110059787 11/2018 Technische Änderungen vorbehalten. / Subject to technical modification without notice.



Information
L265 LED

DE
GB
FR
NL
IT
ES
PT
SE
DK
FI
NO
GR
TR
HU
CZ
SK
PL
RO
SI
HR
EE
LT
LV
RU
BG
CN



- DE 7 Textteil beachten!
- GB 12 Follow written instructions!
- FR 16 Suivre les instructions ci-après !
- NL 20 Tekstpassage in acht nemen!
- IT 24 Seguire attentamente le istruzioni!
- ES 29 ¡Obsérvese la información textual!
- PT 34 Siga as instruções escritas
- SE 39 Följ den skriftliga montageinstruktionen.
- DK 43 Følg de skriftlige instruktioner!
- FI 47 Huomioi tekstiosa!
- NO 51 Se tekstdelen!
- GR 55 Τηρείτε γραπτές οδηγίες!
- TR 60 Yazılı talimatlara uyunuz!
- HU 64 A szöveges utasításokat tartsa meg!
- CZ 68 Dodržujte písemné pokyny!
- SK 72 Dodržiavajte písomné informácie!
- PL 76 Postępować zgodnie z instrukcją!
- RO 80 Respectați instrucțiunile următoare!
- SI 84 Upoštevajte besedilo!
- HR 88 Pridržavajte se uputa!
- EE 92 Järgige tekstiosa!
- LT 96 Atsižvelgti į rašytines instrukcijas!
- LV 100 Pievēršiet uzmanību teksta daļai!
- RU 104 Соблюдать текстовую инструкцию!
- BG 109 Прочетете инструкциите!
- CN 113 遵守文字说明要求!

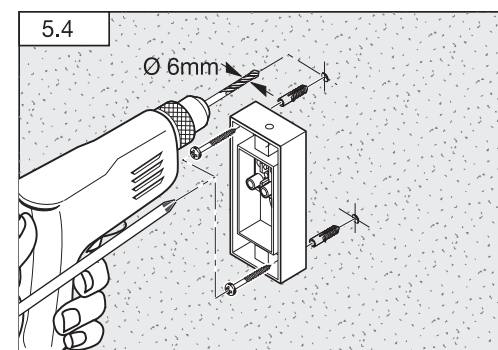
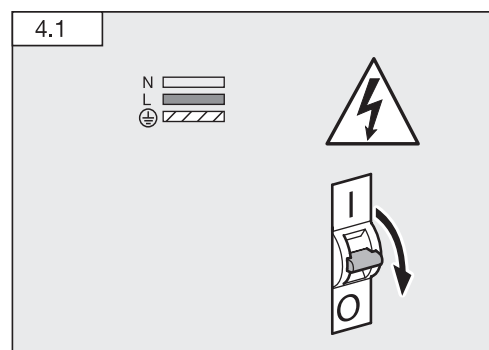
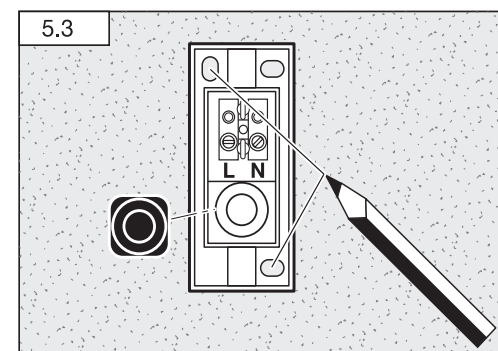
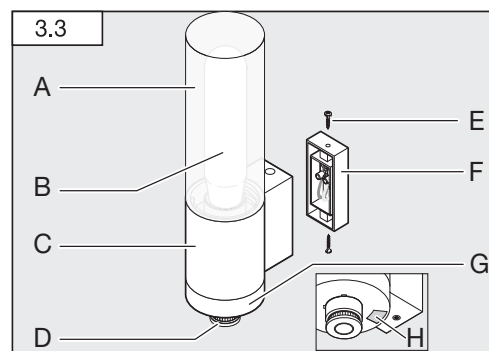
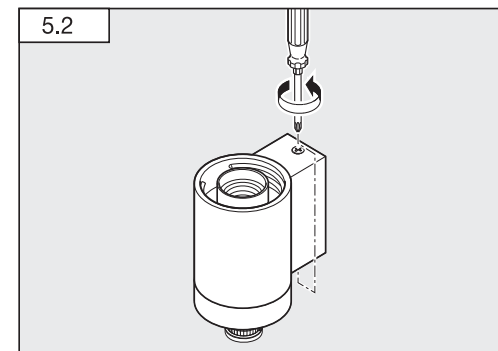
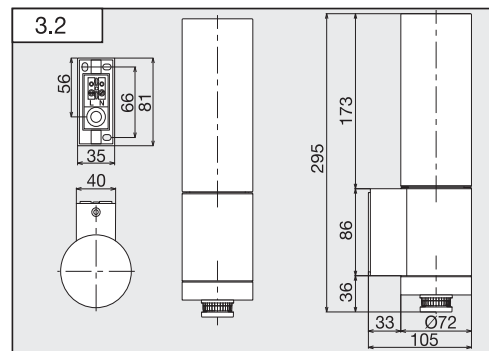
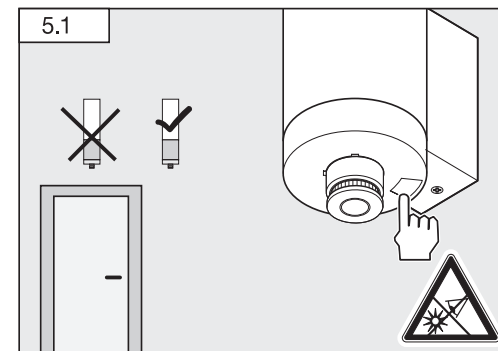
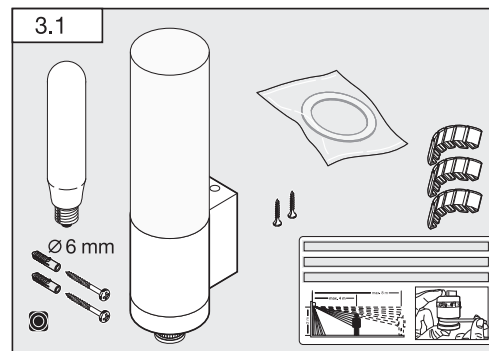

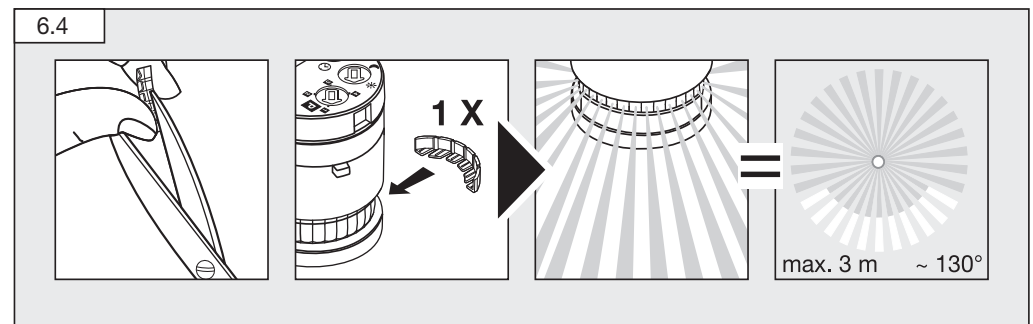
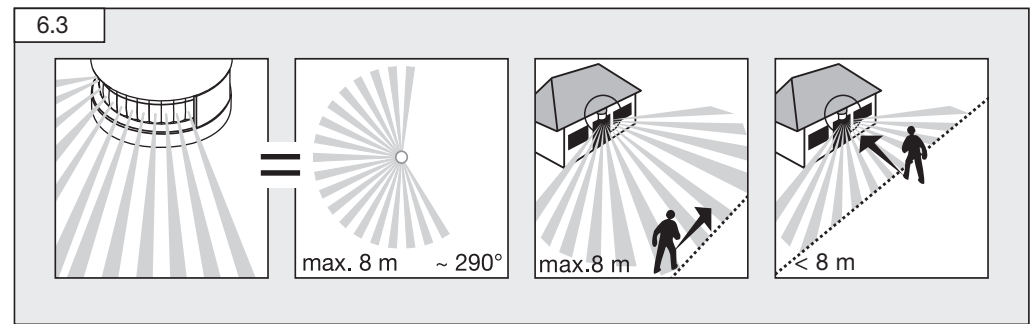
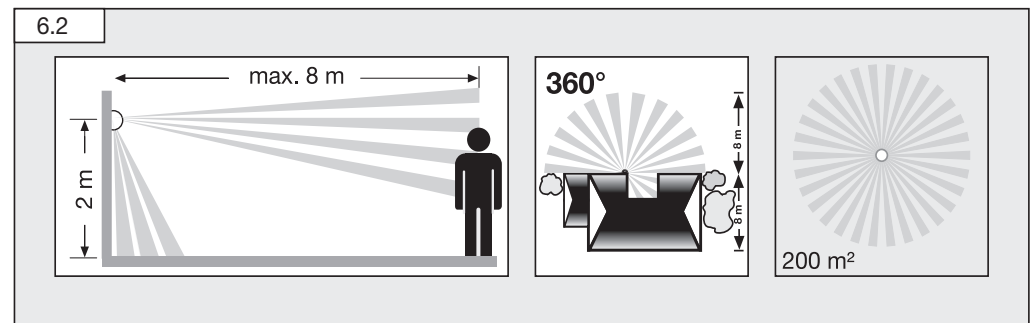
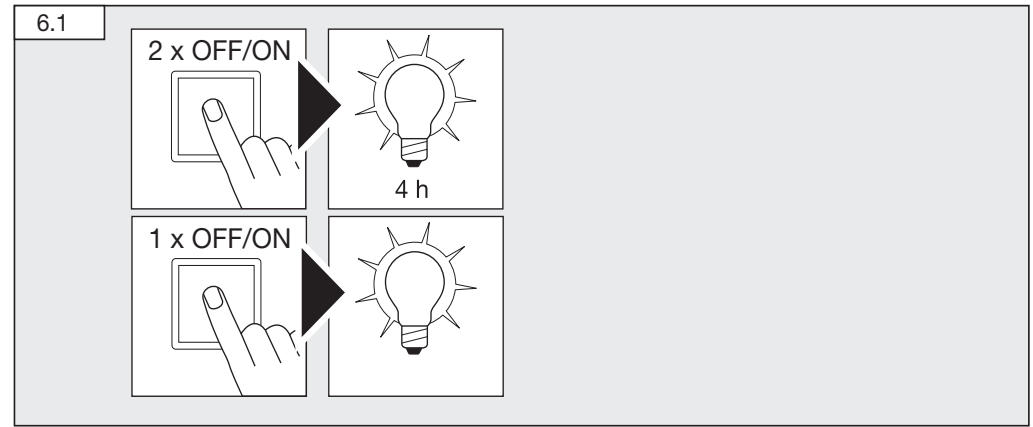
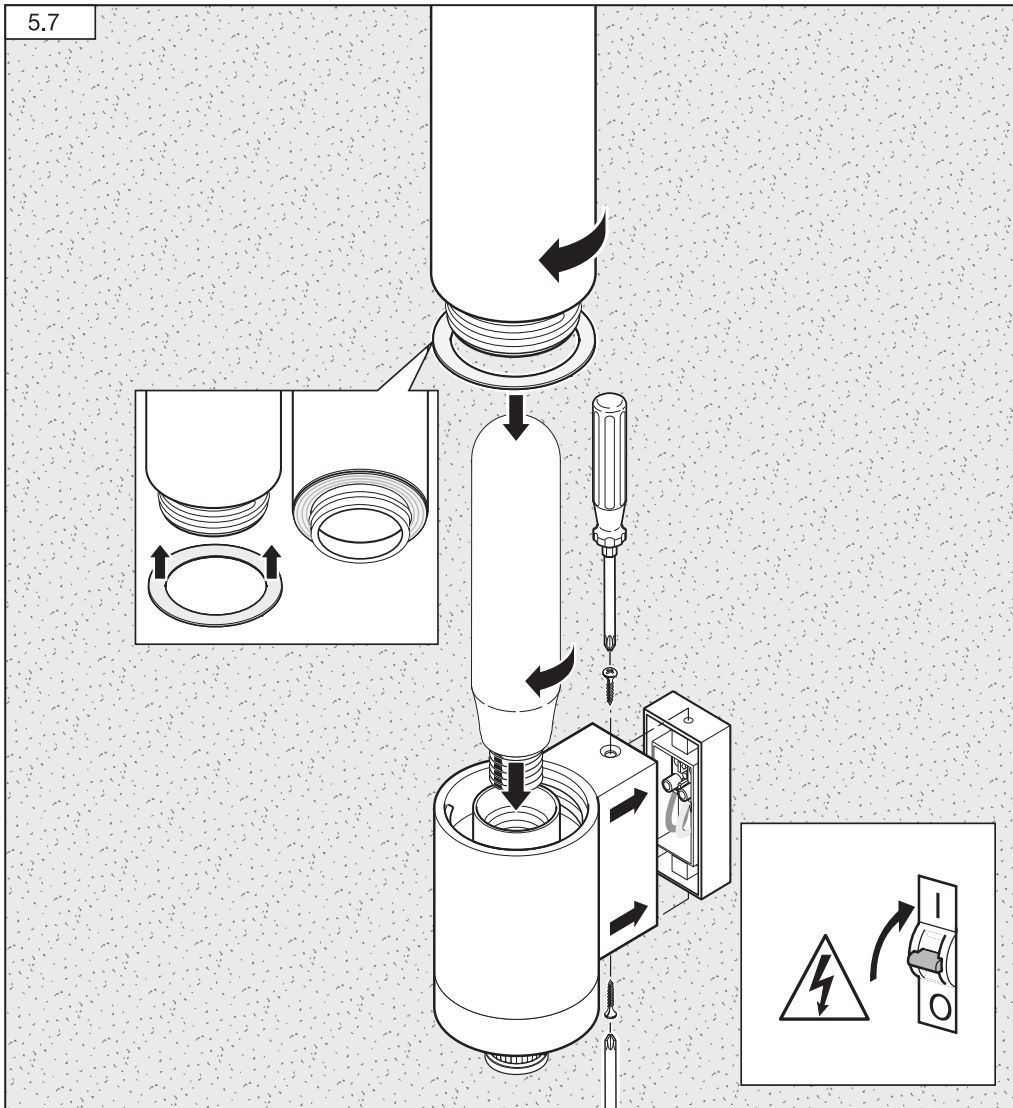
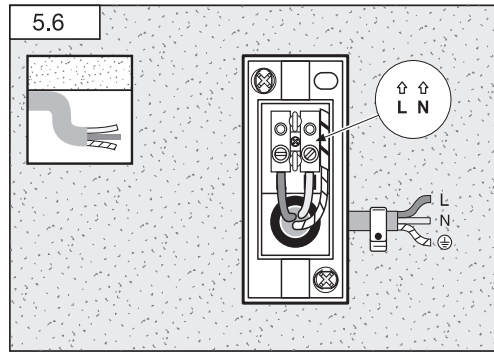
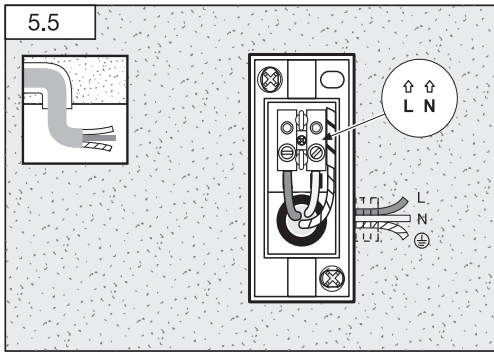

6.5

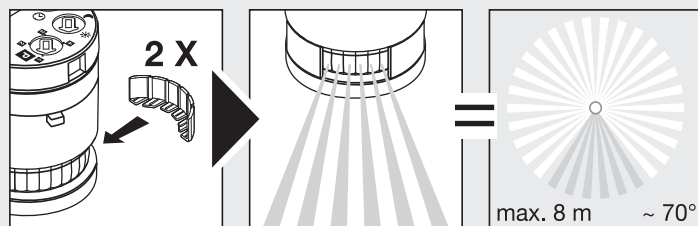

6.6

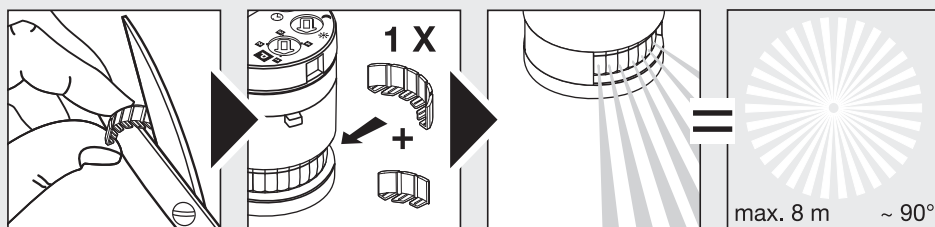

6.7

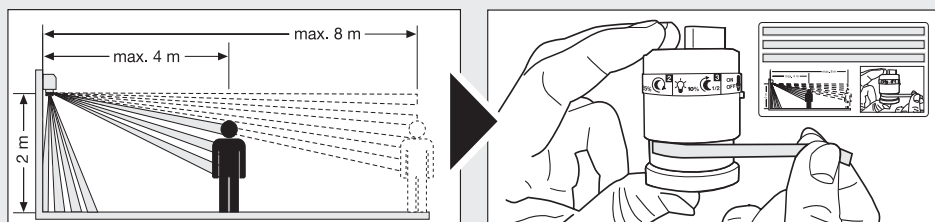

7.1

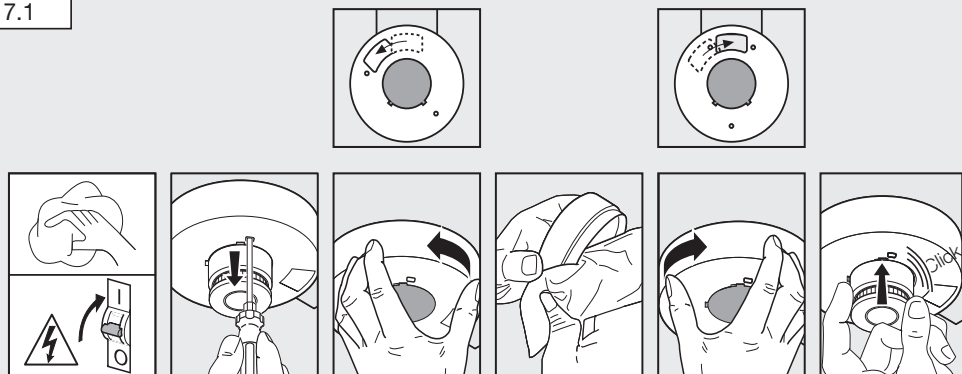

DE

1. Zu diesem Dokument

Bitte sorgfältig lesen und aufbewahren!

- Urheberrechtlich geschützt. Nachdruck, auch auszugsweise, nur mit unserer Genehmigung.
- Änderungen, die dem technischen Fortschritt dienen, vorbehalten.

Symbolerklärung



Warnung vor Gefahren!



Verweis auf Textstellen im Dokument.

2. Allgemeine Sicherheitshinweise



Vor allen Arbeiten am Gerät die Spannungszufuhr unterbrechen!

- Bei der Montage muss die anzuschließende elektrische Leitung spannungsfrei sein. Daher als Erstes Strom abschalten und Spannungsfreiheit mit einem Spannungsprüfer überprüfen.
- Bei der Installation der Sensorleuchte handelt es sich um eine Arbeit an der Netzspannung. Sie muss daher fachgerecht nach den landesüblichen Installationsvorschriften und Anschlussbedingungen durchgeführt werden. (z. B. **DE** - VDE 0100, **AT** - ÖVE / ÖNORM E8001-1, **CH** - SEV 1000)
- Nur Original-Ersatzteile verwenden.
- Reparaturen dürfen nur durch Fachwerkstätten durchgeführt werden.

3. L 265 LED

Bestimmungsgemäßer Gebrauch

- LED-Leuchte zur Wandmontage im Außen- und Innenbereich

LED-Lichtkranz und Power-LED-Effektlicht

Die LED's leuchten dämmerungsgesteuert. Ideal, um z. B. Hausnummern dauerhaft zu beleuchten. Auf Wunsch auch nur bei Bewegung.

Zugeschaltetes LED-Leuchtmittel bei Personenerkennung

Wird vom Minisensor eine Person erkannt, so schaltet sich das LED-Leuchtmittel für die eingestellte Zeit ein. Der integrierte Hochleistungs-Infrarot-Sensor besteht aus einem 360° Doppelsensor, der die unsichtbare Wärmestrahlung von sich bewegenden Körpern (Menschen, Tieren etc.) erfasst. Diese so erfasste Wärmestrahlung wird elektronisch umgesetzt und schaltet die Leuchte automatisch ein. Durch Hindernisse wie z.B. Mauern oder Glasscheiben wird keine Wärmestrahlung erkannt, es erfolgt also auch keine Schaltung. Es wird ein Erfassungswinkel von 360° mit einem Öffnungswinkel von 90° erreicht. Feldüberwachung unterhalb des Sensors gewährleistet einen Unterkriechschutz.

Wichtig:

Die sicherste Bewegungserfassung haben Sie, wenn die Sensorleuchte seitlich zur Gehrichtung montiert wird und keine Hindernisse (wie z. B. Bäume, Mauern etc.) die Sicht des Sensors behindern.

Die Reichweite ist eingeschränkt, wenn Sie direkt auf die Leuchte zugehen.

Lieferumfang (Abb. 3.1)

Produktmaße (Abb. 3.2)

Geräteübersicht (Abb. 3.3)

- A Leuchtenglas
- B LED-Leuchtmittel
- C Leuchtgehäuse
- D Sensoreinheit (entnehmbar)
- E Sicherungsschraube
- F Wandhalter
- G LED-Lichtkranz
- H Power-LED-Effektlicht

4. Elektrischer Anschluss

Der Montageort sollte mindestens 50 cm von einer anderen Leuchte entfernt sein, da Wärmestrahlung zur Auslösung des Systems führen kann. Um die angegebene Reichweite von 8 m zu erzielen, sollte die Montagehöhe ca. 1,8 bis 2 m betragen.

Anschluss Netzleitung (Abb. 4.1)

Die Netzleitung besteht aus einem 3-adrigen Kabel:

- L** = Phase (meistens schwarz, braun oder grau)
- N** = Neutraleiter (meistens blau)
- PE** = Schutzleiter (grün/gelb)

Im Zweifel müssen Sie die Kabel mit einem Spannungsprüfer identifizieren; anschließend wieder spannungsfrei schalten. Phase (**L**), Neutraleiter (**N**) werden an die Lüsterklemme angeschlossen.

Wichtig:

Ein Vertauschen der Anschlüsse führt im Gerät oder Ihrem Sicherungskasten später zum Kurzschluss. In diesem Fall müssen die einzelnen Kabel identifiziert und neu montiert werden. Schutzleiter (**PE**) isolieren und einfach belegen.

Hinweis:

In die Netzleitung kann selbstverständlich ein Netzschalter zum Ein- und Ausschalten montiert sein. Für die Funktion Dauerlicht ist dies Voraussetzung (s. Kapitel Dauerlichtbetrieb).

5. Montage

- Alle Bauteile auf Beschädigung prüfen.
- Bei Schäden das Produkt nicht in Betrieb nehmen.
- Bei der Montage der Sensorleuchte ist darauf zu achten, dass sie erschütterungsfrei befestigt wird.

Geeigneten Montageort auswählen unter Berücksichtigung der Reichweite und Bewegungserfassung.

- Stromversorgung abschalten (Abb. 4.1)
- Montageort festlegen (Abb. 5.1)
- Sicherungsschraube lösen (Abb. 5.2)
- Bohrlöcher anzeichnen (Abb. 5.3)
- Löcher bohren und Dübel einsetzen (Abb. 5.4)
- Montage Unterputz (Abb. 5.5)
- Montage Aufputz (Abb. 5.6)
- Anschlusskabel anschließen (Abb. 5.5)
- Leuchtenglas mit Dichtungsring und LED-Leuchtmittel in Leuchtengehäuse einschrauben (Abb. 5.7)
- Leuchte auf Wandhalter aufsetzen (Abb. 5.7)
- Sicherungsschrauben einschrauben (Abb. 5.7)
- Stromversorgung einschalten (Abb. 5.7)
- Einstellungen vornehmen → „6. Funktion“

6. Funktion

Werkseinstellungen

Ausschaltverzögerung: 5 Sekunden

Dämmerungseinstellung: 2000 Lux

Programmeinstellung: Programm 1

Nach der Installation kann die Sensorleuchte in Betrieb genommen werden. Auf der abnehmbaren Sensoreinheit befinden sich die Einstellregler zur Zeit-, Dämmerungs- und Programmeinstellung.

Ausschaltverzögerung (Zeiteinstellung)

Stufenlos einstellbare Leuchtdauer von 5 Sekunden bis 15 Minuten

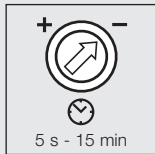

Einstellregler auf – gestellt = kürzeste Zeit (5 Sekunden)

Einstellregler auf + gestellt = längste Zeit (15 Minuten)

Bei Einstellung des Erfassungsbereiches wird empfohlen die kürzeste Zeit – zu wählen.

Dämmerungseinstellung (Ansprechschwelle)

Stufenlos einstellbare Ansprechschwelle des Sensors von 2 bis 2000 Lux.



Einstellregler auf ☀️ gestellt = Tageslichtbetrieb ca. 2000 Lux.

Einstellregler auf 🌙 gestellt = Dämmerungsbetrieb ca. 2 Lux.

Zur Einstellung des Erfassungsbereiches bei Tageslicht ist der Einstellregler auf ☀️ (Tageslichtbetrieb) zu stellen.

Programmeinstellung

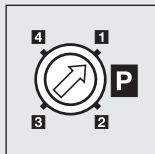

Die folgenden Programme beziehen sich nur auf das Ambientlicht, bestehend aus dem LED-Lichtkranz und dem Power-LED-Effektlicht. Das Hauptlicht schaltet ab eingestelltem Dämmerungswert bei Bewegung immer ein und nach abgelaufener Zeiteinstellung wieder aus.

Programm 1 + 2: Komfortprogramm LED:

- Ambientlicht leuchtet ab eingestelltem Dämmerungswert die ganze Nacht.

Programm 3: Komfort-Sparprogramm LED:

- Ambientlicht leuchtet ab eingestelltem Dämmerungswert bis Mitte der Nacht.
- Danach schalten die LEDs bei Bewegung ein.

Programm 4: Nightmatic-Programm

- Softlichtstart, kein Nachtlicht, keine Bewegungsauswertung
- 100 % Einschalten bei unterschrittenem Helligkeitswert

Hinweis zu Komfort-Sparprogramm LED 3:

In dem Sensor ist keine Uhr integriert, die Mitte der Nacht wird nur über die Länge mehrerer Dunkelphasen ermittelt. Daher ist es für eine einwandfreie Funktion wichtig, dass die Leuchte während dieser Zeit dauerhaft mit Spannung versorgt wird. Während der ersten Nacht (Einmessphase) sind die LEDs komplett aktiv. Die Werte werden netzausfallsicher gespeichert.

Es liegt ein Fehlerfall vor, wenn sich die Ausschaltzeit Richtung Mitte der Nacht verschiebt.

Wird ein Netzschalter in die Netzzuleitung montiert, sind neben dem einfachen Ein- und Ausschalten folgende Funktionen möglich:

Sensorbetrieb

1) Licht einschalten (wenn Leuchte AUS):

Schalter 1 × AUS und AN.

Leuchte bleibt für die eingestellte Zeit an.

2) Licht ausschalten (wenn Leuchte AN):

Schalter 1 × AUS und AN.

Leuchte geht aus bzw. in den Sensorbetrieb über.

Dauerlichtbetrieb (Abb. 6.1)

1) Dauerlicht einschalten:

Schalter 2 × AUS und AN. Die Leuchte wird für 4 Stunden auf Dauerlicht gestellt (rote LED leuchtet hinter der Linse). Anschließend geht sie automatisch wieder in den Sensorbetrieb über (rote LED aus).

2) Dauerlicht ausschalten:

Schalter 1 × AUS und AN. Leuchte geht aus bzw. in den Sensorbetrieb über.

Wichtig:

Die Schaltvorgänge müssen im Bereich von 0,2 bis 1 Sekunde durchgeführt werden.

Justierung Erfassungsbereich

Je nach Bedarf kann der Erfassungsbereich eingeschränkt werden. Die beiliegenden Abdeckblenden dienen dazu, beliebig viele Linsensegmente abzudecken. Somit werden Fehlschaltungen durch z. B. Autos, Passanten etc. ausgeschlossen oder Gefahrenstellen gezielt überwacht. Die Abdeckblenden und Abdeckfolien können entlang der vorgenutzten Einteilungen getrennt werden. Danach werden sie einfach auf die Linse gesteckt bzw. geklebt. (Abb. 6.2-6.7)

7. Wartung und Pflege

Das Produkt ist wartungsfrei.

Die Erfassungslinse kann bei Verschmutzung mit einem feuchten Tuch (ohne Reinigungsmittel) gesäubert werden. Zur Reinigung des LED-Lichtkranzes kann die Minisensoreinheit entnommen werden. (Abb. 7.1)

8. Entsorgung

Elektrogeräte, Zubehör und Verpackungen sollen einer umweltgerechten Wiederverwertung zugeführt werden.



Werfen Sie Elektrogeräte nicht in den Hausmüll!

Nur für EU-Länder:

Gemäß der geltenden Europäischen Richtlinie über Elektro- und Elektronik-Altgeräte und ihrer Umsetzung in nationales Recht müssen nicht mehr gebrauchsfähige Elektrogeräte getrennt gesammelt und einer umweltgerechten Wiederverwertung zugeführt werden.

9. Herstellergarantie

Herstellergarantie der STEINEL Vertrieb GmbH, Dieselstraße 80-84, 33442 Herzebrock-Clarholz

Wir beglückwünschen Sie zum Kauf Ihres STEINEL-Produkts, das höchste Qualitätsansprüche erfüllt. Aus diesem Grund leisten wir als Hersteller Ihnen als Endkunde gerne eine unentgeltliche Garantie gemäß den nachstehenden Bedingungen: Wir leisten Garantie durch kostenlose Behebung der Mängel (nach unserer Wahl: Reparatur, Austausch ggf. durch ein Nachfolgemodell oder Rückerstattung des Kaufpreises), die innerhalb der Garantiezeit auf einem Material- oder Herstellungsfehler beruhen. Die Garantiezeit für Ihr erworbenes STEINEL-Produkt beträgt 3 Jahre und beginnt mit dem Kaufdatum Ihres Produktes. Diese Herstellergarantie lässt gesetzliche Gewährleistungsansprüche, die Ihnen als Verbraucher gegenüber dem Verkäufer nach geltendem Recht einschließlich besonderer Schutzbestimmungen für Verbraucher zustehen können, unberührt. Die hier beschriebenen Leistungen gelten zusätzlich zu den gesetzlichen Gewährleistungsansprüchen und beschränken oder ersetzen diese nicht.

Ausdrücklich ausgenommen von dieser Garantie sind alle auswechselbaren Leuchtmittel. Darüber hinaus ist die Garantie ausgeschlossen:

- bei einem gebrauchsbedingten oder sonstigen natürlichen Verschleiß von Produktteilen oder Mängeln am STEINEL-Produkt, die auf gebrauchsbedingtem oder sonstigem natürlichem Verschleiß zurückzuführen sind,
- bei nicht bestimmungs- oder unsachgemäßem Gebrauch des Produkts oder Missachtung der Bedienungshinweise,
- wenn An- und Umbauten bzw. sonstige Modifikationen an dem Produkt eigenmächtig vorgenommen wurden oder Mängel auf die Verwendung von Zubehör-, Ergänzungs- oder Ersatzteilen zurückzuführen sind, die keine STEINEL-Originalteile sind,

- wenn Wartung und Pflege der Produkte nicht entsprechend der Bedienungsanleitung erfolgt sind,
- wenn Anbau und Installation nicht gemäß den Installationsvorschriften von STEINEL ausgeführt wurden,
- bei Transportschäden oder -verlusten.

Die Garantie gilt für sämtliche STEINEL-Produkte, die in Deutschland gekauft und verwendet werden. Es gilt deutsches Recht unter Ausschluss des Übereinkommens der Vereinten Nationen über Verträge über den internationalen Warenkauf (CISG).

Geltendmachung

Wenn Sie Ihr Produkt reklamieren wollen, senden Sie es bitte vollständig und frachtfrei mit dem Original-Kaufbeleg, der die Angabe des Kaufdatums und der Produktbezeichnung enthalten muss, an Ihren Händler oder direkt an uns, die STEINEL Vertrieb GmbH – Reklamationsabteilung –, Dieselstraße 80-84, 33442 Herzebrock-Clarholz. Wir empfehlen Ihnen daher, Ihren Kaufbeleg bis zum Ablauf der Garantiezeit sorgfältig aufzubewahren. Für Transportkosten und -risiken im Rahmen der Rücksendung übernehmen wir keine Haftung.

3 JAHRE
HERSTELLER
GARANTIE

10. Technische Daten

Abmessungen (H × B × T)	295 × 72 × 105 mm
Netzanschluss	220-240 V, 50/60 Hz
Leistung	12 W LED-Effektlicht und LED-Powerlicht, ca. 1 W nur Energiesparleuchtmittel mit max. Ø 48 mm / max. 15 W
Erfassungswinkel	360° mit 90° Öffnungswinkel und Unterkriechschutz
Reichweite des Sensors	max. 8 m rundum
Zeiteinstellung	5 s - 15 min
Dämmerungseinstellung	2-2000 Lux
Programmeinstellung	4 praxisorientierte Programme
Dauerlicht	schaltbar (4 h) / Voraussetzung: Schalter in Netzzuleitung
Temperaturbereich	-10 °C bis +50 °C
Schutzart	IP 44
Schutzklasse	II
LED-Leuchtmittel	
Leistung	8,5 W / E27
Lichtstrom/Effizienz	674 lm / 79,3 lm/W
Farbwiedergabe-Index	RA ≥ 80
Farbtemperatur	3000 K (warmweiß)
LED-Lebensdauer	25.000 Stunden

11. Betriebsstörungen

Störung	Ursache	Abhilfe
Sensorleuchte ohne Spannung	<ul style="list-style-type: none"> ■ Sicherung hat ausgelöst, nicht eingeschaltet, Leitung unterbrochen ■ Kurzschluss 	<ul style="list-style-type: none"> ■ Sicherung einschalten, tauschen, Netzschalter einschalten; Leitung mit Spannungsprüfer überprüfen ■ Anschlüsse überprüfen
Sensorleuchte schaltet nicht ein	<ul style="list-style-type: none"> ■ bei Tagesbetrieb, Dämmerungseinstellung steht auf Nachtbetrieb ■ LED-Leuchtmittel defekt ■ Netzschalter AUS ■ Sicherung hat ausgelöst ■ Erfassungsbereich nicht gezielt eingestellt ■ interne elektrische Sicherung wurde aktiviert (rote LED blinkt schnell) ■ Netzanschlussklemme nicht richtig aufgesteckt 	<ul style="list-style-type: none"> ■ neu einstellen ■ austauschen ■ Einschalten ■ Sicherung einschalten, tauschen evtl. Anschluss überprüfen ■ neu justieren ■ Sensorleuchte aus- und nach ca. 5 s wieder einschalten ■ Klemme fest zusammendrücken
Sensorleuchte schaltet nicht aus	<ul style="list-style-type: none"> ■ dauernde Bewegung im Erfassungsbereich ■ Sensoreinheit ist nicht eingerastet 	<ul style="list-style-type: none"> ■ Bereich kontrollieren und evtl. neu justieren ■ Sensoreinheit mit leichtem Druck einrasten
LEDs gehen nicht wie gewünscht um ca. Mitternacht aus	<ul style="list-style-type: none"> ■ externe Lichtquelle (z. B. anderer Bewegungsmelder oder -leuchte) schaltet die Sensorleuchte inaktiv 	<ul style="list-style-type: none"> ■ Sensorleuchte gegen das fremde Licht abschotten, Sensorleuchte mehrere Tage beobachten, sie benötigt einige Zeit, um sich wieder auf den richtigen Wert einzustellen
LEDs schalteten nicht komplett aus	<ul style="list-style-type: none"> ■ Komfortprogramm gewählt 	<ul style="list-style-type: none"> ■ Programmwahlschalter auf 4
Sensorleuchte schaltet unerwünscht ein	<ul style="list-style-type: none"> ■ Wind bewegt Bäume und Sträucher im Erfassungsbereich ■ Erfassung von Autos auf der Straße ■ plötzliche Temperaturveränderung durch Witterung (Wind, Regen, Schnee) oder Abluft aus Ventilatoren, offenen Fenstern 	<ul style="list-style-type: none"> ■ Bereich umstellen ■ Bereich umstellen ■ Bereich verändern, Montageort verlegen
Sensorleuchte Reichweitenveränderung	<ul style="list-style-type: none"> ■ andere Umgebungstemperaturen 	<ul style="list-style-type: none"> ■ Erfassungsbereich durch Abdeckschalen genau einstellen
Rote LED blinkt schnell	<ul style="list-style-type: none"> ■ interne Sicherung aktiviert 	<ul style="list-style-type: none"> ■ Sensorleuchte aus- und nach 5 Sek. wieder einschalten
LED-Lichtkranz trotz Dunkelheit aus	<ul style="list-style-type: none"> ■ Programm 3 oder 4 gewählt 	<ul style="list-style-type: none"> ■ Programm ändern

1. About this document

Please read carefully and keep in a safe place.

- Under copyright. Reproduction either in whole or in part only with our consent.
- Subject to change in the interest of technical progress.

Symbols



Hazard warning!



Reference to other information in the document.

2. General safety precautions



Disconnect the power supply before attempting any work on the unit.

- During installation, the electric power cable being connected must not be live. Therefore, switch off the power first and use a voltage tester to make sure the wiring is off-circuit.
- Installing the sensor-switched light involves work on the mains supply voltage. This work must therefore be carried out professionally in accordance with national wiring regulations and electrical operating conditions. (e.g.: **DE:** VDE 0100, **AT:** ÖVE / ÖNORM E8001-1, **CH:** SEV 1000)
- Only use genuine replacement parts.
- Repairs may only be made by specialist workshops.

3. L 265 LED

Proper use

- LED light for mounting on indoor and outdoor walls.

LED light corona and Power LED effect light

The LEDs are twilight controlled. Ideal for permanently illuminating house numbers, for example. If preferred, also only in response to movement.

Activation of LED lamp on detecting persons

When the mini-sensor detects a person, the LED lamp comes ON for the period of time selected. The integrated high-performance infrared sensor is equipped with a double 360° sensor that detects the invisible heat emitted by moving objects (persons, animals etc.). The heat detected in this way is converted electronically into a signal that switches the light OFF automatically. Heat is not detected through obstacles, such as walls or panes of glass. Heat radiation of this type will, therefore, not trigger the sensor. The unit achieves a coverage angle of 360° with an aperture angle of 90°. A sneak-by guard ensures coverage below the sensor.

Important:

The most reliable way of detecting motion is to install the sensor-switched light with the sensor aimed across the direction in which a person would walk and by ensuring that no obstacles (such as trees and walls, for example) obstruct the line of sensor vision. Reach is limited when walking directly towards the light.

Package contents (Fig. 3.1)

Product dimensions (Fig. 3.2)

Product components (Fig. 3.3)

- A** Glass shade
- B** LED lamp
- C** Light enclosure
- D** Sensor unit (removable)
- E** Locking screw
- F** Wall mount
- G** LED light corona
- H** Power LED effect light

4. Electrical connection

The site of installation should be at least 50 cm away from other lights because heat radiated from these may activate the system. To obtain the specified reach of 8 m, the sensor should be installed at a height of approx. 1.8 to 2 m.

Connecting the mains power supply lead (Fig. 4.1)

The supply lead is a three-core cable:

- L** = phase conductor (usually black, brown or grey)
- N** = neutral conductor (usually blue)
- PE** = protective-earth conductor (green/yellow)

If you are in any doubt, identify the conductors using a voltage tester; then disconnect from the power supply again. Connect phase (**L**), neutral conductor (**N**) to the terminal block.

Important:

Incorrectly wired connections will produce a short circuit later on in the product or your fuse box. In this case, you must identify the individual cables and re-connect them. Insulate protective-earth conductor (**PE**) and simply place it next to terminal block.

Note:

A mains switch for switching the unit ON and OFF may of course be installed in the mains supply lead. This is a prerequisite for the manual override function (see section on Manual override).

5. Mounting

- Check all components for damage.
- Do not use the product if it is damaged.
- When installing the sensor-switched light, make sure the installation site is not exposed to vibration.

Select an appropriate mounting location, taking the reach and motion detection into consideration.

- Switch OFF power supply (Fig. 4.1)
- Defining point of installation (Fig. 5.1)
- Undo locking screw (Fig. 5.2)
- Mark drill holes (Fig. 5.3)
- Drill holes and insert wall plugs (Fig. 5.4)
- Concealed mounting (Fig. 5.5)
- Surface mounting (Fig. 5.6)
- Connect conductors (Fig. 5.5)
- Screw glass shade with sealing ring and LED lamp into light enclosure (Fig. 5.7)
- Fit light on wall mount (Fig. 5.7)
- Screw in retaining screws (Fig. 5.7)
- Switch ON power supply (Fig. 5.7)
- Make settings → "6. Function"

6. Function

Factory settings

Light OFF delay: 5 seconds

Twilight level: 2000 lux

Programme setting: Programme 1

Once installed, the sensor-switched light can be put into operation. Control dials are provided on the removable sensor unit for selecting the time, twilight and programme settings.

Switch-off delay (time setting)

Light ON duration can be infinitely varied from 5 seconds to 15 minutes



Control dial set to – = shortest time (5 seconds)

Control dial set to + = longest time (15 minutes)

When setting the detection zone, it is recommended to select the shortest time –.

Twilight setting (response threshold)

The sensor's response threshold can be infinitely varied from 2 to 2000 lux.

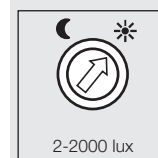

Control dial set to ☀ = daylight operation at approx. 2000 lux.

Control dial set to ☾ = twilight operation at approx. 2 lux.

To adjust the detection zone in daylight, the control dial must be set to ☀ (daylight operation).

Programme setting

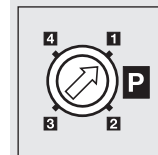

The following programmes only relate to the ambience light consisting of LED light corona and the Power LED effect light. Once ambient light levels reach the twilight setting, the main light always switches ON in response to movement and OFF again after the selected time setting.

Programme 1 + 2: LED comfort programme:

- Ambience light comes ON once the twilight value has been reached and remains ON for the whole night.

Programme 3: LED comfort economy programme:

- Ambience light comes ON from twilight setting and remains lit until the middle of the night.
- The LEDs then switch ON in response to movement.

Programme 4: Nightmatic program

- Soft light start, no night light, no movement evaluation
- Switches on at 100% if the light level falls below the level set

Note on LED user-friendly energy-saving program 5:

The sensor does not have any integrated clock. The middle of the night is only determined on the basis of the length of several darkness phases. To work perfectly, therefore, it is important for the light to be permanently connected to the power supply during this period. During the first night (calibration phase) the LEDs remain activated. The values are saved even in the event of a mains power failure. A fault has occurred if switch-OFF time moves towards the middle of the night.

If a mains switch is installed in the mains supply lead, the following functions are available in addition to simply switching light ON and OFF:

Sensor operation

1) Switch light ON (when light is OFF):

Switch OFF and ON once.

Light stays ON for the period selected.

2) Switch light OFF (when light is ON):

Switch OFF and ON once.

Light goes out or switches to sensor operation.

Manual override (Fig. 6.1)

1) Activate manual override:

Switch OFF and ON twice. The light is set to stay ON for 4 hours (red LED lights up behind the lens). Then it returns automatically to sensor operation (red LED off).

2) Deactivate manual override:

Switch OFF and ON once. Light goes out or switches to sensor operation.

Important:

Switching must take place within 0.2 to 1 second.

Adjusting the detection zone

The detection zone can be limited to suit requirements. The shrouds supplied with the unit can be used to mask out as many lens segments as you wish. This prevents the light from being activated unintentionally, e.g. by cars, passersby etc., and allows you to target danger spots. The shrouds and shroud foils can be divided along the grooves. They can then simply be pushed or stuck onto the lens. (Fig. 6.2-6.7)

7. Maintenance and care

The product requires no maintenance.

The detector lens may be cleaned with a damp cloth if it gets dirty (do not use cleaning agents). The mini-sensor unit can be removed for cleaning the LED corona. (Fig. 7.1)

8. Disposal

Electrical and electronic equipment, accessories and packaging must be recycled in an environmentally compatible manner.



Do not dispose of electrical and electronic equipment as domestic waste.

For EU countries only:

under the current European Directive on Waste Electrical and Electronic Equipment and its transposition in national law, electrical and electronic equipment no longer suitable for use must be collected separately and recycled in an environmentally compatible manner.

9. Manufacturer's Warranty

This Steinel product has been manufactured with utmost care, tested for proper operation and safety and then subjected to random sample inspection. Steinel guarantees that it is in perfect condition and proper working order. The warranty period is 36 months and starts on the date of sale to the consumer. We will remedy defects caused by material flaws or manufacturing faults. The warranty will be met by repair or replacement of defective parts at our own discretion. The warranty shall not cover damage to wear parts, damage or defects caused by improper treatment or maintenance.

Further consequential damage to other objects shall be excluded.

Claims under the warranty will only be accepted if the unit is sent fully assembled and well-packed with a brief description of the fault, a receipt or invoice (date of purchase and dealer's stamp) to the appropriate Service Centre.

Repair service:

If defects occur outside the warranty period or are not covered by the warranty, ask your nearest service station for the possibility of repair.

3 YEAR
MANUFACTURER'S
WARRANTY

10. Technical specifications

Dimensions (H x W x D)	295 x 72 x 105 mm
Power supply	220 - 240 V, 50 / 60 Hz
Output	12 W LED effect light and LED power light, approx. 1 W low-energy bulb only with max. Ø 48 mm / max. 15 W
Angle of coverage	360° with 90° angle of aperture and sneak-by guard
Sensor reach:	max. 8 m all round
Time setting	5 s - 15 min
Twilight setting	2 - 2000 lux
Programme setting	4 programmes geared to practical needs
Manual override (permanent light)	selectable (4 hrs) / Condition: switch connected in mains power supply lead
Temperature range	-10°C to +50°C
IP rating	IP 44
Protection class	II
LED lamp	
Output	8.5 W / E27
Luminous flux / efficiency	674 lm / 79.3 lm/W
Colour rendering index	RA ≥ 80
Colour temperature	3000 K (warm white)
LED life expectancy	25,000 hours

11. Troubleshooting

Malfunction	Cause	Remedy
Sensor-switched light without power	<ul style="list-style-type: none"> ■ Fuse has tripped, not switched ON, break in wiring ■ Short circuit 	<ul style="list-style-type: none"> ■ Activate, change fuse, turn ON mains switch, check wiring with voltage tester ■ Check connections
Sensor-switched light will not switch ON	<ul style="list-style-type: none"> ■ Twilight setting in night-time mode during daytime operation ■ LED lamp faulty ■ Mains power switch OFF ■ Fuse has tripped ■ Detection zone not properly targeted ■ Internal electrical fuse has been activated (red LED flashing rapidly) ■ Mains terminal not connected properly 	<ul style="list-style-type: none"> ■ Adjust setting ■ Change ■ Switch ON ■ Activate, change fuse, check connection if necessary ■ Readjust ■ Switch sensor-switched light OFF and back ON again after 5 s ■ Firmly press terminal together
Sensor-switched light will not switch OFF	<ul style="list-style-type: none"> ■ Continuous movement in the detection zone ■ Sensor unit is not properly engaged 	<ul style="list-style-type: none"> ■ Check detection zone and re-adjust if necessary ■ Lightly press sensor unit to clip it into place
LEDs do not go out at about midnight as desired	<ul style="list-style-type: none"> ■ External light source (e.g. other motion detector or light) inactivating the sensor-switched light 	<ul style="list-style-type: none"> ■ Shade sensor-switched light from extraneous light, observe sensor-switched light for several days as it takes time to return to the correct value
LEDs do not switch OFF completely	<ul style="list-style-type: none"> ■ Comfort programme selected 	<ul style="list-style-type: none"> ■ Turn programme selector dial to 4
Sensor-switched light switching ON when it should not	<ul style="list-style-type: none"> ■ Wind is moving trees and bushes in the detection zone ■ Cars in the street are being detected ■ Sudden temperature changes due to weather (wind, rain, snow) or air expelled from fans, open windows 	<ul style="list-style-type: none"> ■ Change detection zone ■ Change detection zone ■ Change detection zone, change mounting location
Change in sensor-switched light reach	<ul style="list-style-type: none"> ■ Differing ambient temperatures 	<ul style="list-style-type: none"> ■ Use shrouds to define detection zone precisely
Red LED flashing rapidly	<ul style="list-style-type: none"> ■ Internal fuse activated 	<ul style="list-style-type: none"> ■ Switch sensor-switched light OFF and back ON again after 5 s
LED corona OFF although it is dark	<ul style="list-style-type: none"> ■ Programme 3 or 4 selected 	<ul style="list-style-type: none"> ■ Change programme

1. À propos de ce document

Veillez le lire attentivement et le conserver en lieu sûr !

- Il est protégé par la loi sur les droits d'auteur. Une réimpression même partielle n'est autorisée qu'après notre accord préalable.
- Sous réserve de modifications techniques.

Explication des symboles



Attention danger !



Renvoi à des passages dans le document.

2. Consignes de sécurité générales



Avant toute intervention sur l'appareil, couper l'alimentation électrique !

- Pendant le montage, les conducteurs à raccorder doivent être hors tension. Il faut donc d'abord couper le courant et s'assurer de l'absence de courant à l'aide d'un testeur de tension.
- L'installation du de l'applique à détection implique une intervention sur le réseau électrique et doit donc être effectuée correctement et conformément à la norme NF C-15100 (par ex. **DE** : VDE 0100, **AT** : ÖVE / ÖNORM E8001-1, **CH** : SEV 1000)
- Utiliser uniquement des pièces de rechange d'origine.
- Les réparations ne doivent être effectuées que par des ateliers spécialisés.

3. L265 LED

Utilisation conforme aux prescriptions

- Applique à LED pour le montage mural à l'intérieur et à l'extérieur.

Couronne lumineuse DEL et éclairage DEL effet Power

L'allumage et l'extinction des DEL sont pilotés par un interrupteur crépusculaire. C'est idéal par ex. pour éclairer en permanence les numéros de maison. Sur demande, éclairage uniquement en cas de mouvement.

Source DEL raccordée en plus en cas de détection de personnes

Lorsque le minidétecteur saisit une personne, la source DEL est raccordée en plus pour la durée programmée. Le détecteur infrarouge haute performance intégré est composé d'un détecteur double à 360° qui détecte le rayonnement de chaleur invisible émis par les corps en mouvement (personnes, animaux, etc.). Ce rayonnement de chaleur capté est ensuite traité par un système électronique qui met en marche la lampe. Les obstacles comme les murs ou les vitres s'opposent à la détection du rayonnement de chaleur et empêchent toute commutation. Le détecteur couvre un angle de détection de 360° avec une ouverture angulaire de 90°. La surveillance du champ situé sous le détecteur assure une protection au ras du mur.

Important :

La détection des mouvements est la plus fiable lorsque l'applique à détection est montée perpendiculairement au sens de passage et qu'aucun obstacle (arbre, mur, etc.) n'obstrue le champ de visée du détecteur.

La portée est limitée lorsque vous avancez directement vers l'applique.

Contenu de la livraison (fig. 3.1)

Dimensions du produit (fig. 3.2)

Vue d'ensemble de l'appareil (fig. 3.3)

- A** Verrine
- B** Source DEL
- C** Boîtier de l'applique
- D** Détecteur (amovible)
- E** Vis de blocage
- F** Support mural
- G** Couronne lumineuse DEL
- H** Éclairage DEL à effet Power

4. Branchement électrique

Il faut monter l'applique à détection à 50 cm au moins de tout luminaire dont la chaleur pourrait entraîner un déclenchement intempestif du détecteur. Pour obtenir la portée indiquée de 8 m, il faut monter le détecteur à une hauteur de 1,8 à 2 m environ.

Branchement du câble secteur (fig. 4.1)

Le câble secteur est composé d'un câble à 3 conducteurs :

- L** = phase (généralement noir, marron ou gris)
- N** = conducteur neutre (généralement bleu)
- PE** = conducteur de terre (vert/jaune)

En cas de doute, il faut identifier les câbles avec un testeur de tension, puis les remettre hors tension. Raccorder la phase (**L**) et le neutre (**N**) au domino.

Important :

Une inversion des branchements entraînera plus tard un court-circuit dans l'appareil ou dans le boîtier à fusibles. Dans ce cas, il faut identifier les différents câbles et les raccorder en conséquence. Isoler le conducteur neutre (**PE**) et le placer et la placer simplement à côté.

Remarque :

Il est bien sûr possible de monter un interrupteur secteur sur le câble d'alimentation secteur permettant la mise en ou hors circuit de l'appareil. Ceci est indispensable pour le fonctionnement en marche forcée (voir chapitre sur la marche forcée).

5. Montage

- Contrôler l'absence de dommages sur toutes les pièces.
- Ne pas mettre le produit en service en cas de dommage.
- Lors du montage de l'applique à détection, veillez à ce qu'elle soit fixée sans être soumise à des vibrations.

Choisir l'emplacement de montage approprié en tenant compte de la portée et de la détection des mouvements.

- Couper l'alimentation en courant (fig. 4.1)
- Déterminer le lieu de montage (fig. 5.1)
- Desserrer la vis de blocage (fig. 5.2).
- Marquer l'emplacement des trous (fig. 5.3)
- Percer les trous, puis introduire les chevilles (fig. 5.4)
- Montage encastré (fig. 5.5)
- Montage en saillie (fig. 5.6)
- Brancher les câbles de raccordement (fig. 5.5)
- Visser la verrine avec la bague d'étanchéité et la source DEL dans le boîtier de l'applique (fig. 5.7)
- Mettre l'applique en place (fig. 5.7)
- Serrer les vis de blocage (fig. 5.7)
- Mettre l'appareil sous tension (fig. 5.7)
- Procéder aux réglages → « 6. Fonctions »

6. Fonctions

Réglages effectués en usine

Temporisation de l'extinction : 5 secondes

Réglage du seuil de déclenchement : 2000 lx

Réglage du programme : programme 1

Après installation, l'applique à détection peut être mise en service. Les boutons destinés au réglage des programmes, du seuil de déclenchement et de la temporisation sont situés sur le détecteur amovible.

Temporisation de l'extinction (minuterie)

Durée d'éclairage réglable en continu de 5 secondes à 15 minutes



Bouton de réglage sur – = durée minimale (5 secondes)

Bouton de réglage sur + = durée maximale (15 minutes)

Pour le réglage de la zone de détection, il est recommandé de sélectionner la durée la plus courte –.

Réglage du seuil de déclenchement (seuil de réaction)

Seuil de réaction du détecteur réglable en continu de 2 à 2000 lx.



Bouton de réglage positionné sur ☀ = fonctionnement diurne env. 2000 lx.

Bouton de réglage positionné sur ☾ = fonctionnement nocturne env. 2 lux.

Pour régler la zone de détection en lumière du jour, il faut positionner le bouton de réglage sur ☀ (fonctionnement diurne).

Réglage des programmes

Les programmes suivants concernent uniquement la couronne lumineuse DEL et l'éclairage DEL effet Power. En présence d'un mouvement, l'éclairage principal raccordé s'allume toujours à partir de la valeur du seuil de déclenchement programmée et s'éteint lorsque la durée de temporisation réglée s'est écoulée.

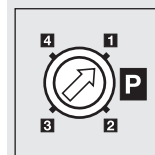

Programmes 1 + 2: programme confort DEL :

- Les DEL restent allumées toute la nuit à partir de la valeur du seuil de déclenchement programmée.

Programme 3: programme économique confort DEL :

- Les DEL restent allumées jusqu'au milieu de la nuit à partir de la valeur du seuil de déclenchement programmée.
- Les DEL s'allument ensuite en présence d'un mouvement.

Programme 4: programme Nightmatic

- Allumage en douceur, pas de balisage, pas d'analyse du mouvement
- Allumage à 100 % lorsque le niveau de luminosité est inférieur au seuil programmé

Remarque concernant le programme économique confort DEL 3:

Le détecteur n'a pas d'horloge et identifie le milieu de la nuit uniquement au moyen de la durée des phases d'obscurité. C'est pourquoi il est important que l'applique à détection soit en permanence sous tension pendant cette période afin qu'elle qu'elle puisse fonctionner parfaitement. Pendant la première nuit (phase d'étalonnage), les DEL sont complètement activées. Les valeurs sont enregistrées et restent conservées en cas de panne de courant.

L'appareil ne fonctionne pas correctement lorsque l'heure d'arrêt se décale vers le milieu de la nuit.

Si un interrupteur secteur est installé sur le câble d'alimentation secteur, en plus de l'allumage et de l'extinction, on dispose des fonctions suivantes :

Mode détection

1) Allumer la lumière (si l'applique est sur ARRÊT) :

Actionner l'interrupteur 1 × ARRÊT/MARCHE.

L'applique reste allumée pendant la durée réglée.

2) Éteindre la lumière (si l'applique est sur MARCHE) :

Actionner l'interrupteur 1 × ARRÊT/MARCHE.

L'applique s'éteint ou passe en mode détection.

Mode marche forcée (fig. 6.1)

1) Allumer la marche forcée :

Actionner l'interrupteur 2 × ARRÊT et MARCHE. L'applique est mise en marche forcée pendant 4 heures (la DEL rouge derrière la lentille est allumée). Elle repasse ensuite automatiquement en mode détection (DEL rouge éteinte).

2) Éteindre la marche forcée :

Actionner l'interrupteur 1 × ARRÊT/MARCHE. L'applique s'éteint ou passe en mode détection.

Important :

Les commutations doivent être exécutées en l'espace de 0,2 à 1 seconde.

Ajustage de la zone de détection

La zone de détection peut être réduite en fonction des besoins. Les caches enfichables fournis permettent de masquer le nombre voulu de segments de lentille. Ceci permet d'éviter les déclenchements intempestifs provoqués par ex. par des voitures, des passants, etc. ou de cibler la surveillance des sources de danger. Les caches enfichables peuvent être séparés au niveau des sectionnements pré-rainurés. Ils sont ensuite simplement placés ou collés sur la lentille. (Fig. 6.2-6.7)

7. Entretien et maintenance

Le produit ne nécessite aucun entretien. Si la lentille de détection se salit, la nettoyer avec un chiffon humide (ne pas utiliser de détergent). Il est possible de retirer le minidétecteur pour faciliter le nettoyage de la couronne lumineuse DEL. (Fig. 7.1)

8. Élimination

Les appareils électriques, les accessoires et les emballages doivent être soumis à un recyclage respectueux de l'environnement.



Ne jetez pas les appareils électriques avec les ordures ménagères !

Uniquement pour les pays de l'UE :

conformément à la directive européenne en vigueur relative aux appareils électriques et électroniques usagés et à son application dans le droit national, les appareils électriques qui ne fonctionnent plus doivent être collectés séparément des ordures ménagères et doivent faire l'objet d'un recyclage écologique.

9. Garantie du fabricant

Ce produit STEINEL a été fabriqué avec le plus grand soin. Son fonctionnement et sa sécurité ont été contrôlés suivant des procédures fiables et il a été soumis à un contrôle final par sondage. STEINEL garantit un état et un fonctionnement irréprochables. La durée de garantie est de 36 mois et débute au jour de la vente au consommateur. Nous remédions aux défauts provenant d'un vice de matière ou de construction. La garantie sera assurée à notre discrétion par réparation ou échange des pièces défectueuses. La garantie ne s'applique ni aux pièces d'usure, ni aux dommages et défauts dus à une utilisation ou maintenance incorrecte. Les dommages consécutifs causés à d'autres objets sont exclus de la garantie. La garantie ne s'applique que si l'appareil non démonté est retourné à la station de service après-vente la plus proche, dans un emballage adéquat, accompagné d'une brève description du défaut et d'un ticket de caisse ou d'une facture portant la date d'achat et le cachet du vendeur.

Service de réparation : Une fois la garantie écoulée ou en cas de défauts non couverts par la garantie, contactez votre point de service après-vente pour savoir si une remise en état de l'appareil est possible.

3 ANS
DE GARANTIE
FABRICANT

10. Caractéristiques techniques

Dimensions (H x l x P)	295 x 72 x 105 mm
Raccordement au secteur	220 - 240 V, 50/60 Hz
Puissance	Éclairage DEL à effet 12 W et éclairage DEL Power, env. 1 W uniquement ampoules à économie d'énergie avec max. Ø 48 mm / max. 15 W
Angle de détection	360° avec ouverture angulaire de 90° et protection au ras du mur
Portée de détection	max. 8 m dans toutes les directions
Temporisation	de 5 s à 15 min
Réglage du seuil de déclenchement	de 2 à 2000 lx
Réglage des programmes	4 programmes pratiques
Marche forcée	commutable (4 h) / Condition requise : interrupteur raccordé au câble secteur
Plage de températures de température	de -10 °C à +50 °C
Indice de protection	IP 44
Classe	II
Source DEL	
Puissance	8,5 W / E27
Flux lumineux / Efficacité	674 lm / 79,3 lm/W
Indice de rendu des couleurs	IRC ≥ 80
Température de couleur	3000 K (blanc chaud)
Durée de vie des DEL	25 000 heures

11. Dysfonctionnements

Problèmes	Causes	Solutions
Le luminaire à détection n'est pas sous tension	<ul style="list-style-type: none"> ■ Fusible s'est déclenché sauté, appareil hors circuit, câble coupé ■ Court-circuit 	<ul style="list-style-type: none"> ■ Enclencher le fusible, le remplacer ; mettre l'appareil en circuit, vérifier le câble à l'aide d'un testeur de tension ■ Vérifier le branchement
Le luminaire à détection ne s'allume pas	<ul style="list-style-type: none"> ■ Pendant la journée, le réglage du seuil de déclenchement est en position nocturne ■ Source DEL défectueuse ■ Interrupteur secteur en position ARRÊT ■ Fusible s'est déclenché ■ Réglage incorrect de la zone de détection ■ Le fusible électrique intégré au détecteur a été activé (la DEL rouge clignote rapidement) ■ La borne de raccordement au secteur n'est pas correctement enfichée 	<ul style="list-style-type: none"> ■ Régler ajuster à nouveau ■ Changer la source ■ Mettre en circuit ■ Enclencher le fusible, le remplacer ; éventuellement vérifier le branchement ■ Ajuster à nouveau ■ Éteindre le luminaire à détection et le rallumer après env. 5 s ■ Bien enfoncer la borne
Le luminaire à détection ne s'éteint pas	<ul style="list-style-type: none"> ■ Mouvement continu dans la zone de détection ■ Le détecteur n'est pas encliqueté 	<ul style="list-style-type: none"> ■ Contrôler la zone de détection, éventuellement la régler à nouveau ■ Encliqueter le détecteur en exerçant une légère pression
Les DEL ne s'éteignent pas comme souhaité aux environs de minuit	<ul style="list-style-type: none"> ■ Une source lumineuse extérieure (par ex. un autre détecteur de mouvement ou un luminaire) rend le luminaire à détection inactif 	<ul style="list-style-type: none"> ■ Isoler le luminaire à détection et la lumière étrangère, observer le luminaire à détection pendant plusieurs jours, il a besoin de quelque temps pour s'ajuster à nouveau à la bonne valeur
Les DEL ne s'éteignent pas complètement	<ul style="list-style-type: none"> ■ Sélection programme confort 	<ul style="list-style-type: none"> ■ Interrupteur de sélection des programmes sur 4
Le luminaire à détection s'allume de façon intempestive	<ul style="list-style-type: none"> ■ Le vent agite des arbres et des arbustes dans la zone de détection ■ Détection de voitures passant sur la chaussée ■ Variations subites de température dues aux intempéries (vent, pluie, neige) ou à des courants d'air provenant de ventilateurs ou de fenêtres ouvertes 	<ul style="list-style-type: none"> ■ Modifier la zone ■ Modifier la zone ■ Modifier la zone, monter l'appareil à un autre endroit
Changement de la portée de l'applique à détection	<ul style="list-style-type: none"> ■ Variations de la température ambiante 	<ul style="list-style-type: none"> ■ Réglage de précision de la zone de détection par caches enfichables
La DEL clignote rapidement	<ul style="list-style-type: none"> ■ Le fusible intégré au luminaire à détecteur est activé 	<ul style="list-style-type: none"> ■ Éteindre le luminaire à détection et le rallumer après env. 5 s
La couronne lumineuse DEL est éteinte malgré l'obscurité	<ul style="list-style-type: none"> ■ Les programmes 3 ou 4 ont été sélectionnés 	<ul style="list-style-type: none"> ■ Modifier le programme

1. Over dit document

Zorgvuldig doorlezen en bewaren a.u.b.!

- Rechten uit het auteursrecht voorbehouden. Vermenigvuldiging, ook van delen van deze handleiding, is alleen met onze toestemming geoorloofd.
- Wijzigingen in het kader van de technische vooruitgang voorbehouden.

Toelichting van de symbolen



Waarschuwing voor gevaar!



Verwijzing naar tekstpassages in het document.

2. Algemene veiligheidsvoorschriften



Voor alle werkzaamheden aan het apparaat dient de spanningstoevoer te worden onderbroken!

- Bij de montage moet de aan te sluiten elektrische kabel spanningsvrij zijn. Daarom eerst de stroom uitschakelen en op spanningsloosheid testen met een spanningstester.
- Bij de installatie van de sensorlamp werkt u met netspanning. Dit moet vakkundig en volgens de gebruikelijke installatievoorschriften en aansluitingsvoorwaarden worden uitgevoerd. (bijv.: **DE:** VDE 0100, **AT:** ÖVE / ÖNORM E8001-1, **CH:** SEV 1000)
- Gebruik uitsluitend originele reserveonderdelen.
- Reparaties mogen uitsluitend door een vakbedrijf worden uitgevoerd.

3. L 265 LED

Gebruik volgens de voorschriften

- Led-lamp voor wandmontage binnen en buiten.

LED-lichtkrans en power-LED-effectlicht

De leds branden schemeringgestuurd. Dat is ideaal om bijv. huisnummers permanent te verlichten. Indien gewenst ook alleen bij beweging.

Extra ingeschakelde led-lamp bij herkenning van personen

Als de minisensor een persoon herkent, wordt de led-lamp voor de ingestelde tijd ingeschakeld. De geïntegreerde, sterke infraroodsensor bestaat uit een 360° dubbele sensor, die de onzichtbare warmtestraling van bewegende mensen, dieren enz. registreert. Deze zo geregistreerde warmtestraling wordt elektronisch omgezet en schakelt hierdoor de lamp automatisch aan. Door hindernissen, zoals muren of ruiten, wordt geen warmtestraling herkend, dus vindt ook geen schakeling plaats. Er wordt een registratiehoek van 360° met een openingshoek van 90° bereikt. Een registratie onder de sensor is gegarandeerd door een onderkruipbescherming.

Belangrijk:

De beste bewegingsregistratie heeft u als de sensorlamp zijdelings in de looprichting wordt gemonteerd en geen hindernissen (zoals bomen, muren enz.) het zicht van de sensor belemmeren.
De reikwijdte is beperkt als u recht naar de lamp toeloopt.

Bij de levering inbegrepen (afb. 3.1)

Productafmetingen (afb. 3.2)

Overzicht apparaat (afb. 3.3)

- A Glazen lampenkap
- B Led-lampje
- C Lampbehuizing
- D Uitneembare sensorunit
- E Borgschroef
- F Wandhouder
- G Led-lichtkrans
- H Power-led-effectlicht

4. Elektrische aansluiting

De plaats van montage moet minimaal 50 cm van een andere lamp verwijderd zijn, omdat de warmtestraling de sensor kan activeren. Om de aangegeven reikwijdte van 8 m te bereiken, moet de montagehoogte ca. 1,8 tot 2 m zijn.

Aansluiting van de stroomtoevoer (afb. 4.1)

De stroomtoevoer bestaat uit een 3-polige kabel:

- L** = fase (meestal zwart, bruin of grijs)
- N** = nuldraad (meestal blauw)
- PE** = aarde (groen/geel)

In geval van twijfel moeten de draden met een spannings-tester worden geïdentificeerd; vervolgens weer spanningsvrij maken. De fase (**L**) en de nuldraad (**N**) worden in het kroonsteentje aangesloten.

Belangrijk:

Vervisseling van de aansluitingen leidt in het apparaat of in uw meterkast tot kortsluiting. In dit geval moeten de afzonderlijke kabels geïdentificeerd en opnieuw gemonteerd worden. Aardedraad (**PE**) isoleren en gewoon toevoegen.

Opmerking:

In de stroomtoevoerkabel kan natuurlijk een netschakelaar voor in- en uitschakelen worden gemonteerd. Voor de functie permanente verlichting is dit zelfs noodzakelijk (zie hoofdstuk permanente verlichting).

5. Montage

- Alle onderdelen controleren op beschadigingen.
- Neem het product bij beschadigingen niet in gebruik.
- Bij de montage van de sensorlamp moet erop worden gelet, dat deze trillingvrij wordt bevestigd.

Kies een passende montageplaats; houd hierbij rekening met de reikwijdte en de bewegingsregistratie.

- Stroomtoevoer uitschakelen (afb. 4.1)
- Montageplaats vastleggen (afb. 5.1)
- Borgschroef losdraaien (afb. 5.2)
- Boorgaten aftekenen (afb. 5.3)
- Gaten boren en pluggen plaatsen (afb. 5.4)
- Montage inbouw (afb. 5.5)
- Montage opbouw (afb. 5.6)
- Aansluitkabel aansluiten (afb. 5.5)
- Lampenglas met afdringring en led-lampje in de behuizing schroeven (afb. 5.7)
- Lamp op wandhouder plaatsen (afb. 5.7)
- Borgschroeven inschroeven (afb. 5.7)
- Stroomtoevoer inschakelen (afb. 5.7)
- Instellingen uitvoeren → '6. Werking'

6. Werking

Fabrieksinstellingen

Uitschakelvertraging: 5 seconden

Schemerinstelling: 2000 lux

Programma-instelling: programma 1

Na de installatie kan de sensorlamp in gebruik worden genomen. Op de afneembare sensorunit zitten stelknoppen voor tijd-, programma- en schemerinstelling.

Uitschakelvertraging (tijdsinstelling)

Traploos instelbare brandduur van 5 seconden tot 15 minuten



Instelknopje op – = kortste tijd (5 seconden)
Instelknopje op + = langste tijd (15 minuten)

Bij instelling van het registratiebereik wordt geadviseerd om de kortste tijd – te kiezen.

Schemerinstelling (drempelwaarde)

Traploos instelbare drempelwaarde van de sensor van 2 tot 2000 lux.



Instelknopje op ☀ = daglichtstand ca. 2000 lux.

Instelknopje op ☾ = schemerstand ca. 2 lux.

Voor de instelling van het registratiebereik bij daglicht moet het instelknopje op ☀ (daglichtstand) worden gezet.

Programma-instelling

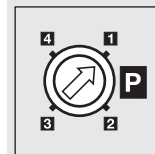

De volgende programma's hebben alleen betrekking op sfeerlicht, bestaande uit een led-lichtkrans en het power-led-effectlicht. Het hoofdlicht schakelt vanaf de ingestelde schemerwaarde bij beweging altijd in en na afloop van de ingestelde tijd weer uit.

Programma 1 + 2: comfortprogramma led:

- Sfeerlicht brandt vanaf de ingestelde schemerwaarde de hele nacht.

Programma 3: comfort-spaarprogramma led:

- Sfeerlicht brandt vanaf de ingestelde schemerwaarde tot halverwege de nacht.
- Daarna schakelen de leds bij beweging aan.

Programma 4: Nightmatic-programma

- Soft-lightstart, geen basislicht, geen bewegingsanalyse
- Het licht wordt 100% ingeschakeld, wanneer onder de ingestelde lichtwaarde wordt gekomen

Opmerking bij comfort-spaarprogramma led 3:

In de sensor is geen klok geïntegreerd, het midden van de nacht wordt alleen bepaald door de lengte van meerdere donkere fases. Daarom is het voor een storingvrije werking belangrijk dat de lamp gedurende deze tijd van netspanning wordt voorzien. Gedurende de eerste nacht (inmeetfase) zijn de leds compleet actief. De waarden worden zo opgeslagen, dat ze beveiligd zijn tegen stroomuitval. Er is sprake van een storing, wanneer het uitschakeltijdstip richting halverwege de nacht verschuift.

Als er een netschakelaar in de kabel gemonteerd wordt, zijn naast het eenvoudige in- en uitschakelen ook de volgende functies mogelijk:

Sensorwerking

1) Licht inschakelen (indien lamp UIT):

Schakelaar 1 × UIT en AAN.

De lamp blijft gedurende de ingestelde tijd aan.

2) Licht uitschakelen (indien lamp AAN):

Schakelaar 1 × UIT en AAN.

De lamp gaat uit resp. schakelt over op sensormodus.

Permanente verlichting (afb. 6.1)

1) Permanente verlichting inschakelen:

Schakelaar 2 × UIT en AAN. De lamp wordt 4 uur lang op permanente verlichting gezet (rode led achter de lens brandt). Vervolgens schakelt de lamp automatisch weer over op sensormodus (rode led uit).

2) Permanente verlichting uitschakelen:

Schakelaar 1 × UIT en AAN. De lamp gaat uit resp. schakelt over op sensormodus.

Belangrijk:

De schakelingen moeten snel worden uitgevoerd, ca. 0,2 tot 1 seconde na elkaar.

Afstelling registratiebereik

Het registratiebereik kan indien gewenst worden beperkt. Met de meegeleverde afdekplaatjes kunnen zoveel lenssegmenten als gewenst worden afgedekt. Daardoor worden foutieve schakelingen door bijv. auto's, voetgangers enz. uitgesloten of plaatsens gericht bewaakt. De afdekplaatjes en afdekfolies kunnen langs de inkepingen afgebroken of doorgeknipt worden. Daarna worden ze gewoon op de lens gestoken of geplakt. (afb. 6.2-6.7)

7. Onderhoud en verzorging

Dit product is onderhoudsvrij. De registratielens kan bij vervuiling met een vochtige doek (zonder schoonmaakmiddel) worden gereinigd. Voor de reiniging van de led-lichtkrans kan de minisensorunit worden afgenomen. (afb. 7.1).

8. Verwijderen

Elektrische apparaten, toebehoren en verpakkingen dienen milieuvriendelijk gerecycled te worden.



Doe elektrische apparaten niet bij het huisvuil!

Alleen voor EU-landen:

Conform de geldende Europese richtlijn voor verbruikte elektrische en elektronische apparatuur en hun implementatie in nationaal recht, dienen niet langer bruikbare elektrische apparaten gescheiden ingezameld en milieuvriendelijk gerecycled te worden.

9. Fabrieksgarantie

Dit Steinell-product is met grote zorgvuldigheid gefabriceerd, getest op goede werking en veiligheid volgens de geldende voorschriften en vervolgens steekproefsgewijs gecontroleerd. Steinell verleent garantie op de storingvrije werking. De garantietermijn bedraagt 36 maanden en gaat in op de datum van aanschaf door de klant. Wij verhelpen gebreken die berusten op materiaal- of productiefouten. De garantie bestaat uit reparatie of vernieuwen van de defecte onderdelen, door ons te beoordelen. Garantie vervalt bij schade aan onderdelen, die aan slijtage onderhevig zijn en bij schade of gebreken, die door ondeskundig gebruik of onderhoud ontstaan. Schade aan andere voorwerpen is uitgesloten van garantie.

De garantie wordt alleen verleend wanneer het niet-gedemonteerde apparaat met korte storingsbeschrijving, kassabon of rekening (koopdatum en winkelierstempel), goed verpakt naar het desbetreffende serviceadres wordt gestuurd.

Reparatieservice:

Na afloop van de garantietermijn of bij gebreken die niet onder de garantie vallen, kunt u het dichtstbijzijnde serviceadres naar de mogelijkheden van een reparatie vragen.

3 JAAR
FABRIEKSGARANTIE

10. Technische gegevens

Afmetingen (H x B x D)	295 x 72 x 105 mm
Netaansluiting	220-240 V, 50/60 Hz
Vermogen	12 W led-effectlicht en led-powerlicht, ca. 1 W alleen spaarlamp met max. Ø 48 mm / max. 15 W
Registratiehoek	360° met 90° openingshoek en onderkruipbescherming
Reikwijdte van de sensor	max. 8 m rondom
Tijdinstelling	5 sec. - 15 min.
Schemerinstelling	2 – 2000 lux
Programma-instelling	4 praktijkgerichte programma's
Permanente verlichting	inschakelbaar (4 h) / voorwaarde: schakelaar in voedingskabel
Temperatuurbereik	-10 °C tot +50 °C
Bescherming	IP 44
Veiligheidsklasse	II
Led-lampje	
Vermogen	8,5 W / E27
Lichtstroom/efficiëntie	674 lm / 79,3 lm/W
Kleurweergave-index	RA ≥ 80
Kleurtemperatuur	3000 K (warm wit)
Led-levensduur	25.000 uur

11. Storingen

Storing	Oorzaak	Oplossing
De sensorlamp is zonder spanning	■ Zekering gesprongen, niet ingeschakeld, leiding onderbroken ■ Kortsluiting	■ Zekering inschakelen, vervangen, netschakelaar inschakelen, kabel met spanningzoeker controleren ■ Aansluitingen controleren
De sensorlamp schakelt niet in	■ Bij daglicht, lichtinstelling staat op schemerstand ■ Led-lamp defect ■ Netschakelaar UIT ■ Zekering gesprongen ■ Registratiebereik niet gericht ingesteld ■ Interne elektrische beveiliging werd geactiveerd (rode LED knippert snel) ■ Netaansluitingsklem niet goed opgestoken	■ Opnieuw instellen ■ Verwisselen ■ Inschakelen ■ Zekering inschakelen, vervangen, evt. aansluiting controleren ■ Opnieuw instellen ■ Sensorlamp uit- en na ca. 5 sec. weer inschakelen ■ Klem stevig samendrukken
De sensorlamp schakelt niet uit	■ Continue beweging binnen het registratiebereik ■ Sensorunit is niet vastgeklit	■ Bereik controleren en eventueel opnieuw instellen ■ Sensorunit met lichte druk vastklikken
De led-lampjes gaan niet zoals gewenst om ca. middernacht uit	■ Externe lichtbron (bijv. andere bewegingsmelder of -lamp) schakelt de sensorlamp inactief	■ Sensorlamp tegen het externe licht afschermen. Sensorlamp vervolgens meerdere dagen observeren, want zij heeft wat tijd nodig om weer op de juiste waarde in te stellen
De led-lampjes schakelen niet compleet uit	■ Comfortprogramma ingesteld	■ Programmakeuzeschakelaar op 4
De sensorlamp schakelt ongewenst aan	■ Wind beweegt bomen en struiken binnen het registratiegebied ■ Registratie van auto's op straat ■ Plotselinge verandering van temperatuur door het weer (wind, regen, sneeuw) of afvoerlucht van ventilatoren, open ramen	■ Bereik veranderen ■ Bereik veranderen ■ Bereik veranderen of montageplaats verleggen
Reikwijdteverandering sensorlamp	■ Andere omgevingstemperaturen	■ Registratiebereik door afdekplaatjes nauwkeurig instellen
Rode LED knippert snel	■ Interne zekering geactiveerd	■ Sensorlamp uit- en na 5 sec. weer inschakelen
LED-lichtkrans ondanks duisternis uit	■ Programma 3 of 4 gekozen	■ Ander programma kiezen

1. Riguardo a questo documento

Si prega di leggerlo attentamente e di conservarlo!

- Tutelato dai diritti d'autore. La ristampa, anche solo di estratti, è consentita solo previa nostra approvazione.
- Con riserva di modifiche legate al progresso della tecnica.

Spiegazione dei simboli



Avvertimento contro pericoli!



Rimando a passaggi nel documento.

2. Avvertenze generali relative alla sicurezza



Prima di effettuare qualsiasi lavoro sull'apparecchio, togliere sempre la corrente!

- Durante il montaggio non deve esserci presenza di tensione nel cavo di allacciamento alla rete. Prima del lavoro, occorre pertanto togliere la tensione e accertarne l'assenza mediante uno strumento di misurazione della tensione.
- L'installazione della lampada a sensore richiede lavori alla linea di alimentazione elettrica. Deve pertanto essere eseguita a regola d'arte in conformità alle norme d'installazione e alle condizioni di allacciamento nazionali. (per es.: DE: VDE 0100, AT: ÖVE / ÖNORM E8001-1, CH: SEV 1000)
- Utilizzare esclusivamente pezzi di ricambio originali.
- Le riparazioni devono essere effettuate esclusivamente da officine specializzate.

3. L 265 LED

Utilizzo adeguato allo scopo

- Lampada LED per montaggio a muro in ambienti esterni e interni.

Cornice luminosa di LED e luce di effetto con Power-LED

I LED si illuminano in base alla luce crepuscolare. Ideale ad es. per illuminare costantemente i numeri civici. Oppure, esclusivamente in caso di movimento.

Lampadine LED collegate che si attivano in caso di rilevamento di persone.

Se il minisensore rileva la presenza di una persona, la lampadina LED si accende per il tempo impostato.

Il sensore a raggi infrarossi ad alta prestazione integrato consiste in un doppio sensore da 360° il quale rileva l'invisibile radiazione termica di corpi in movimento (persone, animali, ecc.). La radiazione termica in tal modo rilevata viene trasformata elettronicamente e provoca l'accensione automatica della lampada. La presenza di ostacoli quali per es. muri o vetri impedisce il riconoscimento dell'irraggiamento termico, l'accensione pertanto non avviene. Il sensore possiede un angolo di rilevamento di 360° con un angolo di apertura di

90°.

Il controllo del campo sotto il sensore garantisce la protezione antistrisciamento a muro.

Importante:

Per ottenere il più sicuro rilevamento di movimento montate la lampada a sensore lateralmente rispetto alla direzione di passaggio e provvedete affinché non vi siano ostacoli (come per es. alberi, muri, ecc.) che compromettono la visuale del sensore.

Il raggio d'azione è limitato se Vi dirigete direttamente verso la lampada.

Volume di fornitura (Fig. 3.1)

Dimensioni dell'apparecchio (Fig. 3.2)

Panoramica degli apparecchi (Fig. 3.3)

- A Vetro della lampada
- B Lampadina LED
- C Involucro della lampada
- D Unità sensore (removibile)
- E Vite di sicurezza
- F Supporto per montaggio a muro
- G Cornice luminosa di LED
- H Luce di effetto Power-LED

4. Allacciamento elettrico

Il luogo di montaggio deve distare almeno 50 cm da un'altra lampada, in quanto l'irraggiamento termico proveniente da quest'ultima può provocare l'intervento del sistema. Ai fini di poter raggiungere il raggio di azione indicato di 8 m, si consiglia un'altezza di montaggio di ca. 1,8 - 2 m.

Allacciamento del cavo di collegamento alla rete (Fig. 4.1)

Il cavo di collegamento alla rete ha 3 fili.

- L = fase (di prevalenza nero, marrone o grigio)
- N = filo neutro (di prevalenza blu)
- PE = conduttore di terra (verde/giallo)

In caso di dubbio occorre identificare il cavo con un indicatore di tensione e poi disinserire nuovamente la tensione. Il filo di fase (L) e il conduttore neutro (N) vengono allacciati al morsetto isolante.

Importante:

Lo scambio di collegamenti causa un corto circuito nell'apparecchio o nella sua valvoliera. In questo caso è necessario identificare i singoli cavi e rimontarli. Isolate e posizionate accanto il conduttore di terra (PE).

Avvertenze:

Ovviamente nella linea di alimentazione della rete può essere installato un interruttore di rete per accendere e spegnere. Questa installazione è un presupposto necessario per la funzione di luce continua (vedi capitolo Funzionamento a luce continua).

5. Montaggio

- Controllare tutti i componenti per verificare se presentano danneggiamenti.

- In caso di danni non mettere in funzione il prodotto.
- Nel montaggio della lampada a sensore si deve provvedere a fissarla in modo tale che non si generino vibrazioni.

Scegliere un luogo di montaggio adeguato tenendo conto del raggio d'azione e del rilevamento del movimento.

- Staccare l'alimentazione di corrente (Fig. 4.1)
- Scegliere il luogo di montaggio (Fig. 5.1)
- Svitare la vite di sicurezza (Fig. 5.2)
- Segnare i punti in cui si effettueranno i fori (Fig. 5.3)
- Effettuare i fori e inserire i tasselli (Fig. 5.4)
- Montaggio incassato. (Fig. 5.5)
- Montaggio in superficie (Fig. 5.6)
- Collegare il cavo di allacciamento (Fig. 5.5)
- Inserire e avvitare il vetro della lampada con l'anello di tenuta e la lampadina LED nell'involucro della lampada (Fig. 5.7)
- Applicare la lampada sul supporto per montaggio a muro (Fig. 5.7)
- Avvitare le viti di sicurezza (Fig. 5.7)
- Attivare l'alimentazione di corrente (Fig. 5.7)
- Effettuare le dovute regolazioni → "6. Funzioni"

6. Funzionamento

Impostazioni da parte del costruttore

Ritardo di spegnimento: 5 secondi

Regolazione di luce crepuscolare: 2000 Lux

Impostazione programmi: programma 1

Dopo l'installazione si può mettere in funzione la lampada a sensore. Sulla parte amovibile del sensore si trovano i regolatori per la regolazione del periodo di accensione, del crepuscolare e l'impostazione del programma.

Ritardo dello spegnimento (regolazione del periodo di accensione)

Durata del periodo d'illuminazione a regolazione continua tra 5 secondi e 15 minuti

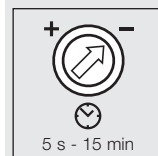

Regolatore impostato su - = durata minima (5 secondi)

Regolatore impostato su + = durata massima (15 minuti)

Nell'impostazione del campo di rilevamento si consiglia di scegliere il periodo più breve -.

Regolazione luce crepuscolare (soglia d'intervento)

Soglia d'intervento del sensore a regolazione continua da 2 a 2000 Lux.



Regolatore impostato su ☀ = funzionamento con luce diurna ca. 2000 Lux.

Regolatore impostato su ☾ = funzionamento crepuscolare ca. 2 Lux.

Per l'impostazione del campo di rilevamento con luce diurna si deve portare il regolatore su ☀ (funzionamento con luce diurna).

Impostazione programmi

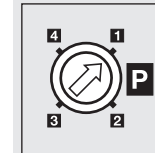

I seguenti programmi si riferiscono solo alla luce ambiente, composta dalla cornice luminosa di LED e dalla luce di effetto Power LED. La luce principale a partire da un determinato valore di luce crepuscolare si accende sempre in caso di rilevamento di un movimento e si spegne alla scadenza del periodo impostato.

Programma 1 + 2: programma comfort LED:

- La luce ambiente si accende a partire dal valore crepuscolare impostato per tutta la notte.

Programma 3: programma risparmio comfort LED:

- La luce ambiente si accende a partire dal valore crepuscolare impostato fino alla metà della notte.
- Dopo di ciò i LED si accendono quando viene rilevato un movimento.

Programma 4: programma Nightmatic

- Accensione graduale della luce, no luce di base, nessuna valutazione del movimento
- Accensione al 100% in caso il valore di luminosità scendesse al di sotto della soglia

Avvertenza sul programma comfort a risparmio energetico con LED 3:

Nel sensore non è integrato un orologio, il momento in cui si raggiunge la metà della notte viene rilevato solo attraverso la lunghezza di più fasi di oscurità. Per questo motivo è importante ai fini di un perfetto funzionamento che la lampada durante questo periodo venga alimentata ininterrottamente con corrente elettrica. Durante la prima notte (fase di misurazione) i LED sono completamente attivi. I valori vengono memorizzati in modo da non essere persi in caso di mancanza di corrente.

Se il tempo di accensione si sposta verso la metà della notte, sussiste un errore.

Se viene montato un interruttore di rete nella linea di allacciamento alla rete, oltre alle semplici operazioni di accensione e spegnimento sono possibili anche le seguenti funzioni:

Funzionamento a sensore

1) Accensione della luce (se la lampada è in posizione OFF):

Interruttore 1 x OFF e ON

La lampada rimane accesa per il periodo impostato.

2) Spegnimento della luce (se la lampada è in posizione ON):

Interruttore 1 x OFF e ON

La lampada si spegne, ossia passa al funzionamento con sensore.

Funzionamento a luce continua (Fig. 6.1)

1) Accensione della luce continua:

Interruttore 2 x OFF e ON. La lampada viene impostata per 4 ore su luce continua (il LED rosso si illumina dietro la lente). Dopo questo periodo di tempo la lampada passa di nuovo automaticamente in esercizio sensore (il LED rosso si spegne).

2) Disattivazione della funzione luce continua:

Interruttore 1 × OFF e ON. La lampada si spegne, ossia passa al funzionamento con sensore.

Importante:

I comandi devono essere eseguiti entro 0,2 - 1 secondo.

Regolazione del campo di rilevamento

A seconda delle esigenze è possibile limitare il campo di rilevamento. Le calotte di copertura fornite in dotazione servono a coprire un qualsiasi numero di segmenti di lente. In tal modo è possibile escludere gli eventuali interventi a sproposito provocati ad esempio da automobili o passanti e sorvegliare in modo mirato punti particolarmente esposti al pericolo. Le calotte e le pellicole di copertura possono essere separate lungo le suddivisioni in verticale già preparate. Dopo di ciò esse vengono semplicemente infilate o incollate sulla lente. (Fig. 6.2-6.7)

7. Manutenzione e cura

Il prodotto non necessita di manutenzione.

In caso la lente di rilevamento fosse imbrattata, pulirla con un panno umido (senza utilizzare detergenti). Per la pulizia della cornice luminosa di LED e si può smontare l'unità minisensore. (Fig. 7.1)

8. Smaltimento

Apparecchi elettrici, accessori e materiali d'imballaggio devono essere consegnati a un centro di riciclaggio riconosciuto.



Non gettate gli apparecchi elettrici assieme ai rifiuti domestici!

Solo per paesi UE:

conformemente alla Direttiva Europea vigente in materia di rifiuti di apparecchi elettrici ed elettronici e alla sua attuazione nel diritto nazionale, gli apparecchi elettrici ed elettronici non più idonei all'uso devono essere separati dagli altri rifiuti e consegnati a un centro di riciclaggio riconosciuto.

9. Garanzia del produttore

Questo prodotto STEINEL viene costruito con la massima cura, con controlli di funzionamento e del grado di sicurezza in conformità alle norme vigenti in materia; vengono poi effettuati collaudi con prove a campione. STEINEL si assume la responsabilità di una fabbricazione ed un funzionamento perfetti. La garanzia si estende a 36 mesi ed inizia il giorno d'acquisto da parte dell'utilizzatore finale. Noi eliminiamo difetti riconducibili al materiale o alla fabbricazione; la prestazione della garanzia consiste a nostra discrezione nella riparazione o nella sostituzione dei pezzi difettosi. Il diritto alla prestazione di garanzia viene a decadere in caso di danni a pezzi soggetti ad usura nonché in caso di danni o difetti che sono da ricondurre ad un trattamento inadeguato o ad una cattiva manutenzione. Sono esclusi dal diritto di garanzia gli ulteriori danni conseguenti che si verificano su oggetti estranei.

La garanzia viene prestata solo se l'apparecchio viene inviato non smontato, ben imballato e accompagnato da una breve descrizione del difetto e dallo scontrino o dalla fattura (in cui siano indicati la data dell'acquisto e il timbro del rivenditore), al centro di assistenza competente.

Centro assistenza riparazioni:

Dopo la scadenza del periodo di garanzia o in caso di difetti per i quali non si ha diritto alla prestazione di garanzia, siete pregati di rivolgerVi al centro di assistenza più vicino per informarVi sulla possibilità di riparazione.

3 ANNI
DI GARANZIA
DEL PRODUTTORE

10. Dati tecnici

Dimensioni (A × L × P)	295 × 72 × 105 mm
Allacciamento alla rete	220-240 V, 50/60 Hz
Potenza	12 W luce di effetto LED e luce Power-LED, ca. 1 W solo lampadine a basso consumo energetico con max. Ø 48 mm / max. 15 W
Angolo di rilevamento	360° con angolo di apertura di 90° e protezione dall'elusione del sensore nella zona sottostante
Raggio di azione del sensore	max. 8 m a 360°
Regolazione del periodo di accensione	5 s - 15 min
Regolazione crepuscolare	2 – 2000 lux
Impostazione programmi	4 programmi orientati all'uso pratico
Luce continua	commutabile (4 h) / condizione indispensabile: interruttore collegato nella linea di allacciamento alla rete
Intervallo di temperatura	tra -10 °C e +50 °C
Grado di protezione	IP 44
Classe di protezione	II
Lampadina LED	
Potenza	8,5 W / E27
Flusso luminoso / Efficienza	674 lm / 79,3 lm/W
Indice di resa cromatica	RA ≥ 80
Temperatura del colore	3000 K (bianco caldo)
Durata utile dei LED	25.000 ore

11. Disturbi di funzionamento

Guasto	Causa	Rimedio
Lampada a sensore priva di tensione	<ul style="list-style-type: none"> ■ Il fusibile è intervenuto, interruttore non acceso, cavo di alimentazione interrotto ■ Corto circuito 	<ul style="list-style-type: none"> ■ Attivare o sostituire il fusibile; accendere l'interruttore di rete; controllare la linea di alimentazione con un voltmetro ■ Controllare gli allacciamenti
La lampada a sensore non si accende	<ul style="list-style-type: none"> ■ Impostazione su funzionamento con luce diurna ma regolazione di luce crepuscolare impostata sul funzionamento di notte ■ Lampadina LED difettosa ■ Interruttore di rete spento ■ Il fusibile è intervenuto ■ Campo di rilevamento non impostato in modo mirato ■ Il fusibile elettrico interno è stato attivato (il LED rosso lampeggia velocemente) ■ Il connettore di rete non è correttamente inserito 	<ul style="list-style-type: none"> ■ Eseguire una nuova impostazione ■ Sostituire ■ Accendere ■ Attivare o sostituire il fusibile; all'occorrenza controllare l'allacciamento ■ Effettuare una nuova regolazione ■ Spegnerne la lampada a sensore e dopo ca. 5 sec. riaccenderla ■ Premere fortemente il morsetto
La lampada a sensore non si spegne	<ul style="list-style-type: none"> ■ Continuo movimento all'interno del campo di rilevamento ■ L'unità sensore non è innestata in posizione 	<ul style="list-style-type: none"> ■ Controllare il campo e se necessario regolarlo nuovamente ■ Innestare l'unità sensore in posizione esercitando una leggera pressione
Contrariamente a quanto desiderato, i LED non si spengono verso mezzanotte	<ul style="list-style-type: none"> ■ Sorgente di luce esterna (per esempio un altro segnalatore o un'altra lampada segnalatrice di movimento) provoca la disattivazione della lampada a sensore 	<ul style="list-style-type: none"> ■ Proteggere la lampada a sensore dalla luce estranea, osservarla per più giorni, essa necessita di qualche tempo per riportarsi al valore corretto
i LED non si sono spenti completamente	<ul style="list-style-type: none"> ■ È stato selezionato il programma comfort 	<ul style="list-style-type: none"> ■ Selettore di programma impostato su 4
La lampada a sensore si accende a sproposito	<ul style="list-style-type: none"> ■ Il vento muove alberi e cespugli nel campo di rilevamento ■ Vengono rilevate automobili sulla strada ■ Improvvisi sbalzi di temperatura dovuti a condizioni atmosferiche (vento pioggia, neve) o causati da aria di scarico di ventilatori o da aria proveniente da finestre aperte 	<ul style="list-style-type: none"> ■ Modificare il campo ■ Modificare il campo ■ Cambiare il campo, spostare il luogo di montaggio
Lampada a sensore - Modifica del raggio d'azione	<ul style="list-style-type: none"> ■ Temperature ambiente diverse 	<ul style="list-style-type: none"> ■ Impostare precisamente il campo di rilevamento con l'ausilio di calotte di copertura
Il LED rosso lampeggia a rapido ritmo	<ul style="list-style-type: none"> ■ È stato attivato il fusibile interno 	<ul style="list-style-type: none"> ■ Spegnerne la lampada a sensore e dopo ca. 5 sec. Riaccenderla
La cornice luminosa di LED rimane spenta nonostante l'oscurità	<ul style="list-style-type: none"> ■ È stato selezionato il programma 3 o 4 	<ul style="list-style-type: none"> ■ Modificare il programma

ES

1. Acerca de este documento

¡Leer detenidamente y conservar para futuras consultas!

- Protegido por derechos de autor. Queda terminantemente prohibida la reimpresión, ya sea total o parcial, salvo con autorización expresa.
- Sujeto a modificaciones en función del progreso técnico.

Explicación de los símbolos



¡Advertencia de peligros!



Referencia a partes de texto en el documento.

2. Indicaciones generales de seguridad



¡Antes de comenzar cualquier trabajo en el aparato, interrúmpase la alimentación de tensión!

- Para el montaje, el cable eléctrico a conectar deberá estar sin tensión. Por eso, desconecte primero la corriente y compruebe la ausencia de tensión con un comprobador de tensión.
- La instalación de la lámpara Sensor supone un trabajo en la red eléctrica. Debe realizarse por tanto profesionalmente, de acuerdo con las normativas de instalación y los requisitos de acometida específicos de cada país. (p. ej., **DE:** VDE 0100, **AT:** ÖVE / ÖNORM E8001-1, **CH:** SEV 1000)
- Utilice solo piezas de repuesto originales.
- Las reparaciones solo pueden realizarse en talleres especializados.

3. L 265 LED

Uso previsto

- Lámpara LED para el montaje en la pared interior y exterior.

Corona luminosa de LED y LED de potencia con luz de efecto

Los LED se iluminan controlados por el crepúsculo. Ideal para iluminar p. ej. los números de las casas de modo permanente. Si lo desea también sólo con movimiento.

Bombilla LED conectada durante la detección de personas

Cuando el minisensor detecta una persona se enciende la bombilla LED durante el periodo de tiempo ajustado. El sensor infrarrojo de alta potencia integrado consta de un sensor doble de 360°, que registra la radiación térmica invisible de objetos en movimiento (personas, animales, etc.). Esta radiación térmica registrada se transforma electrónicamente y activa, de esta forma, automáticamente la lámpara. A través de obstáculos, como, p. ej., muros o cristales de ventana, no se puede detectar radiación térmica, por lo cual tampoco tendrá lugar una activación. Se logra un ángulo de detección

de 360° con un ángulo de apertura de 90°. La vigilancia de campo debajo del sensor garantiza una protección contra sumersión.

Importante:

La detección de movimiento más segura se consigue montando la lámpara Sensor en sentido lateral respecto a la dirección de movimiento sin que obstáculos (como, p. ej., árboles, muros etc.) impidan el registro del sensor. El alcance está limitado cuando llegan directamente a la lámpara.

Volumen de suministro (fig. 3.1)

Dimensiones del producto (fig. 3.2)

Visión general del equipo (fig. 3.3)

- A** Cristal
- B** Bombilla LED
- C** Carcasa de la lámpara
- D** Unidad del sensor (extraíble)
- E** Tornillo de retención
- F** Soporte mural
- G** Aureola luminosa LED
- H** LED de potencia de luz efectiva

4. Conexión eléctrica

El lugar de montaje deberá hallarse a una distancia mínima de 50 cm de cualquier otra lámpara, ya que la radiación térmica puede provocar una activación errónea del sensor. Para conseguir el alcance de 8 m indicado, la altura de montaje debe ser de 1,8 a 2 m.

Conexión del cable de alimentación (fig. 4.1)

El cable de alimentación de red consta de un conductor trifilar:

- L** = fase (generalmente negro, marrón o gris)
- N** = neutro (generalmente azul)
- PE** = toma de tierra (verde/amarillo)

En caso de dudas, hay que identificar los conductores con un comprobador de tensión; a continuación, volver a desconectar la tensión. Fase (**L**), neutro (**N**) se conectan al bloque de bornes.

Importante:

Si se efectúan mal las conexiones, se producirá luego un cortocircuito en el aparato o en la caja de fusibles. En tal caso, habrá que identificar cada uno de los conductores y montarlos de nuevo. Aislar el cable de toma de tierra (**PE**) y simplemente ponerlo a un lado.

Observación:

Naturalmente, el cable de alimentación de red puede llevar montado un interruptor para conectar y desconectar la tensión. Para la función de alumbrado permanente, será necesario (v. capítulo Función de alumbrado permanente.

5. Montaje

- Asegurarse de que todos los componentes se encuentran en perfecto estado.
- No se pongan en servicio en caso de estar deteriorados.
- Al montar la lámpara Sensor, hay que fijarse en que la sujeción no esté expuesta a vibraciones.

Elegir un lugar de montaje adecuado teniendo en cuenta el alcance y la detección de movimientos.

- Desconectar la alimentación eléctrica (fig. 4.1)
- Determinar el lugar del montaje (fig. 5.1)
- Desenroscar el tornillo de retención (fig. 5.2).
- Marcar los taladros (fig. 5.3)
- Hacer los agujeros e introducir los tacos (fig. 5.4)
- Montaje empotrado (fig. 5.5)
- Montaje de superficie (fig. 5.6)
- Conectar los cables (fig. 5.5)
- Enroscar el cristal con la junta tórica y bombilla LED en la carcasa (fig. 5.7)
- Colocar la lámpara (fig. 5.7)
- Enroscar los tornillos de fijación (ilustr. 5.7)
- Conectar la alimentación eléctrica (fig. 5.7)
- Llevar a cabo los ajustes → "6. Función"

6. Funciones

Configuración de fábrica

Desconexión diferida: 5 segundos

Regulación crepuscular: 2000 lux

Posición de programa: programa 1

Una vez realizada la instalación la lámpara Sensor puede ponerse en servicio. En la unidad del sensor extraíble se encuentran los selectores para la regulación crepuscular, temporización y ajuste del programa.

Retardo de desconexión (temporización)

Temporización de iluminación sin etapas de 5 segundos hasta 15 minutos



Tornillo de regulación ajustado a - = tiempo mínimo (5 segundos)

Tornillo de regulación puesto en + = tiempo máximo (15 minutos)

Para la regulación del campo de detección se recomienda seleccionar el tiempo más corto -.

Regulación crepuscular (umbral de respuesta)

Umbral de respuesta con regulación del sensor sin etapas de 2 a 2000 lux.



Tornillo de regulación puesto en ☀ = funcionamiento a la luz del día aprox. 2000 lux.

Tornillo de regulación puesto en ☾ = funcionamiento crepuscular aprox. 2 lux.

Para el ajuste del campo de detección a la luz del día, hay que poner el tornillo de regulación en ☀ (funcionamiento a la luz del día).

Ajuste del programa

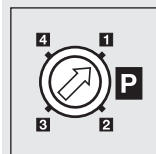

Los programas a continuación se refieren a la luz ambiental compuesta de aureola LED y la luz de efecto LED potente. La luz principal se enciende conforme al valor crepuscular ajustado en caso de movimiento y se vuelve a apagar transcurrida la temporización.

Programa 1 + 2: Programa confort LED:

- Luz ambiental encendida toda la noche a partir del valor crepuscular ajustado.

Programa 3: Programa de ahorro LED* de confort:

- Luz ambiental encendida hasta medianoche a partir del valor crepuscular ajustado.
- Después, los LED se encienden en caso de movimiento.

Programa 4: Programa Nightmatic

- Encendido progresivo, sin luz nocturna, sin registro de movimiento
- Conectar al 100% cuando la luminosidad desciende por debajo del valor predefinido

Indicación sobre el programa de ahorro confort LED 3:

En el sensor no hay ningún reloj integrado, la mitad de la noche se calcula sólo por la duración de varias fases de oscuridad. Por este motivo, para un funcionamiento correcto es importante que la lámpara reciba tensión continuamente durante este tiempo. Durante la primera noche (fase de medición) los LED están completamente activos. Los valores son almacenados protegidos contra los cortes de tensión. Un desplazamiento del tiempo de desconexión hacia medianoche supone un fallo.

Montándose un interruptor en el cable de alimentación de red, además de la simple función de encendido y apagado, se dispone de las siguientes funciones:

Funcionamiento de sensor

1) Encender la luz (si la lámpara está en OFF):

Pulsar OFF y ON 1 vez.

La lámpara permanecerá encendida durante el tiempo definido.

2) Desconectar la luz (si la lámpara está en ON):

Pulsar OFF y ON 1 vez.

La lámpara se apaga o pasa a funcionamiento de sensor.

Alumbrado permanente (fig. 6.1)

1) Conectar alumbrado permanente:

Pulse OFF y ON dos veces. La lámpara se enciende de modo permanente por un período de 4 horas (el LED rojo - detrás de la lente - se enciende). A continuación pasa de nuevo automáticamente a funcionamiento de sensor (el LED rojo se apaga).

2) Desconectar alumbrado permanente:

Pulse OFF y ON una vez. La lámpara se apaga o pasa a funcionamiento de sensor.

Importante:

Las maniobras de conmutación han de ejecutarse en un lapso de 0,2 a 1 s.

Regulación del campo de detección

El campo de detección puede limitarse según necesidad. Las cubiertas adjuntas sirven para cubrir opcionalmente muchos segmentos individuales de la lente. De este modo se evitan las activaciones erróneas debido p. ej. al paso de vehículos, transeúntes, etc. o para controlar de forma directa los puntos de riesgo. Las pantallas y láminas cobertoras pueden separarse a lo largo de las divisiones preranuradas. A continuación simplemente se pegan o se insertan en la lente. (fig. 6.2-6.7)

7. Mantenimiento y cuidado

El producto está exento de mantenimiento.

En caso de ensuciarse, el lente detector podrá limpiarse con un paño húmedo (sin limpiador). Para limpiar la aureola LED, puede retirarse la miniunidad de sensor. (fig. 7.1)

8. Eliminación

Aparatos eléctricos, accesorios y embalajes han de someterse a un reciclamiento respetuoso con el medio ambiente.



¡No eche los aparatos eléctricos a la basura doméstica!

Solo para países de la UE:

Según la Directiva europea vigente sobre residuos de aparatos eléctricos y electrónicos y su transposición al derecho nacional, los aparatos eléctricos fuera de uso han de ser recogidos por separado y sometidos a un reciclaje respetuoso con el medio ambiente.

9. Garantía de fabricante

Este producto STEINEL ha sido elaborado con el máximo esmero, habiendo pasado los controles de funcionamiento y seguridad previstos por las disposiciones vigentes, así como un control adicional de muestreo al azar. Steinel garantiza el perfecto estado y funcionamiento. El período de garantía es de 36 meses comenzando el día de la venta al consumidor. Reparamos defectos de material o de fabricación, la garantía se aplicará a base de la reparación o el cambio de piezas defectuosas, según nuestro criterio. La prestación de garantía queda anulada para daños producidos en piezas de desgaste y daños y defectos originados por uso o mantenimiento inadecuados. Quedan excluidos de la garantía los daños consecuenciales causados en objetos ajenos.

La garantía solo será efectiva enviando el aparato no deshecho, con una breve descripción del fallo, tíquet de caja o factura (con fecha de compra y sello del comercio), bien empaquetado, al correspondiente centro de servicio.

Servicio de reparación:

Una vez transcurrido el período de garantía o en caso de defectos sin derecho de garantía, consulte su centro de servicio más próximo para averiguar una posible reparación.

3 AÑOS
DE GARANTÍA
DE FABRICANTE

10. Datos técnicos

Dimensiones (alt. x anch. x prof.)	295 × 72 × 105 mm
Conexión a la red	220-240 V, 50/60 Hz
Potencia	12 W luz de efecto LED y luz potente, aprox. 1 W solo bombilla de bajo consumo con máx. Ø 48 mm / máx. 15 W
Ángulo de detección	360° con 90° ángulo de apertura y protección contra sumersión
Alcance del sensor	máx. 8 omnidireccional
Temporización	5 s - 15 min
Regulación crepuscular	2-2000 lux
Ajuste del programa	4 programas orientados a la práctica
Alumbrado permanente	conectable (4 h) / requiere: interruptor integrado en cable de red
Campo de temperatura	-10° C hasta +50° C
Índice de protección	IP 44
Clase de protección	II
Bombilla LED	
Potencia	8,5 W / E27
Flujo luminoso/eficiencia	674 lm / 79,3 lm/W
Índice de reproducción cromática	Ra ≥ 80
Temperatura cromática	3000K (blanco cálido)
Duración de los LED	25.000 horas

11. Fallos de funcionamiento

Fallo	Causa	Remedio
Lámpara Sensor sin tensión	<ul style="list-style-type: none"> ■ Fusible ha saltado, desconectado, línea interrumpida ■ Cortocircuito 	<ul style="list-style-type: none"> ■ Conectar, cambiar el fusible; conectar el interruptor de alimentación, comprobar el cable con un comprobador de tensión ■ Comprobar las conexiones
La lámpara Sensor no se conecta	<ul style="list-style-type: none"> ■ En funcionamiento con luz del día, regulación crepuscular puesta para funcionamiento nocturno ■ Bombilla LED defectuosa ■ Interruptor en OFF ■ El fusible ha saltado ■ Campo de detección desajustado ■ Fusible interno eléctrico ha sido activado (LED rojo parpadea rápido) ■ Borne de conexión de red no está insertado correctamente 	<ul style="list-style-type: none"> ■ Reajustar ■ Cambiar bombilla ■ Conectar ■ Conectar, cambiar el fusible; en caso dado, comprobar la conexión ■ Reajustar ■ Apáguese Lámpara Sensor y vuélvase a encender después de unos 5 seg. ■ Presionar firmemente el borne
La lámpara Sensor no se apaga	<ul style="list-style-type: none"> ■ Movimiento permanente en el campo de detección ■ La unidad del sensor no está enclavada 	<ul style="list-style-type: none"> ■ Controlar y, en caso dado, reajustar campo de detección ■ Enclavar la unidad del sensor con una ligera presión
Los LED no se apagan hacia mitad de la noche aprox. según lo deseado	<ul style="list-style-type: none"> ■ Fuente de luz externa (por ejemplo otro detector o lámpara de movimiento) inactiva la Lámpara Sensor 	<ul style="list-style-type: none"> ■ Proteger la Lámpara Sensor contra la luz externa, observar la Lámpara Sensor varios días, necesita algún tiempo para ajustar de nuevo al valor correcto
LED no completamente apagados	<ul style="list-style-type: none"> ■ Seleccionado el programa confort 	<ul style="list-style-type: none"> ■ Selector de programa en 4
La lámpara Sensor se enciende cuando no se desea	<ul style="list-style-type: none"> ■ El viento mueve los árboles y matorrales en el campo de detección ■ Detección de automóviles en la calle ■ Cambio de temperatura repentino debido a las condiciones atmosféricas (viento, lluvia, nieve) o corriente de aire de ventiladores o ventanas abiertas 	<ul style="list-style-type: none"> ■ Modificar el campo de detección ■ Modificar el campo de detección ■ Modificar el campo de detección, cambiar el lugar de montaje
Modificación del alcance de la lámpara Sensor	<ul style="list-style-type: none"> ■ Otras temperaturas ambientales 	<ul style="list-style-type: none"> ■ Ajustese bien campo de detección a base de cubiertas
LED rojo parpadea rápido	<ul style="list-style-type: none"> ■ Fusible interno activado 	<ul style="list-style-type: none"> ■ Apáguese Lámpara Sensor y vuélvase a encender después de 5 seg.
Corona luminosa LED apagada a pesar de la oscuridad	<ul style="list-style-type: none"> ■ Programa seleccionado 3 o bien 4 	<ul style="list-style-type: none"> ■ Modificar el programa

1. Sobre este documento

Por favor, leia-o com atenção e guarde-o num local seguro!

- Protegido pela lei sobre direitos de autor. Qualquer reimpressão, mesmo que apenas parcial, só é permitida com o nosso consentimento.
- Reservado o direito a alterações que visem o progresso técnico.

Explicação de símbolos



Aviso de perigo!



Remete para referências do texto no documento.

2. Instruções de segurança gerais



Antes de executar qualquer trabalho no aparelho, desligue-o da corrente de alimentação!

- Durante a montagem, o cabo elétrico a ligar deve estar isento de tensão. Para tal, desligue primeiro a corrente e verifique se não há tensão, usando um busca-polos.
- A instalação do candeeiro com sensor consiste essencialmente em lidar com tensão de rede. Por esse motivo, terá de ser realizada de forma profissional segundo as respetivas prescrições de instalação e condições de ligação habituais nos diversos países (por ex.: **DE**: VDE 0100, **AT**: ÖVE / ÖNORM E8001-1, **CH**: SEV 1000)
- Use exclusivamente peças de origem.
- Reparações só podem ser efetuadas por oficinas especializadas.

3. L 265 LED

Utilização prevista

- Candeeiro LED com sensor para aplicação em paredes no interior.

Coroa de luz LED e efeito de luz Power-LED

A intensidade da iluminação dos LEDs é controlada pelo nível de luminosidade ambiente. Ideal para iluminação permanente, por ex. números de porta. Se preferir, também pode acender apenas ao detetar um movimento.

Ativação da lâmpada LED ao serem detetadas pessoas

Se o sensor detetar uma pessoa, a lâmpada LED acende-se durante o tempo predefinido. O sensor integrado de raios infravermelhos de alta performance é composto por um sensor duplo de 360° que deteta a radiação térmica invisível proveniente de corpos em movimento (pessoas, animais, etc.). A radiação térmica, assim detetada, é convertida por meio de um sistema eletrónico e vai acender o candeeiro automaticamente. Os obstáculos, como por ex. muros ou vidros, não permitem a deteção de radiações térmicas, impossibilitando a comutação. É alcançado um ângulo de deteção de 360° sendo o ângulo de abertura de 90°. A monitorização de campo debaixo do detetor assegura a proteção contra movimentos dissimulados.

Importante:

Será possível detetar os movimentos de forma mais segura se o candeeiro com sensor estiver instalado lateralmente em relação ao sentido de aproximação e se não houver obstáculos (como por ex. árvores, muros, etc.), que impeçam a captação pelo sensor.

O alcance será limitado se alguém se aproximar diretamente do candeeiro.

Itens fornecidos (fig. 3.1)

Dimensões do produto (fig. 3.2)

Vista geral do aparelho (fig. 3.3)

- A** Vidro do candeeiro
- B** Lâmpada LED
- C** Corpo do candeeiro
- D** Sensor (amovível)
- E** Parafuso de fixação
- F** Suporte de fixação à parede
- G** Coroa de luz LED
- H** Efeito de luz power LED

4. Ligação elétrica

O local de montagem deve encontrar-se a uma distância mínima de 50 cm de outros candeeiros, pois a radiação térmica pode ocasionar a ativação errada do sensor. A altura de montagem deve perfazer aprox. 1,8 a 2 m, para permitir o alcance anunciado de 8 m.

Ligação do cabo proveniente da rede (fig. 4.1)

O cabo de alimentação elétrica é constituído por 3 condutores:

- L** = Fase (geralmente preto, castanho ou cinzento)
- N** = neutro (geralmente azul)
- PE** = condutor terra (verde/amarelo)

Em caso de dúvida, procure identificar os condutores com um busca-polos; a seguir, volte a desligar a tensão. A fase (**L**) e o neutro (**N**) são conectados na barra de junção.

Importante:

Se as ligações forem trocadas, poderá ocorrer mais tarde um curto-circuito no aparelho ou na caixa de fusíveis. Nesse caso, os diversos condutores terão de ser identificados e ligados de novo. Isole o condutor terra (**PE**) e junte-o simplesmente.

Nota:

Naturalmente que no cabo de rede pode estar montado um interruptor de rede do tipo "liga - desliga". Para poder usar a função de luz permanente, é imprescindível ter este interruptor (v. capítulo Função de luz permanente).

5. Montagem

- Verifique todos os componentes para detetar eventuais danos.
- Se detetar qualquer dano, não coloque o produto em funcionamento.
- Ao montar o candeeiro com sensor certifique-se de que é montado à prova de trepidações.

Escolha um local de montagem adequado, tendo em conta o alcance e a deteção de movimentos.

- Desligue a fonte de alimentação elétrica (fig. 4.1)
- Defina o local de montagem (fig. 5.1)
- Desaperte o parafuso de fixação (fig. 5.2)
- Marque os furos (fig. 5.3)
- Faça os furos e coloque as buchas (fig. 5.4)
- Montagem embutida (fig. 5.5)
- Montagem de superfície (fig. 5.6)
- Ligue o cabo de alimentação (fig. 5.5)
- Aparafuse o vidro do candeeiro com anel vedante e lâmpada LED no corpo do candeeiro (fig. 5.7)
- Coloque o candeeiro no suporte de fixação à parede (fig. 5.7)
- Aparafuse os parafusos de fixação (fig. 5.7)
- Ligue a fonte de alimentação elétrica (fig. 5.7)
- Proceda aos ajustes → "6. Funcionamento"

6. Funcionamento

Configurações de fábrica

Tempo de luz ligada: 5 segundos

Regulação crepuscular: 2000 lux

Seleção de programa: Programa 1

Depois de concluída a instalação, o candeeiro com sensor pode ser colocado em funcionamento. Os potenciômetros para a regulação crepuscular, do tempo e a programação encontram-se no sensor amovível.

Tempo de luz ligada (ajuste do tempo)

Duração do tempo de luz ligada progressivamente regulável de 5 segundos até 15 minutos



Potenciômetro em – = tempo mais curto (5 segundos)
Potenciômetro em + = tempo mais longo (15 minutos)
Ao determinar a área de deteção, é recomendável escolher o tempo mais curto –.

Regulação crepuscular (nível de luminosidade)

O nível de luminosidade do sensor pode ser regulado progressivamente de 2 a 2000 lux.



Potenciômetro em ☀ = modo diurno, aprox. 2000 lux.
Potenciômetro em ☾ = modo noturno, aprox. 2 lux.
Para regular a área de deteção à luz do dia, o regulador tem de estar em ☀ (regime diurno).

Seleção de programa

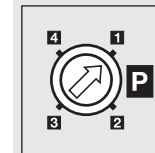

Os seguintes programas referem-se apenas à luz de presença, composta pela coroa de luzes LED e ao efeito de luz power LED. A luz principal passa a ligar-se sempre que detetar um movimento a partir do nível crepuscular definido e desligar-se-á depois de decorrido o tempo predefinido.

Programa 1 + 2: programa de conforto LED:

- A luz de presença acende-se durante toda a noite a partir do nível crepuscular predefinido.

Programa 3: programa de poupança de conforto LED:

- A luz de presença acende-se até ao meio da noite a partir do nível crepuscular predefinido.
- A seguir, os LEDs passam a ligar-se ao ser detetado um movimento.

Programa 4: programa Nightmatic

- Aumento suave da luz, sem iluminação de presença, sem avaliação do movimento
- Liga a 100% assim que a luminosidade desce abaixo do valor predefinido

Indicação referente ao programa de poupança de conforto LED 3:

O sensor não dispõe de relógio integrado, o meio da noite apenas é determinado com base na duração de várias fases de escuridão. Por essa razão, é importante que o candeeiro seja alimentado com corrente durante todo esse tempo, senão não ficará garantido o funcionamento correto. Durante a primeira noite (fase de medição) os LEDs estão integralmente ativos. Os valores são memorizados à prova de falta de corrente.

Trata-se de um caso de erro se o tempo de desativação se alterar no sentido do meio da noite.

Se for montado um interruptor de corrente no cabo proveniente da rede, além das meras funções de ligar e desligar do candeeiro, ainda são possíveis as funções seguidamente enunciadas:

Funcionamento do sensor

1) Ligar a luz (estado o candeeiro DESLIGADO):

Interruptor DESLIGA e LIGA 1 vez.

O candeeiro fica aceso durante o tempo predefinido.

2) Desligar a luz (estado o candeeiro LIGADO):

Interruptor DESLIGA e LIGA 1 vez.

O candeeiro desliga-se ou passa para o funcionamento de sensor.

Funcionamento de luz permanente: (fig. 6.1)

1) Ligar a luz permanente:

Interruptor DESLIGA e LIGA 2 vezes. O candeeiro é ligado por 4 horas em modo de luz permanente (LED vermelho por detrás da lente acende). A seguir, passa automaticamente para o funcionamento de sensor (LED vermelho apaga).

2) Desativar luz permanente:

Interruptor DESLIGA e LIGA 1 vez. O candeeiro desliga-se ou passa para o funcionamento de sensor.

Importante:

Os processos de comutação devem ser executados numa faixa de 0,2 a 1 segundo.

Ajuste da área de deteção

Consoante a necessidade, a área de deteção pode ser limitada. Os obturadores fornecidos juntamente servem para cobrir os segmentos da lente que forem necessários tapar. Deste modo, podem evitar-se ativações erradas provocadas por ex. por automóveis, pessoas a passar, etc. ou então controlar pontos de perigo específicos. Os obturadores e as películas de cobertura podem ser separados ao longo dos entalhes preparados. Depois, basta encaixá-las ou colá-las na lente. (Fig. 6.2-6.7)

7. Manutenção e conservação

O produto não requer qualquer tipo de manutenção.

Se a lente de deteção estiver suja, pode ser limpa com um pano húmido (sem usar produtos de limpeza). Para limpar a coroa de luz LED pode tirar-se o sensor. (fig. 7.1)

8. Reciclagem

Equipamentos elétricos, acessórios e embalagens devem ser entregues num posto de reciclagem ecológica.



Nunca deite equipamentos elétricos para o lixo doméstico!

Só para países da UE:

Segundo a diretiva europeia relativa aos resíduos de equipamentos elétricos e eletrónicos, e a respetiva transposição para o direito nacional, todos os equipamentos elétricos e eletrónicos em fim de vida útil devem ser recolhidos separadamente e entregues nos pontos de recolha previstos para fins de reutilização ecológica.

9. Garantia do fabricante

Este produto Steinel foi fabricado com todo o zelo e o seu funcionamento e segurança verificados, de acordo com as normas em vigor, e sujeito a um controlo por amostragem aleatória. A STEINEL garante o bom estado e o bom funcionamento do aparelho. O prazo de garantia é de 36 meses a contar da data de compra. Damos garantia a falhas relacionadas com defeitos de material ou de fabrico. A garantia inclui a reparação ou a substituição das peças com defeito, de acordo com o nosso critério, estando excluídas as peças sujeitas a desgaste, os danos e as falhas originados por uma utilização ou manutenção incorreta. Excluem-se igualmente os danos provocados noutros objetos estranhos ao aparelho.

Os serviços previstos na garantia só serão prestados caso o aparelho seja apresentado bem embalado no respetivo serviço de assistência técnica, devidamente montado e acompanhado da fatura (data da compra e carimbo do revendedor) e de uma pequena descrição do problema.

Serviço de reparação:

depois de expirado o prazo de garantia ou em caso de falha não abrangida pela garantia, contacte o serviço de assistência técnica mais perto de si para saber quais são as possibilidades de reparação.

3 ANOS
GARANTIA
DO FABRICANTE

10. Dados técnicos

Dimensões (a x l x p)	295 × 72 × 105 mm
Tensão da rede	220-240 V, 50/60 Hz
Potência	Luz de acentuação LED de 12 W e luz LED Power de aprox. 1 W, apenas lâmpadas economizadoras com diâm. máx. de 48 mm / máx. 15 W
Ângulo de deteção	360° com ângulo de abertura de 90° e proteção contra movimentos dissimulados
Alcance do sensor	máx. num raio de 8 m
Ajuste do tempo	5 s - 15 min
Regulação crepuscular	2 - 2000 lux
Seleção de programa	4 programas práticos
Luz permanente	comutável (4 h) / Condição prévia: interruptor no cabo proveniente da rede
Intervalo de temperatura	-10 °C a +50 °C
Grau de proteção	IP 44
Classe de proteção	II
Lâmpada LED	
Potência	8,5 W / E27
Fluxo luminoso/eficiência	674 lm / 79,3 lm/W
Índice de reprodução de cores	RA ≥ 80
Temperatura de cor	3000 K (branco quente)
Vida útil dos LEDs	25 000 horas

11. Falhas de funcionamento

Falha	Causa	Solução
O candeeiro com sensor não tem tensão	<ul style="list-style-type: none"> ■ Proteção disparou, não ligado, ligação interrompida ■ Curto-circuito 	<ul style="list-style-type: none"> ■ Rearme ou substitua a proteção, ligue o interruptor de rede, verifique o condutor com um multímetro ■ Verifique as ligações
O candeeiro com sensor não se liga	<ul style="list-style-type: none"> ■ Durante o modo diurno a regulação crepuscular está ajustada para o modo noturno ■ Lâmpada LED fundida ■ Interruptor de rede DESLIGADO ■ Proteção disparou ■ Área de deteção ajustada incorretamente ■ Disparou o fusível elétrico interno (LED vermelho pisca em intervalos curtos) ■ O borne conector não está devidamente encaixado 	<ul style="list-style-type: none"> ■ Reajuste ■ Substitua ■ Ligue ■ Rearme ou substitua o fusível; se necessário, verifique a ligação ■ Reajuste ■ Desligar o candeeiro com sensor e voltar a ligá-la após aprox. 5 segundos ■ Aperte bem o terminal
O candeeiro com sensor não desliga	<ul style="list-style-type: none"> ■ Movimento constante na área de deteção ■ Unidade sensórica não está encaixada devidamente 	<ul style="list-style-type: none"> ■ Examine a área e eventualmente reajuste ■ Encaixe a unidade sensórica com ligeira pressão
Os LEDs não se desligam, conforme desejado, por volta da meia-noite	<ul style="list-style-type: none"> ■ Uma fonte de luz externa (por ex. outro detetor de movimentos ou outro candeeiro com sensor) desativa o candeeiro com sensor 	<ul style="list-style-type: none"> ■ Proteja o candeeiro com sensor da outra luz, observe o candeeiro com sensor durante vários dias; ela precisa de algum tempo até se readaptar ao valor correto
Os LEDs não se apagam totalmente	<ul style="list-style-type: none"> ■ Programa de conforto selecionado 	<ul style="list-style-type: none"> ■ Seletor de programa em 4
O candeeiro com sensor liga inadvertidamente	<ul style="list-style-type: none"> ■ O vento agita árvores e arbustos na área de deteção ■ São detetados automóveis a passar na estrada ■ Alteração térmica súbita devido a influências climatéricas (vento, chuva, neve) ou ar evacuado de ventiladores, janelas abertas 	<ul style="list-style-type: none"> ■ Modifique a área ■ Modifique a área ■ Modifique a área, mude para outro local de montagem
Alteração do alcance do candeeiro com sensor	<ul style="list-style-type: none"> ■ Temperaturas ambiente diferentes 	<ul style="list-style-type: none"> ■ Ajustar com precisão a área de deteção usando obturadores
LED vermelho pisca em intervalos curtos	<ul style="list-style-type: none"> ■ Proteção interna foi ativada 	<ul style="list-style-type: none"> ■ Desligar o candeeiro com sensor e voltar a acendê-la após aprox. 5 segundos
Coroa de luzes LED apagada apesar da escuridão	<ul style="list-style-type: none"> ■ Foi selecionado o programa 3 ou 4 	<ul style="list-style-type: none"> ■ Mudar de programa

SE

1. Om detta dokument

Läs noga igenom dokumentet och förvara det väl!

- Upphovsrättsligt skyddat. Eftertryck, även delar av texten, bara med vårt samtycke.
- Ändringar som görs pga den tekniska utvecklingen, förbehålles.

Symbolförklaring



Varning för fara!



Hänvisning till textställen i dokumentet.

2. Allmänna säkerhetsanvisningar



Bryt spänningen före alla arbeten på produkten!

- Inkoppling måste utföras i spänningsfritt tillstånd. Bryt strömmen och kontrollera med spänningsprovare att alla parter är spänningslösa.
- Eftersom sensorarmaturen installeras till nätspänningen enligt gällande installationsföreskrifter och anslutningskrav i respektive land. (t.ex.: **DE**: VDE 0100, **AT**: ÖVE / ÖNORM E8001-1, **CH**: SEV 1000)
- Använd endast originalreservdelar.
- Reparationer får bara genomföras i en auktoriserad verkstad.

3. L 265 LED

Användning

- LED-armatur för montering på vägg både utom- och inomhus.

LED-ljuskrans och Power-LED effektljus

LED-ljuset styrs via skymningsrelä. Perfekt för att t.ex. lysa upp ett husnummer under natten. LED-ljuset kan också ställas in så att det endast tänds upp vid rörelse i sensorns bevakningsområde.

Inkopplad LED-ljuskälla vid detekterad rörelse

När minisensorn detekterar rörelse, tänds LED-ljuset under en inställd tid. Den integrerade IR-sensorn består av en 360° dubbelsensor, som känner av den osynliga värmestrålningen från kroppar i rörelse (människor, djur etc). Den registrerade värmestrålningen omvandlas på elektronisk väg och tänder automatiskt belysningen. Murar, fönsterrutor och liknande hindrar värmestrålningen från att nå fram till sensorn varvid belysningen inte tänds. Med sensorn uppnås en bevakningsvinkel av 360° med en öppningsvinkel av 90°. Sensorn bevakar även ytan under sensorn.

Viktigt:

Den säkraste rörelseregistreringen får du om sensorlampen monteras sidledes mot gårikningen och inga hinder skymmer sikten för sensorn (träd, murar osv.). Räckvidden är begränsad, när du går mot lampen oavsett vinkel.

Innehåll (bild 3.1)

Produktmått (bild 3.2)

Översikt över enheter (bild 3.3)

- A** Lampkupa
- B** LED-ljuskälla
- C** Armaturhus
- D** Sensorenhet (avtagbar)
- E** Säkringsskruv
- F** Väggfäste
- G** LED-ljuskrans
- H** Power-LED-effektljus

4. Elektrisk anslutning

Platsen för montaget bör befinna sig minst 50 cm från en annan lampa eller strålkastare, eftersom värmen från lampen kan skapa oönskade feldetekteringar. För att uppnå den angivna räckvidden på 8 m, bör montagehöjden vara ca 1,8 till 2 m.

Kontakt nätanslutning (bild 4.1)

Nätanslutningens matarledning består av en 3-ledarkabel:

- L** = Fas (oftast svart, brun eller grå)
- N** = Nolledare (oftast blå)
- PE** = Skyddsledare (grön/gul)

Vid osäkerhet, måste kabeln identifieras med en spänningskontroll; gör den därefter spänningsfri igen. Fas (**L**), neutralledare (**N**) ansluts till kopplingsplinten.

Viktigt:

En förväxling av anslutningarna leder till kortslutning i armaturen eller i säkringsskåpet. I ett sådant fall måste de enskilda kablarna identifieras och monteras på nytt. Isolera skyddsledare (**PE**) och bifoga den.

Notera:

I nätkabeln kan en strömställare för till- och frångkoppling installeras. För funktionen permanent ljus är detta en förutsättning (se kapitel Permanent ljus).

5. Montage

- Kontrollera samtliga delar med avseende på skador.
- Är produkten skadad får den inte tas i bruk.
- Sensorarmaturen måste monteras vibrationsfritt.

Välj en lämplig montageplats med hänsyn till räckvidden och rörelsedetekteringen.

- Bryt spänningen (bild 4.1)
- Bestäm dig för en montageplats (bild 5.1)
- Lossa säkringsskruven (bild 5.2).
- Markera borrhålen (bild 5.3)
- Borra hål och sätt i plugg (bild 5.4)
- Infällt montage (bild 5.5)

- Utanpåliggande montage (bild 5.6)
- Anslut nätkabeln (bild 5.5)
- Montera LED-ljuskällan och skruva fast kupan med tåtningsring (bild 5.7)
- Montera armaturen på väggfästet (bild 5.7)
- Skruva i säkerhetsskruvarna (bild 5.7)
- Slå till spänningen (bild 5.7)
- Gör inställningarna → "6. Funktion"

6. Funktion

Fabriksinställningar

Frånkopplingsfördröjning: 5 sekunder

Skymningsinställning: 2000 lux

Programinställning: program 1

Efter installationen kan sensorarmaturen tas i bruk. På den avtagbara sensorenheten befinner sig ställskruven för tids-, skymnings- och programinställning.

Efterlystid

Efterlystiden kan ställas in steglöst från 5 sekunder till 15 minuter

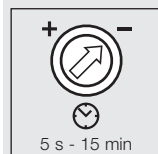

Ställskruven ställd på – = kortaste tid (5 sekunder)
Ställskruven ställd på + = längsta tiden (15 minuter)
Vid inställning av bevakningsområdet rekommenderas den kortaste tiden –.

Inställning av skymningsnivån (aktiveringsnivå)

Sensorns aktiveringsnivå kan ställas in steglöst från 2 till 2 000 lux.



Ställskruven ställd på ☾ = dagsljusdrift ca 2000 lux.
Ställskruven ställd på ☀ = skymningsdrift ca 2 lux.
För inställning av bevakningsområdet i dagsljus skall ställskruven ställas på ☀ (dagsljusdrift).

Programinställning

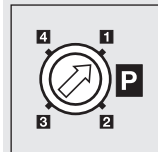

Program 1-3 handlar bara om stämningsljus, bestående av LED-ljuskran och Power-LED-effektljus. Huvudljuset tänds alltid vid inställt skymningsvärde när rörelse registreras och släcks efter att inställd tid löpt ut.

Program 1 + 2: Komfortprogram LED:

- Stämningsljuset lyser hela natten från inställd skymningsnivå.

Program 3: Komfort-sparprogram LED:

- Stämningsljuset lyser från inställd skymningsnivå till mitt i natten.
- Därefter tänds LED vid rörelse.

Program 4: Nightmatic-program

- Mjukstart, inget stämningsljus, ingen rörelsedetektering
- Slås på 100 % när skymningsnivån har underskridits

Hänvisning till komfort-sparprogrammet LED 3:

Ingen klocka är integrerad i sensorn, midnatt fastställs alltså bara över flera natters längd. Därför måste lampan ha konstant spänning under denna tid för att den ska kunna fungera korrekt. Under första natten (mätfasen) är LEDs hundraprocentigt aktiva. Värdena sparas oberoende av nätbortfall.

Ett fel föreligger om frånkopplingstiden förskjuts mot midnatt.

Om en brytare monteras i nätanlutningens matarledning, finns möjligheten till följande funktioner förutom automatisk drift:

Sensordrift

1) Tända ljuset (om lampan FRÅN):

Brytare 1 × FRÅN och TILL.

Armaturen förblir tänd under inställd tid.

2) Släcka ljuset (om lampan TILL):

Brytare 1 × FRÅN och TILL.

Armaturen slocknar resp. går över i sensordrift.

Permanent ljus (bild 6.1)

1) Tänd fast ljus:

Strömbrytare 2 × FRÅN och TILL. Lampan ställs på permanent ljus i 4 timmar (röd LED lyser bakom linsen). Därefter återgår sensorn automatiskt till sensordrift igen (röd LED från).

2) Avbryta fast ljus:

Brytare 1 × FRÅN och TILL. Armaturen slocknar och går över i sensordrift.

Viktigt:

Kopplingarna måste genomföras inom 0,2 till 1 sekund.

Justering bevakningsområde

Bevakningsområdet kan begränsas vid behov. De bifogade täcksydder är till för att täcka över önskat antal linssegment. På så vis undviks oönskade detekteringar pga. exempelvis bilar, förbipasserande osv. Täcksydder och täckfolierna kan delas av längs de lodräta markeringarna. Därefter sätts eller klistras de helt enkelt på linsen. (bild 6.2-6.7)

7. Underhåll och skötsel

Produkten är underhållsfri.

Bevakningslinsen kan rengöras med en fuktig trasa (utan rengöringsmedel). Minisensorenheten kan tas av vid rengöringen av LED-ljuskranen. (bild 7.1)

8. Avfallshantering

Elapparater, tillbehör och förpackning måste lämnas in till miljövänlig återvinning.



Kasta inte elapparater i hushållssoporna!

Gäller endast EU-länder:

Enligt det gällande europeiska direktivet om uttjänta elektriska och elektroniska apparater och dess omsättning i nationell lagstiftning, måste uttjänta elapparater samlas separat och lämnas in till miljövänlig återvinning.

9. Tillverkargaranti

Denna Steinel-produkt är tillverkad med största noggrannhet. Den är funktions- och säkerhetstestad enligt gällande föreskrifter och har därefter genomgått en stickprovskontroll. Steinel garanterar felfritt tillstånd och felfri funktion. Garantin gäller i 36 månader från inköpsdagen. Vi åtgärdar bristfälligheter orsakade av material- eller tillverkningsfel. Garantin uppfylls genom reparation eller utbyte av bristfälliga delar efter vårt val. Garantin omfattar inte slitage och skador orsakade av felaktigt hanterande eller bristande underhåll och skötsel av produkten. Följdsador på främmande föremål ersätts ej. Garantin gäller endast då produkten, som inte får vara demonterad, sändes väl förpackad med kort beskrivning av felet och fakturakopia eller kvitto (inköpsdatum och stämpel) till vår representant eller lämnas till inköpsstället.

Reparationservice:

Kontakta nästa servicecenter för reparationer efter garanti-tidens utgång eller vid bristfälligheter som inte omfattas av garantin.

3 Å R S
TILLVERKAR
GARANTI

10. Tekniska data

Mått (H × B × D)	295 × 72 × 105 mm
Spänning	220-240 V, 50/60 Hz
Effekt	12 W LED-effektljus och LED-powerljus, ca 1 W bara energisparlampa med max. Ø 48 mm / max. 15 W
Bevakningsvinkel	360° med 90° öppningsvinkel och underkrypskydd
Sensorns räckvidd	max 8 m runtom
Efterlystid	5 sek. - 15 min.
Skymningsinställning	2 – 2000 lux
Programinställning	4 funktionsprogram
Permanent ljus	kopplingsbart (4 timmar) / förutsättning: ansluten strömställare i matarledningen
Temperaturområde	-10 °C till +50 °C
Skyddsklass	IP 44
Isolationsklass	II
LED-ljuskälla	
Effekt	8,5 W / E27
Ljusflöde/ljusutbyte	674 lm / 79,3 lm/W
Färgåtergivningindex	RA ≥ 80
Färgtemperatur	3000 K (varmvit)
LED-livslängd	25 000 timmar (gäller LED-ljuskällan)

11. Driftstörningar

Störning	Orsak	Åtgärd
Sensorarmaturen utan spänning	<ul style="list-style-type: none">■ Säkring har utlöst, inte påkopplad, strömförsörjning avbruten■ Kortslutning	<ul style="list-style-type: none">■ Slå till säkringen, byt ut, slå till spänningen; testa med spänningsprovare■ Kontrollera anslutningarna
Sensorarmaturen tänds inte	<ul style="list-style-type: none">■ Vid dagdrift, skymningsinställningen inställd på nattdrift■ LED-ljuskälla defekt■ Nätströmbrytare FRÅN■ Säkring har utlöst■ Bevakningsområde felinställt■ Den interna säkringen i sensorlampan har löst ut (röd LED-lampa blinkar snabbt)■ Plinten är ej ordentligt ansluten	<ul style="list-style-type: none">■ Justera inställningen■ Byt ut■ Slå till strömbrytaren■ Slå till säkringen, byt ut; kontrollera evtl. anslutningen■ Justera inställningen■ Bryt spänningen, vänta minst 5 sekunder, koppla till spänningen■ Anslut plinten korrekt
Sensorlampan släcks inte	<ul style="list-style-type: none">■ Ständig rörelse i bevakningsområdet■ Sensor-enheten sitter inte i rätt läge	<ul style="list-style-type: none">■ Kontrollera området och ställ in på nytt om nödvändigt■ Tryck lätt på sensor-enheten så att den hamnar i rätt läge
LED-lamporna släcks inte som önskat vid omkring midnatt	<ul style="list-style-type: none">■ Andra lampor stör sensorn så att den blir inaktiv	<ul style="list-style-type: none">■ Skärma av sensorn mot andra lampor, låt sensorn mäta ljus och mörker under fler nätter så att rätt värden kan ställas in av elektroniken
LED släcktes inte helt	<ul style="list-style-type: none">■ komfortprogram valt	<ul style="list-style-type: none">■ Programomkopplare på 4
Sensorlampan tänds spontant	<ul style="list-style-type: none">■ Rörelser från träd och buskar inom bevakningsområdet■ Påverkan från bilar på gatan■ Plötslig temperaturförändring genom vädrets inverkan (vind, regn, snö) eller fläktar, öppna fönster	<ul style="list-style-type: none">■ Ändra bevakningsområdet■ Ändra detekteringsområdet■ Ändra detekteringsområdet, flytta sensorlampan till ett annat ställe
Sensorns räckvidd förändras	<ul style="list-style-type: none">■ Ändrade omgivningstemperaturer	<ul style="list-style-type: none">■ Ställ in bevakningsområdet exakt med täckskal
Röd LED-lampa blinkar snabbt	<ul style="list-style-type: none">■ Intern säkring aktiverad	<ul style="list-style-type: none">■ Bryt spänningen, vänta minst 5 sekunder, koppla till spänningen
LED-ljuskran lyser inte trots att det är mörkt	<ul style="list-style-type: none">■ Program 3 eller 4 är valt	<ul style="list-style-type: none">■ Ändra program

DK

1. Om dette dokument

Læs det omhyggeligt, og gem det!

- Ophavsretligt beskyttet. Eftertryk, også i uddrag, kun med vores tilladelse.
- Vi forbeholder os ret til ændringer af hensyn til den tekniske udvikling.

Symbolforklaring



Advarsel mod farer!



Hensvisning til tekststeder i dokumentet.

2. Generelle sikkerhedsanvisninger



Afbryd spændingstilførslen, før der arbejdes på enheden!

- Ved montering skal spændingen til den el-ledning, der skal tilsluttes, være afbrudt. Sluk derfor først strømmen, og kontrollér med en spændingstester, at spændingen er afbrudt.
- Når sensorlampan installeres, arbejdes der med netspænding. Derfor skal arbejdet udføres fagligt korrekt i overensstemmelse med det pågældende lands installationsforskrifter og tilslutningsforhold. (f.eks.: **DE**: VDE 0100, **AT**: ÖVE / ÖNORM E8001-1, **CH**: SEV 1000)
- Brug kun originale reservedele.
- Reparationer må kun udføres på autoriserede værksteder.

3. L 265 LED

Korrekt anvendelse

- LED-lampe til vægmontering udendørs og indendørs.

LED-lyskrans og power-LED-effektlys

LED'erne lyser skumringsreguleret. Sensorlampan er ideel til permanent belysning af f.eks. husnumre. Efter ønske også kun ved bevægelse.

LED-lyskilden tændes, når der registreres en person

Når minisensoren registrerer en person, tændes LED-lyskilden i det indstillede tidsrum.

Den integrerede infrarøde sensor er udstyret med en 360° dobbeltsensor, der registrerer den usynlige varmeudstråling fra genstande (mennesker, dyr etc.), der bevæger sig. Den registrerede varmeudstråling omsættes elektronisk og tænder automatisk den tilsluttede lampe. Gennem forhindringer, som f.eks. mure eller vinduer, registreres der ingen varmeudstråling, hvorfor lampen ikke tændes. Der opnås en registreringsvinkel på 360° med en åbningsvinkel på 90°. Sensoren er udstyret med krybesikring, dvs. at området nedenfor sensoren bliver overvåget.

Vigtigt:

Den bedste bevægelsesovervågning opnår du ved at placere sensorlampan vinkelret i forhold til gangretningen, og der ikke er forhindringer (som f.eks. træer, mure osv.), der blokerer sensorens synsfelt. Rækkevidden er begrænset, hvis du går direkte hen mod lampen.

Leveringsomfang (fig. 3.1)

Produkt mål (fig. 3.2)

Oversigt over enheden (fig. 3.3)

- A** Lampeglass
- B** LED-lyskilde
- C** Lampehus
- D** Sensorenhed (aftagelig)
- E** Sikringskrue
- F** Vægholder
- G** LED-lyskrans
- H** Power-LED-effektlys

4. Elektrisk tilslutning

Sensorlampan bør mindst have 50 cm afstand til andre lyskilder, da varmestrålingen kan medføre, at systemet aktiveres. For at nå den angivne rækkevidde på 8 m skal monteringshøjden være på ca. 1,8 til 2 m.

Tilslutning af nettilførselsledning (fig. 4.1)

Netledningen består af en ledning med 3 ledere:

- L** = fase (ofte sort, brun eller grå)
- N** = nulleder (ofte blå)
- PE** = jordledning (grøn/gul)

Hvis du er i tvivl, skal du identificere ledningerne med en spændingstester og derefter afbryde spændingen igen. Tilslut fase (**L**) og nulleder (**N**) til muffen.

Vigtigt:

Ombytning af tilslutningerne fører senere til kortslutning i enheden eller i sikringsboksen. I så fald skal de enkelte ledninger identificeres og monteres på ny. Isolér beskyttelseslederen (**PE**), og lad den sidde.

Hensvisning:

Der kan naturligvis monteres en tænd- og slukkontakt i netledningen. Dette er en forudsætning for funktionen permanent belysning (se kapitlet Permanent lys).

5. Montering

- Kontrollér alle komponenter for beskadigelser.
- Er produktet beskadiget, må det ikke tages i brug.
- Sørg ved montering af sensorlampan for, at den fastgøres et sted uden vibrationer.

Vælg et egnet monteringssted, hvor der er taget hensyn til rækkevidde og bevægelsesregistrering

- Afbryd strømforsyningen (fig. 4.1)
- Fastlæg monteringssted (fig. 5.1)
- Løs sikringskraven (fig. 5.2)
- Afmærk borehuller (fig. 5.3)
- Bor huller, og sæt rawplugs i (fig. 5.4)
- Montering med skjult ledningsføring (fig. 5.5)
- Montering med synlig ledningsføring (fig. 5.6)
- Tilslut tilslutningskablet (fig. 5.5)
- Skru lampeglasset med tætningsring og LED-lyskilden ind i lampehuset (fig. 5.7)
- Sæt lampen på vægbeslaget (fig. 5.7)
- Skru sikringskraverne i (fig. 5.7)
- Slå strømforsyningen til (fig. 5.7)
- Foretag indstillinger → "6. Funktion"

6. Funktion

Standardindstillinger

Slukningsforsinkelse:	5 sekunder
Skumringsindstilling:	2000 lux
Programindstilling:	Program 1

Efter installation kan sensorlampen tages i brug. På den aftagelige sensorenhed sidder indstillingsknapperne til tids-, skumrings- og programindstilling.

Frakoblingsforsinkelse (tidsindstilling)

Trinløs justering af brændetiden fra 5 sekunder til 15 minutter

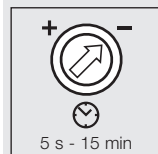

Indstillingsknappen er indstillet på – = korteste tid (5 sekunder)
Indstillingsknappen er indstillet på + = længste tid (15 minutter)
Ved indstilling af overvågningsområdet anbefaler vi at vælge den korteste tid –.

Skumringsindstilling (reaktionsværdi)

Reaktionsværdien kan indstilles trinløst fra 2 - 2000 lux.

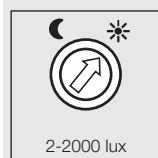

Indstillingsknappen er indstillet på ☀ = drift i dagslys ca. 2000 lux.
Indstillingsknappen er indstillet på ☾ = skumringstilstand ca. 2 lux.
For indstilling af overvågningsområdet ved dagslys skal justeringskraven stilles på ☀ (dagsmodus).

Programindstilling

De følgende programmer vedrører kun stemningsbelysningen, der består af LED-lyskransen og power-LED-efektlyset. Fra den indstillede skumringsværdi tænder hovedlyset altid ved bevægelse og slukker igen efter det indstillede tidsrum.

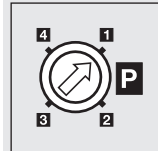

Program 1 + 2: Komfortprogram LED:

- Stemningsbelysningen lyser hele natten fra den indstillede skumringsværdi.

Program 3: Komfort-spareprogram LED:

- Stemningsbelysningen lyser indtil midt på natten fra den indstillede skumringsværdi.
- Derefter tænder LED'erne ved bevægelse.

Program 4: Nightmatic-program

- Soft-lysstart, intet natlys, ingen bevægelsesanalyse
- Tænd 100 %, hvis lysstyrkeværdien underskrides

Henvisning vedrørende komfort-spareprogram LED 3:

Sensoren er ikke forsynet med et ur, midnat beregnes således udelukkende på baggrund af længden på flere mørke perioder. For at sensorlampen kan fungere fejlfrit, er det derfor vigtigt, at lampens spændingsforsyning ikke afbrydes i denne periode. Den første nat (i målefasen) er LED'erne fuldt aktive. Værdierne gemmes, så de ikke går tabt ved strømsvigt.
Der foreligger en fejl, hvis slukningstiden forskyder sig hen mod midt på natten.

Hvis der monteres en tænd-/sluk-kontakt i netledningen, er følgende funktioner mulige foruden den enkle tænd/sluk-funktion:

Sensordrift

1) Tænd lyset (hvis lampen er slukket):

Sluk og tænd 1 x for kontakten.
Lampen er tændt i den indstillede tid.

2) Sluk lyset (hvis lampen er tændt):

Sluk og tænd 1 x for kontakten.
Lampen slukker eller skifter til sensorstyring.

Permanent lys (fig. 6.1)

1) Tænd for permanent belysning:

Sluk og tænd 2 x for kontakten. Lampen indstilles på permanent belysning i 4 timer (rød LED lyser bag linsen). Derefter skifter den automatisk til sensorstyring (rød LED slukket).

2) Sluk permanent belysning:

Sluk og tænd 1 x for kontakten. Lampen slukker eller skifter til sensorstyring.

Vigtigt:

Tænd og sluk skal udføres inden for 0,2 til 1 sekund.

Justering af overvågningsområde

Overvågningsområdet kan begrænses alt efter behov. De vedlagte afdækninger kan anvendes til tildækning af et vilkårligt antal linsesegmenter. På den måde kan man udelukke fejltænding på grund af f.eks. biler, forbipasserende osv. samt overvåge farezoner målrettet. Blændstykke og tildækningsfolien kan afrides langs perforeringerne. Herefter kan de helt enkelt sættes eller klæbes på linsen (fig. 6.2-6.7).

7. Vedligeholdelse og pleje

Produktet er vedligeholdelsesfrit.
Overvågningslinsen kan rengøres med en fugtig klud (uden rengøringsmiddel). Minisensorenheden kan tages ud med henblik på rengøring af LED-lyskransen. (fig. 7.1).

8. Bortskaffelse

Elapparater, tilbehør og emballage skal bortskaffes til miljøvenlig genvinding.



Smid ikke elapparater ud sammen med husholdningsaffaldet!

Gælder kun for EU-lande:

I henhold til det gældende europæiske direktiv om kasserede el- og elektronikapparater og dette direktivs implementering i national lovgivning skal kasserede el-apparater indsamles separat og bortskaffes til miljøvenlig genvinding.

9. Producentgaranti

Dette Steinel-produkt er fremstillet med største omhu, funktions- og sikkerhedstestet iht. de gældende forskrifter samt underlagt stikprøvekontrol. Steinel garanterer for upåklagelig beskaffenhed og funktion. Garantien gælder 36 måneder fra den dag, produktet er solgt til forbrugeren. Vi afhjælper mangler, der skyldes materiale- eller fabrikationsfejl, og garantien ydes i form af reparation eller udskiftning af defekte dele efter vores valg. Der ydes ikke garanti ved skader på sliddele, ej heller ved skader og mangler, der er opstået pga. ukorrekt behandling og vedligeholdelse. Yderligere foreskader på fremmede genstande dækkes ikke.

Garantien gælder kun, hvis den ikke-adskilte enhed sammen med en beskrivelse af fejlen, kassebon eller faktura (købsdato og forhandlerstempel) sendes velemballeret til den pågældende serviceafdeling.

Reparationservice:

Når garantiperioden er udløbet, eller i tilfælde af mangler, der ikke dækkes af garantien, skal du spørge nærmeste serviceværksted om mulighederne for reparation.

**3 ÅRS
PRODUCENT
GARANTI**

10. Tekniske data

Mål (H x B x D)	295 x 72 x 105 mm
Nettilslutning	220-240 V, 50/60 Hz
Effekt	12 W LED-effektlys og LED-powerlys, ca. 1 W kun energisparepære med maks. Ø 48 mm / maks. 15 W
Overvågningsvinkel	360° med 90° åbningvinkel og krybesikring
Sensorens rækkevidde	Maks. 8 m 360°
Tidsindstilling	5 s - 15 min
Skumringsindstilling	2-2000 lux
Programindstilling	4 praktiske programmer
Permanent belysning	kan aktiveres (4 h) / forudsætning: Kontakt i netledning
Temperaturområde	-10 °C til +50 °C
Kapslingsklasse	IP 44
Beskyttelsesklasse	II
LED-lyskilde	
Effekt	8,5 W / E27
Lysstrøm/effektivitet	674 lm / 79,3 lm/W
Farvegengivelsesindeks	RA ≥ 80
Farvetemperatur	3000 K (varm hvid)
LED-levetid	25.000 timer

11. Driftsforstyrrelser

Fejl	Årsag	Afhjælpning
Sensorlampen får ingen spænding	■ Sikring udløst, ikke slået til, ledning afbrudt ■ Kortslutning	■ Slå sikring til, udskift, tænd tænd/sluk-kontakt, kontrollér ledning med en spændingstester ■ Kontrollér tilslutninger
Sensorlampen tænder ikke	■ Ved dagsmodus, skumringsindstilling står på natmodus ■ LED-lyskilde defekt ■ Netafbryder slukket ■ Sikring udløst ■ Overvågningsområde ikke indstillet mårettet ■ Intern elektrisk sikring aktiveret (rød LED blinker hurtigt) ■ Nettleitningsklemme ikke monteret korrekt	■ Indstil på ny ■ Udskift ■ Tænd ■ Slå sikring til, udskift, kontrollér evt. tilslutning ■ Justér igen ■ Sluk sensorlampen, og tænd den igen efter ca. 5 sek. ■ Tryk klemmen hårdt sammen
Sensorlampen slukker ikke	■ Permanent bevægelse i overvågningsområdet ■ Sensorenheden ikke gået i hak	■ Kontrollér området, og juster evt. igen ■ Tryk forsigtigt på sensorenheden, så den går i hak
LED'erne slukkes ikke som ønsket ca. ved midnat	■ Ekstern lyskilde (f.eks. anden bevægelsessensor eller -lampe) deaktiverer sensorlampen	■ Afskærm sensorlampen mod fremmed lys, hold øje med sensorlampen i flere dage, det tager tid, inden den igen har indstillet sig på den rigtige værdi
LED'erne slukker ikke helt	■ Komfortprogram valgt	■ Programvælger står på 4
Sensorlampen tænder utilsigtet	■ Vinden får træer og buske i overvågningsområdet til at bevæge sig ■ Registrering af biler på vejen ■ Pludselige temperatursvingninger pga. vejret (vind, regn, sne) eller luft fra ventilatorer eller åbne vinduer	■ Skift indstilling for området ■ Skift indstilling for området ■ Ændr området, flyt monteringssted
Sensorlampe rækkeviddeændring	■ Andre omgivelsestemperaturer	■ Indstil overvågningsområdet nøje vha. blændestykker
Rød LED blinker hurtigt	■ Intern sikring aktiveret	■ Sluk for sensorlampen, og tænd igen efter 5 sek.
LED-lyskrans slukket på trods af mørke	■ Program 3 eller 4 valgt	■ Skift program

FI

1. Tämä asiakirja

Lue huolellisesti ja säilytä tulevaa tarvetta varten!

- Tekijänoikeudellisesti suojattu. Jälkipainatus (myös osittainen) sallittu vain, mikäli annamme siihen luvan.
- Oikeudet teknistä kehitystä palveleviin muutoksiin pidetään.

Symbolit



Vaaroista ilmoitettava varoitus!



Viite asiakirjan tekstin kohtiin.

2. Yleiset turvaohjeet



Katkaise virta, ennen kuin suoritat laitteelle mitään toimenpiteitä!

- Asennus on tehtävä jännitteettömänä. Katkaise siksi ensin virta ja tarkista jännitteettömyys jännitteenkoettimella.
- Tunnistinvalaisin liitetään verkkojännitteeseen. Asennus on suoritettava asiantuntevasti. Voimassa olevia asennus- ja liitäntäohjeita on noudatettava.
- Käytä ainoastaan alkuperäisiä varaosia.
- Ainoastaan ammattikorjaamo saa korjata laitteen.

3. L 265 LED

Käyttötarkoituksen mukainen käyttö

- Sisä- ja ulkotiloissa käytettävä, seinään asennettava LED-valaisin.

LED-valorengas ja Power-LED-tehostevalo

LED-valot palavat valoisuusohjatusti. Ne sopivat ihanteellisesti esim. talonumeron jatkuvaan valaisuun. Voit säätää valon kytkeytymään halutessasi vain liikkeen yhteydessä.

LED-lamppu kytketty toimintaan henkilöitä tunnistettaessa

Kun tunnistin tunnistaa henkilön, LED-lamppu kytketty päälle asetetuksi ajaksi. Valaisimeen on asennettu 360° kaksoistunnistimesta koostuva tehokas infrapunatunnistin, joka havaitsee liikkuvista ihmisistä, eläimistä jne. lähtevän lämpösäteilyn. Lämpösäteily muunnetaan elektronisesti, jolloin valaisin kytketty automaattisesti. Erilaiset esteet (esim. seinä tai lasiruudut) estävät tunnistuksen eikä valo tällöin kytkedy. Tunnistimella saavutetaan 360°:n toimintakulma ja 90°:n avauskulma. Tunnistimen alapuolelle jäävän alueen valvonta saadaan aikaan alitussuojalla.

Tärkeää:

Tunnistus tapahtuu varmimmin, kun tunnistinvalaisin asennetaan sivuttain kulkusuuntaan nähden, eikä esim. puita tai seinä ole esteenä. Toimintaetäisyys on rajallinen kuljettaessa suoraan valaisinta kohti.

Toimituslaajuus (kuva 3.1)

Tuotteen mitat (kuva 3.2)

Laitteen yleiskuva (kuva 3.3)

- A Lasikupu
- B LED-lamppu
- C Valaisinrunko
- D Tunnistinyksikkö (irrotettava)
- E Lukitusruuvi
- F Seinäkiinnitysosa
- G LED-valorengas
- H Power-LED-tehostevalo

4. Sähköliitäntä

Kiinnityspaikan tulisi olla vähintään 50 cm:n etäisyydellä valaisimista, joiden lämpösäteily voi johtaa tunnistimen kytke-miseen. Tunnistin on asennettava noin 1,8–2 metrin korkeuteen, jotta ilmoitettu 8 metrin toimintaetäisyys saavutetaan.

Verkkojohtoon liitäntä (kuva 4.1)

Verkkojohtona käytetään 3-johtimista kaapelia:

- L = vaihe (useimmiten musta, ruskea tai harmaa)
- N = nollajohdin (useimmiten sininen)
- PE = suojamaajohdin (vihreä/keltainen)

Epäselvissä tapauksissa johtimet on tunnistettava jännitteenkoettimella; katkaise sen jälkeen jälleen virta. Vaihe (L) ja nollajohdin (N) liitetään kytkentäliittimeen.

Tärkeää:

Liitäntöjen vaihtuminen keskenään johtaa oikosulkuun laitteessa tai sulakotelossa. Tässä tapauksessa yksittäiset johtimet on tunnistettava ja asennettava uudelleen. Eristä suojamaajohdin (PE) ja jätä se liittämättä.

Huomautus:

Verkkojohtoon voidaan asentaa virtakytkin virran kytkemiseksi ja katkaisemiseksi. Jatkuvan valaistuksen käyttö on mahdollista vain, jos virtakytkin on asennettu (katso luku Jatkuvan valaistuksen kytkentä).

5. Asennus

- Tarkista, että missään komponentissa ei ole vaurioita.
- Älä ota tuotetta käyttöön, jos siinä on vaurioita.
- Tunnistinvalaisimen asennuksessa on huomioitava, että valaisin on kiinnitettävä täysin vaurioittamaan paikkaan.

Valitse sopiva kiinnityspaikka, ota valinnassa huomioon toimintaetäisyys ja toiminta-alue.

- Katkaise virta (kuva 4.1)
- Määritä asennuspaikka (kuva 5.1)
- Avaa lukitusruuvi (kuva 5.2)
- Merkitse reiät (kuva 5.3)
- Poraa reiät ja aseta tulpat (kuva 5.4)
- Uppoasennus (kuva 5.5)
- Pinta-asennus (kuva 5.6)
- Liitä liitäntäjohto (kuva 5.5)
- Kiinnitä lasikupu, tiivisterengas ja LED-lamppu valaisinrunkoon (kuva 5.7)
- Aseta valaisin seinäkiinnitysosaan (kuva 5.7)

- Kierrä lukitusruuvit kiinni (kuva 5.7)
- Kytke virta päälle (kuva. 5.7)
- Suorita asetukset → **6. Toiminta**

6. Toiminta

Tehdasasetukset

KytKentäajan asetus: 5 sekuntia
Hämärystason asetus: 2000 luksia
Ohjelma-asetus: ohjelma 1

Tunnistinvalaisin voidaan ottaa käyttöön, kun se on asennettu. KytKentäajan, hämärystason ja kirkkauden säätimet sijaitsevat irrottavassa tunnistinyksikössä.

KytKentäajan asetus

Portaattomasti asetettava kytKentäaika 5 sekuntia – 15 minuuttia

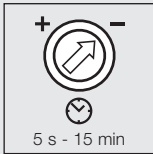

Säädin asetettu kohtaan – = lyhin mahdollinen aika (5 sekuntia)
 Säädin asetettu kohtaan + = pisin mahdollinen aika (15 minuuttia)
 Toiminta-alueita säädettyä suosittelemme valitsemaan lyhimmän ajan –.

Hämärystason asetus (kytkeytymiskynnys)

Tunnistimen portaattomasti asetettava kytkeytymiskynnys 2–2000 luksia.



Säädin asetettu kohtaan ☾ = n. 2000 luksin päiväkäyttö.
 Säädin asetettu kohtaan ☽ = n. 2 luksin hämäräkäyttö.
 Kun toiminta-alue asetetaan valoisassa, säädin on asetettava kohtaan ☽ (päiväkäyttö)

Ohjelma-asetus

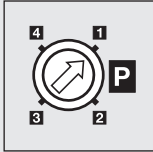

Seuraavat ohjelmat koskevat vain tunnelmavaloa, joka koostuu LED-valorenkasta ja Power-LED-tehostevalosta. Kun alueella on liikettä, päävalo kytkeytyy aina asetetusta hämäärätasosta alkaen ja kytkeytyy taas pois, kun asetettu aika on kulunut umpeen.

Ohjelma 1 + 2: mukavuusohjelma LED:

– Tunnelmavalaisin palaa asetetusta hämäärätasosta alkaen koko yön ajan.

Ohjelma 3: Mukavuus- ja säästöohjelma LED:

– Tunnelmavalaisin palaa asetetusta hämäärätasosta alkaen keskiyöhön asti.
 – Sen jälkeen LED-valot kytkeytyvät liikkeen yhteydessä.

Ohjelma 4: Nightmatic-ohjelma

– Valon pehmeä kytkeytyminen, ei pimeän ajan valaistusta, ei liiketunnistusta
 – 100 %:n kytkeytyminen, kun kirkkausarvo alittuu

Mukavuus- ja säästöohjelmaa LED ☑ koskeva huomautus:

Tunnistimeen ei ole asennettu kelloa. Valaisin määrittää keskiyön pimeiden aikojen pituuden perusteella. Valaisimen moitteeton toiminta edellyttää jännitteen jatkuvaa syöttöä. LED-valot palavat koko ensimmäisen yön ajan (mittausvaihe). Tallennetut tiedot säilyvät muistissa myös sähkökatkosten ajan.
 Kyseessä on virhe, jos poiskytkentäaika siirtyy keskiyön suuntaan.

Jos verkkojohtoon asennetaan kytkin, seuraavat toiminnot ovat mahdollisia valon kytkennän ja sammuttamisen lisäksi:

Tunnistinkäyttö

1) Valon syyttäminen (kun valaisin POIS PÄÄLTÄ):

KytKin 1 × POIS PÄÄLTÄ ja PÄÄLLE.
 Valo palaa asetetun ajan verran.

2) Valon sammuttaminen (kun valaisin PÄÄLLÄ):

KytKin 1 × POIS PÄÄLTÄ ja PÄÄLLE.
 Valaisin kytkeytyy pois päältä / siirtyy tunnistinkäyttöön.

Jatkuvan valaistuksen kytkentä (kuva 6.1)

1) Jatkuvan valaistuksen kytkeminen:

KytKin 2 × POIS PÄÄLTÄ ja PÄÄLLE. Valaisimen valo asetetaan palamaan 4 tunnin ajaksi (punainen LED palaa linssin takana). Sen jälkeen se siirtyy automaattisesti takaisin tunnistinkäyttöön (punainen LED sammuu).

2) Jatkuvan valaistuksen sammuttaminen:

KytKin 1 × POIS PÄÄLTÄ ja PÄÄLLE. Valaisin kytkeytyy pois päältä / siirtyy tunnistinkäyttöön.

Tärkeää:

KytKennät on tehtävä 0,2–1 sekunnin sisällä.

Toiminta-alueen rajaaminen

Toiminta-alueita voidaan tarvittaessa rajata. Voit asettaa linssiin tarvittavan määrän tunnistinvalaisimen mukana toimitettuja linssin suojuksia. Näin voidaan estää esim. autojen tai ohikulkijoiden aiheuttamat virhekytkennät tai valvota tiettyjä vaaranpaikkoja kohdistetusti. Voit irrottaa peitelevyitä tai peitekalvoja toisistaan pystysuoria uria pitkin. Pistä tai liimaa ne sitten linssiin. (Kuvat 6.2–6.7)

7. Huolto ja hoito

Tuote on huoltovapaa.

Tunnistimen linssi voidaan puhdistaa kostealla liinalla (älä käytä puhdistusaineita). Voit ottaa minitunnistinyksikön pois paikoltaan LED-valorenkasta puhdistusta varten. (Kuva 7.1)

8. Hävittäminen

Sähkölaitteet, tarvikkeet ja pakkaukset tulee toimittaa ympäristöystävälliseen kierrätykseen.



Älä heitä sähkölaitteita talousjätteiden Sekaan!

Vain EU-maat:

Voimassa olevan eurooppalaisen sähkö- ja elektroniikkaromua koskevan direktiivin ja sen kansalliseen lainsäädäntöön saattamisen mukaisesti käyttökelvottomat sähkölaitteet on koottava erikseen ja toimitettava ympäristöystävälliseen kierrätykseen.

9. Valmistajan takuu

Tämä STEINEL-tuote on valmistettu huolellisesti, ja sen toiminta ja turvallisuus on testattu voimassa olevien määräysten mukaisesti. Tuotantoa valvotaan pistokokein. STEINEL myöntää takuun tuotteen moitteettomalle toiminnalle ja rakenteelle.
 Takuuaika on 36 kuukautta ostopäivästä alkaen. Tänä aikana STEINEL vastaa kaikista materiaali- ja valmistusvirioista valintansa mukaan joko korjaamalla tai vaihtamalla vialliset osat. Takuun piiriin eivät kuulu kuluvat osat eivätkä vahingot, jotka ovat aiheutuneet väärästä huollosta tai käsittelystä tai laitteen putoamisesta. Takuu ei koske laitteen muille esineille mahdollisesti aiheuttamia vahinkoja.

10. Tekniset tiedot

Mitat (K × L × S)	295 × 72 × 105 mm
Verkkoliitäntä	220–240 V, 50/60 Hz
Teho	12 W:n LED-tehostevalo ja LED-voimavalo, n. 1 W vain energiansäästölamput, enint. Ø 48 mm / enint. 15 W
Toimintakulma	360°, avauskulma 90° ja alitussuoja
Tunnistimen toiminta-alue	enint. 8 m joka puolelle
KytKentäajan asetus	5 s - 15 min
Hämärystason asetus	2–2000 luksia
Ohjelma-asetus	4 käytännölläheistä ohjelmaa
Jatkuvasti palava valo	Jatkuva valo (4 h) / edellytys: kytkin verkkojohtossa
Lämpötila-alue	-10 °C ... +50 °C
Kotelointiluokka	IP 44
Suojausluokka	II
LED-lamppu	
Teho	8,5 W / E27
Valovirta/tehokkuus	674 lm / 79,3 lm/W
Värintoistoindeksi	RA ≥ 80
Väriämpötila	3000 K (lämmin valkoinen)
LEDin käyttöikä	25 000 tuntia

Viallinen laite toimitetaan yhdessä lyhyen virhekuvauksen ja ostokuitin kanssa (ostopäivämäärä ja myyjäliikkeen leima) hyvin pakattuna lähimpään huoltopisteeseen. Takuu raukeaa, jos tuotetta on avattu enemmän kuin tuotteen asennaminen vaatii.

Korjauspalvelu:

Takuuajan jälkeen tai takuun piiriin kuulumattoman vian ollessa kyseessä ota yhteyttä huoltopalveluumme ja pyydä tietoja korjausmahdollisuuksista.

3 VUODEN
VALMISTAJAN
TAKUU

11. Käyttöhäiriöt

Häiriö	Syy	Häiriön poisto
Tunnistinvalaisimen jännite puuttuu	<ul style="list-style-type: none">■ sulake on lauennut, ei kytketty päälle, katkos johdossa■ oikosulku	<ul style="list-style-type: none">■ kytke sulake päälle, vaihda sulake, kytke verkkokytkin päälle, tarkista johto jännitteenkoettimella■ tarkasta liitännät
Tunnistinvalaisin ei kytkeydy päälle	<ul style="list-style-type: none">■ päiväkäytössä hämäräkytkin asetettu pimeän ajan käyttöön■ LED-lamppu viallinen■ verkkokytkin pois päältä■ sulake on lauennut■ toiminta-alueetta ei suunnattu oikein■ sisäinen sulake on lauennut (punainen LED vilkkuu nopeasti)■ verkkoliitintä ei liitetty oikein	<ul style="list-style-type: none">■ säädä uudelleen■ vaihda■ kytke päälle■ kytke sulake päälle, vaihda sulake, tarkista liitintä tarvittaessa■ säädä alue uudelleen■ kytke tunnistinvalaisin pois päältä ja uudelleen päälle noin 5 sekunnin kuluttua■ purista liittimet lujasti yhteen
Tunnistinvalaisin ei kytkeydy pois	<ul style="list-style-type: none">■ jatkuvaa liikettä toiminta-alueella■ tunnistinyksikkö ei ole kunnolla paikoillaan	<ul style="list-style-type: none">■ tarkasta alue ja säädä tarvittaessa uudelleen■ kiinnitä tunnistinyksikkö paikoilleen painamalla sitä kevyesti
LED-valot eivät sammu toivotusti suunnilleen keskiyön aikoihin	<ul style="list-style-type: none">■ ulkoinen valonlähde (esim. toinen liiketunnistin tai -valaisin) kytkee tunnistinvalaisimen pois toiminnasta	<ul style="list-style-type: none">■ estä vieraan valon pääsy tunnistinvalaisimeen, tarkkaile tunnistinvalaisimen toimintaa useamman päivän ajan, sillä kestää jonkin aikaa, kunnes laite säätyy takaisin oikeaan arvoon
LED-valot eivät sammu kokonaan	<ul style="list-style-type: none">■ valittu mukavuusohjelma	<ul style="list-style-type: none">■ ohjelmanvalintakytkin asennossa 4
Tunnistinvalaisin kytkeytyy ei-toivotusti	<ul style="list-style-type: none">■ tuuli liikuttelee puita ja pensaita toiminta-alueella■ tiellä olevat autot havaitaan■ sään (tuuli, sade, lumi), tuuletinten poistoilman tai avoimien ikkunoiden aiheuttamat äkilliset lämpötilan muutokset	<ul style="list-style-type: none">■ säädä alue uudelleen■ säädä alue uudelleen■ muuta aluetta, vaihda tunnistimen paikkaa
Tunnistinvalaisimen toiminta-alueetta on muutettu	<ul style="list-style-type: none">■ ympäristön lämpötilan muutokset	<ul style="list-style-type: none">■ säädä toiminta-alue tarkasti linssinsuojusten avulla
Punainen LED vilkkuu nopeasti	<ul style="list-style-type: none">■ sisäinen sulake lauennut	<ul style="list-style-type: none">■ kytke tunnistinvalaisin pois päältä ja uudelleen päälle noin 5 sekunnin kuluttua
LED-valorengas ei kytkeydy, vaikka on pimeää	<ul style="list-style-type: none">■ valittu ohjelma 3 tai 4	<ul style="list-style-type: none">■ muuta ohjelmaa

NO

1. Om dette dokumentet

Les dokumentet nøye og ta vare på det!

- Med opphavsrett. Ettertrykk, også i utdrag, kun med vår tillatelse.
- Det tas forbehold om endringer som tjener tekniske fremskritt.

Symbolforklaring



Advarsel om fare!



Hensvisning til tekststeder i dokumentet.

2. Generelle sikkerhetsinstrukser



Koble fra strømtilførselen før du foretar arbeidet på apparatet!

- Ved montering må strømledningen som skal tilkobles, være uten spenning. Slå derfor først av strømmen og bruk en spenningstester til å kontrollere at strømtilførselen er stanset.
- Under installasjonen av sensorlampen kommer man i berøring med strømmettet. Arbeidet skal derfor utføres av fagfolk i henhold til lokale elektroinstallasjonsforskrifter og tilkoblingskrav. (f.eks.: **DE:** VDE 0100, **AT:** ÖVE / ÖNORM E8001-1, **CH:** SEV 1000)
- Bruk kun originale reservedeler.
- Reparasjoner skal kun utføres på autoriserte verksteder.

3. L 265 LED

Forskriftsmessig bruk

- LED-lampe for montering på vegg ute og inne.

LED-lysring og power-LED-effektlys

LED lampene lyser avhengig av skumringslyset. Ideell f.eks. til permanent belysning av husnummer. Om ønskelig også kun ved bevegelse.

LED-lyselementet tilkoblet når personer registreres

Registrerer minisensoren en person, kobles LED-lyselementet inn for det tidsrommet som er innstilt. Den integrerte høyeffektsinfrarødsensoren er en 360° dobbeltsensor som registrerer den usynlige varmeutstrålingen fra f.eks. mennesker og dyr som beveger seg. Denne registrerte varmestrålingen omsettes elektronisk og tenner lampen automatisk. Det registreres ingen varmeutstråling gjennom hindre som f.eks. murvegger eller glassflater, dvs. lampen slår seg ikke på. Det oppnås en dekningsvinkel på 360° med en åpningsvinkel på 90°. En feltovervåkning nedenfor sensoren garanterer krypesikring.

OBS:

Den sikreste bevegelsesregistreringen får man når sensorlampen monteres til siden for gangretningen og sikten ikke hindres av f.eks. murer og trær. Rekkevidden er innskrenket når man går rett mot lampen.

Leveringsomfang (ill. 3.1)

Produktmå (ill. 3.2)

Apparatoversikt (ill. 3.3)

- A** Lampeglass
- B** LED-lyspære
- C** Lampehus
- D** Sensorenhet (kan tas ut)
- E** Sikringskrue
- F** Veggbrakett
- G** LED-lysring
- H** Power-LED-effektlys

4. Elektrisk tilkobling

Sensoren bør monteres minst 50 cm fra en annen lampe, ettersom varmeutstråling fra lampen kan føre til at sensor-systemet reagerer. For å oppnå angitt rekkevidde på 8 m bør lampen monteres i ca. 1,8 til 2 meters høyde.

Tilkobling av nettleddingen (ill. 4.1)

Nettleddingen består av en 3-ledet kabel:

- L** = fase (som regel svart, brun eller grå)
- N** = nulleleder (som regel blå)
- PE** = jordleder (grønn/gul)

I tilstilfeller må kablen kontrolleres med en spenningstester; deretter slås strømtilførselen av igjen. Fase (**L**), nulleleder (**N**) kobles til kronklemmen.

OBS:

En forveksling av koblingene fører til kortslutning i apparatet eller i sikringskapet. I så tilfelle må de enkelte kablene identifiseres og monteres på nytt. Jordledningen (**PE**) isoleres og legges inn sammen med de andre.

Merk:

Det kan selvsagt monteres en bryter på nettleddingen til å slå AV og PÅ. Dette er forutsetningen for funksjonen permanent lys (se kapittel Permanent lys)

5. Montering

- Kontroller alle komponenter for skader.
- Ikke ta produktet i bruk dersom det er skadet.
- Påse at sensorlampen monteres slik at den ikke er utsatt for vibrasjoner.

Velg et egnet monteringssted og ta hensyn til rekkevidde og bevegelsesregistrering.

- Slå av strømtilførselen (ill. 4.1)
- Fastsett monteringssted (ill. 5.1)
- Løsne sikringskruen (ill. 5.2)
- Tegn borehull (ill. 5.3)
- Bor hull og sett inn pluggen (ill. 5.4)
- Skjult montering (ill. 5.5)
- Åpen montering (ill. 5.6)
- Koble til ledningen (ill. 5.5)
- Skru lampeglasset med tetningsring og LED-lyspære inn i lampehuset (ill. 5.7)
- Sett lampen på veggholderen (ill. 5.7)
- Skru inn sikringskruene (ill. 5.7)
- Slå på strømtilførselen (ill. 5.7)
- Foreta innstillinger → «6. Funksjon»

6. Funksjon

Fabrikkinnstillinger

Frakoblingsforsinkelse: 5 sekunder

Skumringsinnstilling: 2000 lux

Programinnstilling: Program 1

Når sensorlampen er installert, kan den tas i drift. Skruknappene for tids-, skumrings- og programinnstilling befinner seg på den avtakbare sensorenheten.

Frakoblingsforsinkelse (tidsinnstilling)

Trinnløst justerbar belysningstid fra 5 sek. til 15 minutter

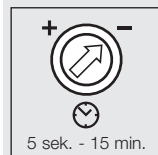

Skruknappen stilt på – = korteste tid (5 sekunder)
Skruknappen stilt på + = lengste tid (15 min.)

Under innstilling av dekningsområdet anbefales det å velge den korteste tiden –.

Skumringsinnstilling (reaksjonsnivå)

Sensoren har et trinnløst justerbart reaksjonsnivå fra 2 til 2000 lux.

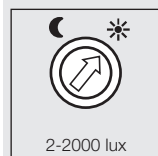

Skruknappen stilt på ☾ = dagslysmodus ca. 2000 lux.
Skruknappen stilt på ☀ = skumringsmodus ca. 2 lux.

Til innstilling av dekningsområdet ved dagslys skal skruknappen stilles på ☀ (dagslysmodus).

Programinnstilling

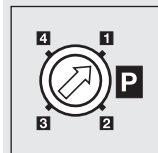

De følgende programmene gjelder kun for omgivelseslyset, som består av LED-lysringen og Power-LED-effektlyset. Når innstilt skumringsverdi er nådd, tennes hovedlyset alltid ved bevegelse i dekningsområdet og slukkes igjen etter innstilt tid.

Program 1 + 2: Komfortprogram LED:

– Når innstilt skumringsverdi er nådd, lyser LED lampene hele natten.

Program 3: Komfort-spareprogram LED:

– Når innstilt skumringsverdi er nådd, lyser omgivelseslyset til midt på natten.
– Deretter tennes LED-ene ved bevegelse.

Program 4: Nightmatic-program

– Soft-lysstart, ikke nattlys, ingen bevegelsesanalyse
– 100 % innkobling når lysstyrkeverdien underskrides

Anmerking til komfort-spareprogram LED 3:

Det er ingen integrert klokke i sensoren, «midt på natten» beregnes ut fra lengden på flere mørkefaser. For en feilfri funksjon er det derfor viktig at lampen har permanent spenning hele denne tiden. Under den første natten (innmålingsfase) er LED-ene komplett aktive. Verdiene lagres og sikres mot strømbrydd.

Det foreligger en feil når utkoblingstiden forskyves mot midnatt.

Dersom det monteres en nettbryter på nettleddningen, har man følgende funksjoner i tillegg til enkel inn- og utkobling:

Sensordrift

1) Tenne lys (når lampen er AV):

Bryter 1 × AV og PÅ.

Lampen er tent over det tidsrommet som er innstilt.

2) Slukke lys (når lampen er PÅ):

Bryter 1 × AV og PÅ.

Lampen slukkes eller går over til sensordrift.

Permanent lys (ill. 6.1)

1) Tenne permanent lys:

Slå bryteren 2 × AV og PÅ. Lampen stilles på permanent lys i 4 timer (rød LED lyser bak linsen). Deretter går den automatisk over i sensordrift igjen (rød LED slukkes).

2) Slukke permanent lys:

Bryter 1 × AV og PÅ. Lampen slukkes eller går over til sensordrift.

OBS:

Koblingsprosessen må finne sted innen 0,2 til 1 sekund.

Justering av dekningsområdet

Dekningsområdet kan innskrenkes etter behov. Bruk de vedlagte dekkplatene til å dekke til så mange linsesegmenter som ønsket. Dermed unngås feilkoblinger på grunn av forbi-passerende biler, personer etc., eller risikoområder kan overvåkes målrettet. Dekkplatene og dekkfollene kan brytes fra hverandre i de stiplede rillene. Deretter festes eller klistres de fast på linsen (ill. 6.2-6.7).

7. Vedlikehold og stell

Produktet er vedlikeholdsfritt.

Skulle registreringslinsen bli skitten, kan den rengjøres med en fuktig klut (uten rengjøringsmiddel). Minisensorenheten kan tas av for rengjøring av LED lysringen (ill. 7.1).

8. Avfallsbehandling

Elektriske apparater, tilbehør og emballasje må resirkuleres på en miljøvennlig måte.



Ikke kast elektriske apparater i husholdningsavfallet.

Kun for EU-land: I henhold til gjeldende

europaiske retningslinjer for elektriske apparater og brukte elektriske apparater, og i samsvar med nasjonal lovgivning, skal elektriske apparater som ikke lenger kan benyttes, samles opp atskilt fra annet søppel og gjenvinnes på en miljøvennlig måte.

9. Produsentgaranti

Dette Steinel-produktet er fremstilt med største nøyaktighet. Det er testet mht. funksjon og sikkerhet i henhold til gjeldende forskrifter og deretter underkastet en stikkprøvekontroll. Steinel gir full garanti for feilfri kvalitet og funksjon. Garantitiden utgjør 36 måneder, regnet fra dagen apparatet ble solgt til forbrukeren. Vi utbedrer mangler som kan føres tilbake til fabrikkfeil eller feil ved materialene. Garantien ytes ved reparasjon eller ved at deler med feil byttes ut. Garantien bortfaller ved skader på slitasjedeler, eller ved skader eller mangler som er oppstått som følge av ukynlig bruk eller vedlikehold. Følgeskader ved bruk (skader på andre gjenstander) dekkes ikke av garantien.

10. Tekniske spesifikasjoner

Mål (h × b × d)	295 × 72 × 105 mm
Spenning	220-240 V, 50/60 Hz
Effekt	12 W LED-effektlys og LED-powerlys, ca. 1 W kun sparepære med maks. Ø 48 mm / maks. 15 W
Dekningsvinkel	360° med 90° åpningsvinkel og krypesikring
Sensorens rekkevidde:	maks. 8 m helt rundt
Tidsinnstilling	5 sek. - 15 min.
Skumringsinnstilling	2 - 2000 lux
Programinnstilling	4 praktiske funksjonsprogram
Permanent lys	kan kobles inn (4 t.) / Forutsetning: bryter på nettleddningen
Temperaturområde	-10 °C til +50 °C
Kapslingsgrad	IP 44
Kapslingsklasse	II

LED-lyspære

Effekt	8,5 W / E27
Lysstrøm/effekt	674 lm / 79,3 lm/W
Fargegjengivelsesindeks	RA ≥ 80
Fargetemperatur	3000 K (varmhvit)
LED-ens levetid	25 000 timer

Garantien ytes bare hvis hele apparatet pakkes godt inn og sendes til importøren. Legg ved en kort beskrivelse av feilen samt kvittering eller regning (kjøpsdato og forhandlers stempel).

Reparasjonsservice:

Etter garantitidens utløp, eller ved mangler som ikke dekkes av garantien, kan du spørre forhandleren om muligheter for reparasjon.

3 Å R S
PRODUSENT
GARANTI

11. Driftsfeil		
Feil	Årsak	Tiltak
Sensorlampen har ikke spenning	<ul style="list-style-type: none"> ■ sikringen er gått, ikke slått på, brudd på ledningen ■ kortslutning 	<ul style="list-style-type: none"> ■ aktiver sikringen, sett i ny, slå på ledningsbryteren, kontroller ledningen med spenningstester ■ kontroller koblingene
Sensorlampen tennes ikke	<ul style="list-style-type: none"> ■ ved dagslysmodus, skumringsinnstillingen står på nattmodus ■ LED-lyselementet er defekt ■ nettbryter AV ■ sikringen har reagert ■ dekningsområdet er ikke nøyaktig innstilt ■ intern elektrisk sikring er aktivert (rød LED blinker fort) ■ nettkoblingsklemmen er ikke riktig satt på 	<ul style="list-style-type: none"> ■ still inn på nytt ■ skift lyselementet ■ slå på ■ aktiver sikringen, sett i ny, kontroller ev. koblingene ■ juster på nytt ■ slå av sensorlampen og tenn den igjen etter ca. 5 sek. ■ trykk klemmen hardt sammen
Sensorlampen slukkes ikke	<ul style="list-style-type: none"> ■ permanente bevegelser i dekningsområdet ■ sensorenheten er ikke riktig festet 	<ul style="list-style-type: none"> ■ kontroller området og still ev. inn på nytt ■ trykk lett på sensorenheten til den fester seg
LED-ene slukkes ikke rundt midnatt som de skal	<ul style="list-style-type: none"> ■ en ekstern lyskilde (f.eks. en annen bevegelsesmelder eller -lampe) gjør sensorlampen inaktiv 	<ul style="list-style-type: none"> ■ påse at den andre lyskilden ikke skinner på sensorlampen, kontroller sensorlampen i flere dager, den trenger en viss tid til å stille seg inn på riktig verdi igjen
LED-ene slukkes ikke helt	<ul style="list-style-type: none"> ■ du har valgt komfortprogrammet 	<ul style="list-style-type: none"> ■ programvalgbytter på 4
Sensorlampen tennes når den ikke skal	<ul style="list-style-type: none"> ■ vind beveger trær og busker i dekningsområdet ■ biler på veien registreres ■ plutselig temperaturforandring på grunn av værforholdene (vind, regn, snø) eller luft fra ventilatorer el. åpne vinduer 	<ul style="list-style-type: none"> ■ still inn området på nytt ■ still inn området på nytt ■ forandre området, monter lampen et annet sted
Rekkeviddeforandring for sensorlampen	<ul style="list-style-type: none"> ■ andre omgivelsestemperaturer 	<ul style="list-style-type: none"> ■ bruk dekkskålene til å stille inn dekningsområdet nøyaktig
Rød LED blinker fort	<ul style="list-style-type: none"> ■ intern sikring aktivert 	<ul style="list-style-type: none"> ■ slå av sensorlampen og tenn den igjen etter ca. 5 sek.
LED-lysingen lyser ikke til tross for at det er mørkt	<ul style="list-style-type: none"> ■ det er valgt program 3 eller 4 	<ul style="list-style-type: none"> ■ skift program

GR

1. Σχετικά με αυτό το έγγραφο

Παρακαλούμε διαβάστε προσεκτικά και διαφυλάξτε!

- Κατοχυρωμένη τεχνολογία. Ανατύπωση, ακόμα και αποσπασματικά, μόνο κατόπιν δικής μας έγκρισης.
- Με επιφύλαξη τροποποιήσεων, οι οποίες εξυπηρετούν στην τεχνολογική πρόοδο.

Εξήγηση συμβόλων



Προειδοποίηση ενώπιον κινδύνων!



Παραπομπή σε σημεία κειμένου στο έγγραφο.

2. Γενικές υποδείξεις ασφάλειας



Πριν από την εκτέλεση κάθε εργασίας στη συσκευή πρέπει να διακόπτετε την τροφοδοσία ηλεκτρικής τάσης!

- Κατά την εγκατάσταση πρέπει ο προς σύνδεση ηλεκτρικός αγωγός να είναι ελεύθερος ηλεκτρικής τάσης. Συνεπώς πρέπει πρώτα να διακόπτετε το ηλεκτρικό ρεύμα και να ελέγχετε με δοκιμαστικό τάσης αν πράγματι έχει διακοπή η παροχή ηλεκτρικής τάσης.
- Κατά την εγκατάσταση του αισθητήριου λαμπτήρα πρόκειται για εργασία στο δίκτυο ηλεκτρικής τάσης. Συνεπώς πρέπει να εκτελείται εξειδικευμένα και σύμφωνα με τις σχετικές προδιαγραφές εγκατάστασης της εκάστοτε χώρας και τους κανονισμούς σύνδεσης. (π.χ.: **DE:** VDE 0100, **AT:** ÖVE / ÖNORM E8001-1, **CH:** SEV 1000)
- Χρησιμοποιείτε μόνο γνήσια ανταλλακτικά.
- Επισκευές επιτρέπεται να εκτελούνται μόνο από εξειδικευμένα συνεργεία.

3. L 265 LED

Χρήση σύμφωνα με τους κανονισμούς

- Λαμπτήρας LED για εγκατάσταση σε τοίχο σε εξωτερικούς και εσωτερικούς χώρους.

Φωτοστέφανος LED και φως εφέ Power-LED

Οι φωτοδιόδοι LED φωτίζουν ανάλογα με το λυκόφως. Ίδανική συσκευή για το διαρκή φωτισμό π. χ. αριθμών οικών. Ανάλογα με την επιθυμία φωτισμός μόνο σε περίπτωση κίνησης.

Συνδεδεμένο φωτιστικό μέσο LED κατά την αναγνώριση απόμων

Εάν αναγνωριστεί άτομο από το μικροαισθητήρα, τότε ανάβει το φωτιστικό μέσο LED για το ρυθμισμένο χρόνο. Ο ενσωματωμένος υπέρυθρος αισθητήρας υψηλής ισχύος αποτελείται από διπλό αισθητήρα 360°, ο οποίος ανιχνεύει την αόρατη θερμική ακτινοβολία κινούμενων σωμάτων (ανθρώπων, ζώων, κλπ.). Η ανιχνευθείσα θερμική ακτινοβολία μετατρέπεται ηλεκτρονικά και ενεργοποιεί έτσι αυτόματα το λαμπτήρα. Μέσα από εμπόδια όπως π.χ. τοίχους ή υαλοπί-

νακες δεν ανιχνεύεται θερμική ακτινοβολία, και συνεπώς δεν επιτυγχάνεται ενεργοποίηση. Επιτυγχάνεται γωνία κάλυψης 360° με γωνία ανοίγματος 90°. Η παρακολούθηση του πεδίου κάτω από τον αισθητήρα διασφαλίζει και προστασία από έρπουσα προσέγγιση.

Σημαντικό:

Την ασφαλέστερη ανίχνευση κινήσεων την επιτυγχάνετε, εφόσον εγκαταστήσετε τον αισθητήριο λαμπτήρα πλευρικά ως προς την κατεύθυνση κίνησης και δεν υπάρχουν εμπόδια (όπως π.χ. δένδρα, μάνδρες κ.λπ.) που εμποδίζουν το οπτικό πεδίο του αισθητήρα.

Η εμπέδεια είναι περιορισμένη, όταν βαδίζετε ευθεία προς το λαμπτήρα.

Περιεχόμενο συσκευασίας (εικ. 3.1)

Διαστάσεις προϊόντος (εικ. 3.2)

Επισκόπηση συσκευής (εικ. 3.3)

- A** Γυαλί φωτιστικού
- B** Φωτιστικό μέσο LED
- C** Πλαίσιο φωτιστικού
- D** Μονάδα αισθητήρα (αφαιρέσιμη)
- E** Βίδα ασφάλισης
- F** Στήριγμα τοίχου
- G** Φωτοστέφανος LED
- H** Εντυπωσιακό φως Power-LED

4. Ηλεκτρική σύνδεση

Το σημείο εγκατάστασης θα πρέπει να απέχει τουλάχιστον 50 cm από άλλο λαμπτήρα, διότι η ακτινοβολία θερμότητας ενδέχεται να προκαλεί ενεργοποίηση του συστήματος. Για να επιτύχετε την αναφερόμενη εμπέδεια των 8 m, θα πρέπει το ύψος εγκατάστασης να ανέρχεται περί. σε 1,8 έως 2 m.

Σύνδεση αγωγού τροφοδοσίας (εικ. 4.1)

Ο αγωγός τροφοδοσίας αποτελείται από καλώδιο 3 συρμάτων:

- L** = Φάση (συνήθως μαύρο, καφέ ή γκρι)
- N** = Ουδέτερος αγωγός (συνήθως μπλε)
- PE** = Αγωγός γείωσης (πράσινο/κίτρινο)

Σε περίπτωση αμφιβολιών πρέπει να προβείτε σε αναγνώριση των καλωδίων με δοκιμαστικό τάσης. Κατόπιν αποσυνδέετε πάλι από την ηλεκτρική τάση. Η φάση (**L**) και ο ουδέτερος αγωγός (**N**) συνδέονται στο μονωτικό ακροδέκτη.

Προσοχή:

Το μέγεθος των συνδέσεων θα προκαλέσει στη συσκευή ή στον πίνακα ασφαλειών βραχυκύκλωμα. Στην περίπτωση αυτή πρέπει να αναγνωριστούν τα μεμονωμένα καλώδια και να εγκατασταθούν εκ νέου. Μονώνετε τον αγωγό γείωσης (**PE**) και τον παραμερίζετε.

Υπόδειξη:

Στον αγωγό τροφοδοσίας μπορεί φυσικά να υπάρχει ένας διακόπτης δικτύου τροφοδοσίας για ενεργοποίηση ή απενεργοποίηση. Αυτό αποτελεί την προϋπόθεση για τη λειτουργία συνεχούς φωτός (βλ. κεφάλαιο Λειτουργία συνεχούς φωτός).

5. Εγκατάσταση

- Ελέγχετε όλα τα εξαρτήματα σχετικά με βλάβες.
- Σε περίπτωση βλαβών δεν επιτρέπεται η λειτουργία του προϊόντος.
- Κατά την εγκατάσταση του αισθητήριου λαμπτήρα πρέπει να δοθεί προσοχή ώστε να στηριχτεί με αποκλεισμό κραδασμών.

Επιλέγεται κατάλληλο σημείο εγκατάστασης λαμβάνοντας υπόψη την εμβέλεια και την ανίχνευση κινήσεων.

- Διακόπτετε τροφοδοσία ρεύματος (εικ. 4.1)
- Καθορισμός σημείου εγκατάστασης (εικ. 5.1)
- Λύνετε βίδα ασφάλισης (εικ. 5.2)
- Σημαδεύετε σημεία για τρύπες (εικ. 5.3)
- Ανοίγετε τρύπες και τοποθετείτε ούπια (εικ. 5.4)
- Ενδοτοίχια εγκατάσταση (εικ. 5.5)
- Εξωτοίχια εγκατάσταση (εικ. 5.6)
- Συνδέετε καλώδιο σύνδεσης (εικ. 5.5)
- Βιδώνετε γυαλί φωτιστικού με στεγανοποιητικό δακτύλιο και φωτιστικό μέσο LED στο πλαίσιο φωτιστικού (εικ. 5.7)
- Προσαρμόζετε λαμπτήρα στο στήριγμα τοίχου (εικ. 5.7)
- Βιδώνετε βίδες ασφάλισης (εικ. 5.7)
- Ενεργοποιείτε τροφοδοσία ρεύματος (εικ. 5.7)
- Κάνετε ρυθμίσεις → "6. Λειτουργία"

6. Λειτουργία

Ρυθμίσεις εργοστασίου

Καθυστερήση απενεργοποίησης: 5 δευτερόλεπτα

Ρύθμιση ευαισθησίας: 2000 Lux

Ρύθμιση προγράμματος: Πρόγραμμα 1

Μετά την εγκατάσταση ο αισθητήριος λαμπτήρας μπορεί να τεθεί σε λειτουργία. Στην αφαιρέσιμη μονάδα αισθητήρα βρίσκονται οι ρυθμιστές χρόνου, λυκόφωτος και προγράμματος.

Καθυστερήση απενεργοποίησης (ρύθμιση χρόνου)

Αδιαβάθμητη ρύθμιση διάρκειας φωτισμού από 5 δευτερόλεπτα έως 15 λεπτά



Θέση ρυθμιστή στο – = μικρότερος χρόνος (5 δευτερόλεπτα)
Θέση ρυθμιστή στο + = μεγαλύτερος χρόνος (15 λεπτά)
Κατά τη ρύθμιση της περιοχής κάλυψης προτείνεται η επιλογή του μικρότερου χρόνου –.

Ρύθμιση ευαισθησίας (όριο ευαισθησίας)

Αδιαβάθμητη ρύθμιση ορίου ευαισθησίας του αισθητήρα από 2 έως 2000 Lux.



Ρυθμιστής σε θέση ☀ = Λειτουργία φωτός ημέρας περ. 2000 Lux.
Ρυθμιστής σε θέση ☾ = Λειτουργία λυκόφωτος περ. 2 Lux.
Για τη ρύθμιση της περιοχής κάλυψης σε φως ημέρας ο ρυθμιστής πρέπει να ρυθμιστεί στη θέση ☀ (Λειτουργία φωτός ημέρας).

Ρύθμιση προγράμματος

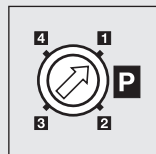

Τα ακόλουθα προγράμματα αναφέρονται μόνο στο φως ατμόσφαιρας, αποτελούμενο από το φωτοστέφανο LED και το φως εφέ Power-LED. Σε περίπτωση κίνησης το κυρίως φως ανάβει πάντα σύμφωνα με τη ρυθμισμένη τιμή ευαισθησίας και σβήνει πάλι μόλις παρέλθει ο ρυθμισμένος χρόνος.

Πρόγραμμα 1 + 2: Πρόγραμμα άνεσης LED:

– Το φως ατμόσφαιρας φωτίζει ολόκληρη τη νύχτα σύμφωνα με τη ρυθμισμένη τιμή ευαισθησίας.

Πρόγραμμα 3: Οικονομικό πρόγραμμα άνεσης LED:

– Το φως ατμόσφαιρας φωτίζει έως το μεσονύχτιο σύμφωνα με τη ρυθμισμένη τιμή ευαισθησίας.
– Κατόπιν ανάβουν οι φωτοδιόδοι LED σε περίπτωση κίνησης.

Πρόγραμμα 4: Πρόγραμμα Nightmatic

– Απαλό ανάμμα φωτός, χωρίς φως νύχτας, χωρίς αξιολόγηση κινήσεων
– 100 % ενεργοποίηση σε υποτίμηση ορίου φωτεινότητας

Υπόδειξη για το Οικονομικό πρόγραμμα άνεσης LED 3:

Στον αισθητήρα δεν είναι ενσωματωμένο ρολόι, το μεσονύχτιο υπολογίζεται μόνο μέσω της διάρκειας περισσότερων φάσεων σκότους. Συνεπώς για την άψογη λειτουργία είναι σημαντικό να τροφοδοτείται διαρκώς με ηλεκτρική τάση ο λαμπτήρας κατά το διάστημα αυτό. Κατά τη διάρκεια της πρώτης νύχτα (φάση μέτρησης) οι φωτοδιόδοι LED είναι σε πλήρη ενέργεια. Οι τιμές αποθηκεύονται με ασφάλεια ανεξάρτητα από τη διακοπή ηλεκτρικής τάσης. Υπάρχει βλάβη, εάν ο χρόνος απενεργοποίησης μετατοπιστεί προς κατεύθυνση μεσονυχτίου.

Σε περίπτωση σύνδεσης διακόπτη δικτύου στον αγωγό τροφοδοσίας, είναι εφικτές εκτός από την απλή ενεργοποίηση και απενεργοποίηση οι ακόλουθες λειτουργίες:

Λειτουργία αισθητήρα

1) Άναμμα φωτός (εάν λαμπτήρας ΕΚΤΟΣ):

Διακόπτης 1 × ΕΚΤΟΣ και ΕΝΤΟΣ.

Λαμπτήρας παραμένει αναμμένος για τη ρυθμισμένη διάρκεια.

2) Σβήσιμο φωτός (εάν λαμπτήρας ΕΝΤΟΣ):

Διακόπτης 1 × ΕΚΤΟΣ και ΕΝΤΟΣ.

Ο λαμπτήρας σβήνει ή περνάει σε λειτουργία αισθητήρα.

Λειτουργία συνεχούς φωτός (εικ. 6.1)

1) Άναμμα διαρκούς φωτός:

Διακόπτης 2 × ΕΚΤΟΣ και ΕΝΤΟΣ. Ο λαμπτήρας ρυθμίζεται για 4 ώρες σε φωτισμό διαρκείας (κόκκινη φωτοδιόδος LED ανάβει πίσω από το φακό). Κατόπιν ο λαμπτήρας περνάει αυτόματα πάλι σε λειτουργία αισθητήρα (κόκκινη φωτοδιόδος LED σβήνει).

2) Σβήσιμο συνεχούς φωτός:

Διακόπτης 1 × ΕΚΤΟΣ και ΕΝΤΟΣ. Ο λαμπτήρας σβήνει ή περνάει σε λειτουργία αισθητήρα.

Προσοχή:

Οι φάσεις μεταγωγής πρέπει να εκτελούνται εντός ορίων 0,2 έως 1 δευτερολέπτου.

Ευθυγράμμιση περιοχής κάλυψης

Ανάλογα με τις ανάγκες είναι εφικτός ο περιορισμός των ορίων κάλυψης. Οι συνημμένες μάσκες κάλυψης εξημερευτούν στην κάλυψη επιθυμητού αριθμού στοχείων φακού. Με τον τρόπο αυτό εμποδίζονται εσφαλμένες ενεργοποιήσεις π.χ. μέσω αυτοκινήτων ή πεζών κ.λπ. ή ελέγχονται με ακρίβεια επικίνδυνα σημεία. Οι μάσκες και οι μεμβράνες κάλυψης μπορούν να αποκοπούν κατά μήκος των προδιατεθειμένων τμημάτων. Κατόπιν εισάγονται ή συγκολλούνται απλά στο φακό. (εικ. 6.2-6.7)

7. Συντήρηση και Φροντίδα

Το προϊόν δεν χρειάζεται συντήρηση.

Ο φακός ανίχνευσης μπορεί να καθαρίζεται όταν είναι ακάθαρτος με νηπό πανί (χωρίς απορρυπαντικό). Για το καθάρισμα του φωτοστέφανου LED μπορεί να αφαιρεθεί η μονάδα του μικροαισθητήρα. (εικ. 7.1)

8. Απόσυρση

Ηλεκτρικές συσκευές, εξαρτήματα και συσκευασίες θα πρέπει να αποσύρονται με τρόπο φιλικό προς το περιβάλλον και να ανακυκλώνονται.



Δεν επιτρέπεται να πετάτε ηλεκτρικές συσκευές στα οικιακά απορρίμματα!

Μόνο για χώρες ΕΕ:

Σύμφωνα με την ισχύουσα Ευρωπαϊκή Οδηγία σχετικά με άχρηστες ηλεκτρικές και ηλεκτρονικές συσκευές και την εφαρμογή της σε εθνικό δίκαιο, πρέπει οι άχρηστες πλέον ηλεκτρικές συσκευές να αποσύρονται ξεχωριστά και να οδηγούνται σε ανακύκλωση φιλική προς το περιβάλλον.

9. Εγγύηση κατασκευαστή

Αυτό το προϊόν STEINEL κατασκευάστηκε με μέγιστη προσοχή, ελέγχθηκε σχετικά με τη λειτουργία του και την τεχνική του ασφάλεια σύμφωνα με τους ισχύοντες κανονισμούς και κατόπιν υποβλήθηκε σε δειγματοληπτικό έλεγχο. Η εταιρία STEINEL αναλαμβάνει την εγγύηση για απρόσκοπτη κατάσταση και λειτουργία. Ο χρόνος εγγύησης ανέρχεται σε 36 μήνες και αρχίζει με την ημέρα πώλησης στον καταναλωτή. Επιδιορθώνουμε ελαττώματα, τα οποία οφείλονται σε σφάλματα υλικού ή εργοστασίου, η εγγυη-

κή απαίτηση εκπληρώνεται με επισκευή ή αντικατάσταση ελαττωματικών εξαρτημάτων σύμφωνα με δική μας επιλογή. Η εγγυητική απαίτηση εκπίπτει για βλάβες σε φθειρόμενα εξαρτήματα όπως επίσης για βλάβες και ελαττώματα που οφείλονται σε ακατάλληλο χειρισμό ή ακατάλληλη συντήρηση. Περαιτέρω επακόλουθες βλάβες σε ξένα αντικείμενα αποκλείονται.

Η εγγύηση παρέχεται μόνο εφόσον η συσκευή αποσταλεί σε μη αποσυνημοποιημένη μορφή με σύντομη περιγραφή βλάβης, απόδειξη ταμείου ή τιμολόγιο (ημερομηνία αγοράς και σφραγίδα εμπόρου), καλά συσκευασμένη στην αρμόδια υπηρεσία σέρβις.

Σέρβις επισκευής:

Για επισκευές μετά την πάροδο του χρόνου εγγύησης ή επισκευές ελαττωμάτων χωρίς εγγυητική απαίτηση απευθυνθείτε στο πλησιέστερο σέρβις για να πληροφορηθείτε τη δυνατότητα επισκευής.

3 E T H
ΚΑΤΑΣΚΕΥΑΣΤΗ
ΕΓΓΥΗΣΗΣ

10. Τεχνικά δεδομένα	
Διαστάσεις (Υ × Π × Β)	295 × 72 × 105 mm
Σύνδεση δικτύου	220-240 V, 50/60 Hz
Ισχύς	12 W φως εφέ LED και φως LED-Power περ. 1 W μόνο φωτιστικό μέσο μικρής κατα- νάλωσης με μέγ. Ø 48 mm / μέγ. 15 W
Γωνία κάλυψης	360° με 90° γωνία ανοίγματος και προστασία έρπουσας προσέγγισης
Εμβέλεια του αισθητήρα	μέγ. 8 m περισκοπικά
Ρύθμιση χρόνου	5 δευτ. - 15 λεπτά
Ρύθμιση ευαισθησίας	2-2000 Lux
Ρύθμιση προγράμματος	4 πρακτικά προγράμματα
Συνεχές φως	μεταγόμενο (4 ώρες) / προϋπόθεση: διακόπτης στον αγωγό τροφοδοσίας
Όρια θερμοκρασίας	-10 °C έως +50 °C
Είδος προστασίας	IP 44
Κλάση προστασίας	II
Φωτιστικό μέσο LED	
Ισχύς	8,5 W / E27
Φωτεινή ροή/αποδοτικότητα	674 lm / 79,3 lm/W
Χρωματική απόδοση-Δείκτης	RA ≥ 80
Θερμοκρασία χρώματος	3000 K (θερμό λευκό)
Διάρκεια ζωής LED	25.000 ώρες

11. Διαταραχές λειτουργίας		
Βλάβη	Αιτία	Βοήθεια
Αισθητήριος λαμπτήρας χωρίς τάση	<ul style="list-style-type: none"> ■ Ασφάλεια αντέδρασε, μη ενεργοποιημένη, διακοπή κυκλώματος ■ Βραχυκύκλωμα 	<ul style="list-style-type: none"> ■ Ενεργοποίηση ασφάλειας, αντικατάσταση, ενεργοποίηση διακόπτη δικτύου, έλεγχος κυκλώματος με δοκιμαστικό τάσης ■ Ελέγχετε συνδέσεις
Αισθητήριος λαμπτήρας δεν ενεργοποιείται	<ul style="list-style-type: none"> ■ Σε λειτουργία ημέρας, ρύθμιση ευαισθησίας είναι σε λειτουργία νύχτας ■ Φωτιστικό μέσο LED ελαττωματικό ■ Διακόπτης δικτύου ΕΚΤΟΣ ■ Ασφάλεια αντέδρασε ■ Ανακριβής ρύθμιση ορίων ανίχνευσης ■ Εσωτερική ηλεκτρική ασφάλεια ενεργοποιήθηκε (κόκκινη LED αναβοσβήνει γρήγορα) ■ Ακροδέκτης σύνδεσης δικτύου με εσφαλμένη βυσμάτωση 	<ul style="list-style-type: none"> ■ Νέα ρύθμιση ■ Αντικατάσταση ■ Ενεργοποίηση ■ Ενεργοποίηση ασφάλειας, αντικατάσταση, εν ανάγκη έλεγχος σύνδεσης ■ Νέα ευθυγράμμιση ■ Σβήστε αισθητήριο λαμπτήρα και ανάψτε τον πάλι μετά από περ. 5 δευτ. ■ Σταθερή πίεση ακροδέκτη
Αισθητήριος λαμπτήρας δεν απενεργοποιείται	<ul style="list-style-type: none"> ■ Διαρκής κίνηση εντός των ορίων ανίχνευσης ■ Μονάδα αισθητήρα δεν έχει ασφαλίσει 	<ul style="list-style-type: none"> ■ Έλεγχος ορίων κάλυψης και εν ανάγκη νέα ρύθμιση ■ Ασφαλίστε μονάδα αισθητήρα με ελαφρά πίεση
Φωτοδιόδοι LED δεν σβήνουν όπως επιθυμείτε περ. κατά το μεσονύχτιο	<ul style="list-style-type: none"> ■ Εξωτερική πηγή φωτός (π.χ. άλλος ανιχνευτής κινήσεων ή λαμπτήρας) απενεργοποιεί τον αισθητήριο λαμπτήρα 	<ul style="list-style-type: none"> ■ Προστασία αισθητήριου λαμπτήρα έναντι ξένου φωτός, παρακολούθηση Λαμπτήρα Αισθητήρα περισσότερες ημέρες, χρειάζεται μερικό χρόνο για να ρυθμιστεί πάλι στη σωστή τιμή
Φωτοδιόδοι LED δεν σβήνουν πλήρως	<ul style="list-style-type: none"> ■ Επιλέχθηκε πρόγραμμα άνεσης 	<ul style="list-style-type: none"> ■ Διακόπτης επιλογής προγράμματος στη θέση 4
Αισθητήριος λαμπτήρας ενεργοποιείται ανεπιθύμητα	<ul style="list-style-type: none"> ■ Άνεμος κουνάει δέντρα και θάμνους στην περιοχή κάλυψης ■ Ανίχνευση αυτοκινήτων στο δρόμο ■ Ξαφνική αλλαγή θερμοκρασίας εξαιτίας καιρού (αέρας, βροχή, χιόνι) ή αέρας από εξαεριστήρες, ανοιχτά παράθυρα 	<ul style="list-style-type: none"> ■ Κάνετε αλλαγή περιοχής ■ Αλλαγή ορίων κάλυψης ■ Αλλαγή περιοχής, μετατόπιση σημείου εγκατάστασης
Τροποποίηση εμβέλειας Αισθητήριου λαμπτήρα	<ul style="list-style-type: none"> ■ Άλλες θερμοκρασίες περιβάλλοντος 	<ul style="list-style-type: none"> ■ Ακριβής ρύθμιση περιοχής κάλυψης με μάσκες κάλυψης
Κόκκινη φωτοδιόδος LED αναβοσβήνει γρήγορα	<ul style="list-style-type: none"> ■ Εσωτερική ασφάλεια ενεργοποιήθηκε 	<ul style="list-style-type: none"> ■ Σβήστε αισθητήριο λαμπτήρα και ανάψτε τον πάλι μετά από 5 δευτ.
Φωτοστέφανος LED σβηστός παρά το σκότος	<ul style="list-style-type: none"> ■ Επιλέχθηκε πρόγραμμα 3 ή 4 	<ul style="list-style-type: none"> ■ Αλλαγή προγράμματος

1. Bu doküman hakkında

Lütfen itina ile okuyun ve saklayın!

- Telif hakları korunmaktadır. Kısmen de olsa basılması, ancak onayımız alınarak mümkündür.
- Teknik gelişmelere hizmet eden değişiklikler yapma hakkı saklıdır.

Sembol açıklaması



Tehlikelere karşı uyarı!



Dokümandaki metin kısımlarına gönderme.

2. Genel güvenlik uyarıları



Cihaz üzerindeki tüm çalışmalardan önce, elektrik beslemesini kesin!

- Montaj sırasında, bağlanacak olan elektrik tesisatında enerji kesik olmalıdır. Bu nedenle ilk olarak elektriği kapatın ve bir kontrol kalemiyle enerjinin kesildiğini kontrol edin.
- Sensörlü lambanın kurulumunda, elektrik şebekesinde yapılan bir çalışma söz konusudur. Bu yüzden, geleneksel kurulum yönergeleri ile bağlantı koşullarına uygun bir uygulama yapılmalıdır. (örn.: **DE:** VDE 0100, **AT:** ÖVE / ÖNORM E8001-1, **CH:** SEV 1000)
- Sadece orijinal yedek parçalar kullanın.
- Onarımlar sadece, uzman atölyeler tarafından gerçekleştirilebilir.

3. L 265 LED

Amacına uygun kullanım

- Dış ve iç mekanda duvara montaj için LED lamba.

Power-LED etkin ışığından oluşan ortam ışığı ile ilgilidir

LED'ler alacakaranlık kontrollüdür. Örn. ev numaralarını sürekli aydınlatmak için idealdir. İsteğe bağlı olarak sadece hareket halinde.

Kişi tanımada devreye giren LED ampul

Mini sensör tarafından birisi algılandığında, LED ampul ayarlandığı süre boyunca çalışır. Entegre yüksek performans kızılötesi sensörü, hareket eden vücutlardan yayılan görünmez ısı radyasyonunu (insanlar, hayvanlar, vb.) algılayan bir 360° ikili sensörden oluşmaktadır. Algılanan bu ısı radyasyonu, cihaz içinde elektronik olarak işlenir ve lambayı otomatik olarak çalıştırır. Örneğin duvarlar veya camlar gibi engeller nedeniyle ısı radyasyonu algılanmaz, bu durumda hiçbir çalıştırma yapılmaz. Örn. duvarlar veya cam paneller gibi engeller nedeniyle ısı radyasyonu algılanmaz, dolayısıyla anahtarlama olmaz. Menfez açısı 90° olan 360° algılama açısı elde edilir. Sensörün altındaki alan izleme ile bir sürünme koruması sağlanır.

Önemli:

En güvenli hareket algılaması, sensörlü lamba yürüyüş yönünün yan tarafında monte edildiği ve sensörün önünde herhangi bir engel (örneğin ağaçlar, duvarlar vb.) olmadığı zaman sağlanır.

Doğrudan lambanın üzerine yürüdüğünüzde menzil kısıtlanır.

Teslimat kapsamı (Şek. 3.1)

Ürünün boyutları (Şek. 3.2)

Cihazın genel görünümü (Şek. 3.3)

- A** Lamba camı
- B** LED ampul
- C** Lamba gövdesi
- D** Sensör ünitesi (çıkartılabilir)
- E** Emniyet vidası
- F** Duvar tutucusu
- G** LED ışık demeti
- H** Power-LED etkin ışığı

4. Elektrik bağlantısı

Montaj yeri diğer lambalardan asgari 50 cm uzakta olmalıdır, aksi halde ısı radyasyonu sistemin çalışmasına yol açabilir. Belirtilen 8 metrelik menzile erişebilmek için, montaj yüksekliği yak. 1,8 ila 2 m olmalıdır.

Elektrik kablosunun bağlantısı (Şek. 4.1)

Elektrik kablosu, 3 iletkenli bir kablodur:

- L** = Faz (genellikle siyah, kahverengi veya gri)
- N** = Nötr hattı (genellikle mavi)
- PE** = Topraklama hattı (yeşil/sarı)

Çelişkiye düşülmesi halinde, kabloları bir avometre cihazıyla tanımlayın; ardından tekrar elektriksiz hale getirin. Faz (**L**) ve nötr kablosu (**N**), avize terminaline bağlanmalıdır.

Önemli:

Bağlantıların karıştırılması, daha sonra cihazda veya sigorta kutunuzda kısa devreye neden olur. Bu durumda, kabloların hepsini tanımlamak ve yeniden monte etmek zorundasınız. Topraklama hattını (**PE**) izole edin ve sadece iliştirin.

Not:

Elektrik besleme kablosuna, açma ve kapama için uygun bir elektrik anahtarı monte edilebilir. Sürekli ışık fonksiyonu için bu zorunludur (bkz. Sürekli ışık işletimi bölümü).

5. Montaj

- Bütün yapı parçalarında hasar kontrolü yapın.
- Hasarlar olduğunda, ürünü işletime almayın.
- Sensörlü lambanın montajı sırasında, titreşime maruz kalmayacak şekilde sabitlemesine dikkat edilmelidir.

Erişim menzili ve hareketlerin algılanmasını göz önüne alarak, uygun montaj yerini seçin.

- Elektrik beslemesini kapatın (Şek. 4.1)
- Montaj yerini belirleyin (Şek. 5.1)
- Emniyet vidasını çözün (Şek. 5.2)
- Delik yerlerini işaretleyin (Şek. 5.3)
- Delikleri delin ve dübelleri yerleştirin (Şek. 5.4)
- Montaj Sıva altı (Şek. 5.5)
- Montaj Sıva üstü (Şek. 5.6)
- Bağlantı kablosunu bağlayın (Şek. 5.5)
- Lamba camını, conta ve LED ampul ile birlikte lamba gövdesine vidalayın (Şek. 5.7)
- Lambayı duvar tutucusuna oturtun (Şek. 5.7)
- Emniyet vidalarını vidalayın (Şek. 5.7)
- Elektrik beslemesini açın (Şek. 5.7)
- Ayarları yapın → "6. Fonksiyon"

6. Fonksiyon

Fabrika ayarları

Kapatma gecikmesi: 5 saniye

Alacakaranlık ayarı: 2000 Lux

Program ayarı: Program 1

Kurulumu takiben sensörlü lamba devreye alınabilir. Portatif sensör ünitesinin üzerinde zaman, alacakaranlık ve program ayarları için ayar düğmeleri bulunmaktadır.

Kapatma gecikmesi (zaman ayarı)

5 saniye ile 15 dakika arasında kademesiz ayarlı aydınlatma süresi

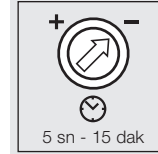

Ayar düğmesi – konumunda = en kısa süre (5 saniye)

Ayar düğmesi + konumunda = en uzun süre (15 dakika)

Algılama alanının ayarı sırasında ve fonksiyon testi için, en kısa sürenin - ayarlanması önerilmektedir.

Alacakaranlık ayarı (tepkime eşiği)

Sensörün tetikleme eşiği, 2 ile 2000 Lux arasında kademesiz ayarlanabilir.



Ayar düğmesi ☀ konumunda = Gün ışığı işletimi yak. 2000 Lux.

Ayar düğmesi ☾ konumunda = Alacakaranlık işletimi yak. 2 Lux.

Algılama alanının gün ışığında ayarı sırasında ayar düğmesi ☀ (Gün ışığı işletimi) konumuna alınmalıdır.

Program ayarı

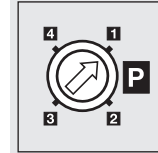

Aşağıdaki programlar sadece, LED ışık demeti ve Power-LED etkin ışığından oluşan ortam ışığı ile ilgilidir. Temel ışık daima, ayarlanan alacakaranlık değerinden itibaren hareket halinde açılır ve süre sona erdikten sonra tekrar kapanır.

Program 1 + 2: Konfor programı LED:

- Ortam ışığı, ayarlanan alacakaranlık değerinden itibaren tüm gece boyunca çalışır.

Program 3: Konforlu tasarruf programı LED:

- Ortam ışığı, ayarlanan alacakaranlık değerinden itibaren gece yarısına kadar çalışır.
- Daha sonra LED'ler hareket halinde çalışır.

Program 4: Nightmatic programı

- Yumuşak ışık başlatma, gece ışığı yok, hareket değeri yok
- Parlaklık değerinin altına düşüldüğünde % 100 çalıştırma

Konforlu tasarruf programı LED 3 bilgi notu:

Sensöre saat entegre edilmemiştir, gece yarısı sadece, çok sayıda karanlık aşamasının uzunluğuna bağlı olarak belirlenir. Bu nedenle kusursuz bir fonksiyon için, lambanın bu süre dahilinde elektrik beslemesine sürekli bağlı olması önemlidir. İlk gece boyunca (ölçüm aşaması) LED'ler, komple aktif durumdadır. Değerler, elektrik kesintisinden etkilenmeden kaydedilir.

Kapanma süresi gecenin ortasına doğru kaydıncında, bir anıza durumu söz konusudur.

Elektrik besleme kablosuna bir elektrik anahtarı monte edildiğinde, kolayca açma ve kapamanın yanı sıra şu fonksiyonlar da mümkündür:

Sensörlü işletim

1) Işığın açılması (lamba KAPALI olduğunda):

Anahtarı 1 x KAPA ve AÇ.

Lamba, ayarlanan süre boyunca açık kalır.

2) Işığın kapatılması (lamba AÇIK olduğunda):

Anahtarı 1 x KAPA ve AÇ.

Lamba kapanır ya da sensörlü işletime geçer.

Sürekli ışık işletimi (Şek. 6.1)

1) Sürekli ışığı açma:

Anahtarı 2 x KAPA ve AÇ. Lamba 4 saat süreyle sürekli ışığa ayarlanır (merceğin arkasındaki kırmızı LED yanar). Ardından, otomatik olarak tekrar sensörlü işletime geçer (kırmızı LED kapalı).

2) Sürekli ışığın kapatılması:

Anahtarı 1 x KAPA ve AÇ. Lamba kapanır ya da sensörlü işletime geçer.

Önemli:

Anahtarlama işlemleri 0,2 ile 1 saniye aralığında yapılmalıdır.

Kapsama alanı ayarı

Kapsama alanı, isteğe bağlı olarak kısıtlanabilir. Birlikte verilen kapak blendajları, istenilen sayıda mercekle elemanın örtülmesine yarar. Böylece örn. otomobiller, yayalar vb. nedeniyle hatalı devreye girmeler önlenir veya tehlike yerleri özel olarak denetlenir. Kapak blendajları ve örtücü folyolar, üzerlerindeki inceltilmiş dikey veya yatay bölümlerden ayrılabilir. Daha sonra kolayca merceğin üzerine takılabilir ya da yapılandırılabilir. (Şek. 6.2-6.7)

7. Bakım ve koruma

Ürün bakım gerektirmez.

Algılama merceği kirlendiğinde, nemli bir bezle (deterjan kullanmadan) temizlenebilir. Işık demetinin temizlenmesi için, mini sensör ünitesi yerinden alınabilir. (Şek. 7.1)

8. Tasfiye

Elektrikli cihazlar, aksesuar ve ambalajlar, çevre dostu bir dönüşüme gönderilmelidir.



Elektrikli cihazları evsel atıkların içine atmayın!

Sadece AB ülkeleri için:

Atık Elektrikli ve Elektronik Cihazlar Avrupa yönergesine ve bunun ulusal yasalarındaki karşılığına göre, artık kullanılamayacak haldeki elektrikli cihazların ayrı toplanıp çevre dostu geri dönüşüm için gönderilmesi zorunludur.

9. Üretici garantisi

Bu STEINEL ürünü, büyük bir titayla üretilmiş, fonksiyon ve güvenlik kontrolleri geçerli talimatlar uyarınca yapılmış ve ardından bir numune kontrolüne tabi tutulmuştur. STEINEL, kusursuz nitelik ve fonksiyon garantisi vermektedir. Garanti süresi 36 ay olup, kullanıcıya satış tarihi itibarıyla başlar.

Malzeme ve fabrikasyon hatalardan kaynaklanan kusurlar tarafımızca giderilmektedir; garanti hizmeti, tercihimize bağlı olarak kusurlu parçaların onarımı veya değişimi şeklinde gerçekleşir. Garanti hizmeti, aşınma parçalarındaki hasarları, usulüne aykırı uygulama veya bakım sonucunda meydana gelen hasar ve kusurları kapsamaz. Yabancı cisimlere yanlışan dolaylı zararlar, garanti kapsamı dışındadır. Garanti yükümlülüğü ancak, cihazın açılmamış halde kısa hata açıklaması, kasa fişi veya faturasıyla (satış tarihi ve satıcı kaşesi) birlikte, tam ambalajlanmış şekilde ilgili servis istasyonuna gönderilmesi durumunda geçerlidir.

Onarım servisi:

Garanti süresinin dolması veya garanti kapsamına girmeyen kusurlar halinde, onarım olanağı konusunda lütfen en yakın servis istasyonuna danışınız.

3 Y I L
ÜRETİCİ
GARANTİSİ

10. Teknik özellikler

Boyutlar (Y x G x D)	295 x 72 x 105 mm
Elektrik bağlantısı	220-240 V, 50/60 Hz
Güç	12 W LED etkin ışığı ve LED güçlü ışığı, yak. 1 W sadece enerji tasarruflu ampuller maks. Ø 48 mm / maks. 15 W
Kapsama açısı	90° menfez açısı ve sürünme korumasıyla birlikte 360°
Sensörün menzili	maks. 8 m çepçevre
Zaman ayarı	5 sn - 15 dak
Alacakaranlık ayarı	2-2000 Lux
Program ayarı	4 uygulama odaklı program
Sürekli ışık	çalıştırılabilir (4 saat) / Ön koşul: elektrik beslemesine bağlanmış anahtar
Sıcaklık aralığı	-10 °C ila +50 °C
Koruma türü	IP 44
Koruma sınıfı	II
LED ampul	
Güç	8,5 W / E27
Işık akımı/verim	674 lm / 79,3 lm/W
Renk dönüşüm indeksi	RA ≥ 80
Renk sıcaklığı	3000 K (sıcak beyaz)
LED kullanım ömrü	25.000 saat

11. İşletim arızaları

Arıza	Nedeni	Giderilmesi
Sensörlü lambada gerilim yok	■ Sigorta atmış, çalıştırılmamış, kablo kopuk ■ Kısa devre	■ Sigortayı çalıştırın, değiştirin, elektrik anahtarını çalıştırın; kabloyu avometre ile gözden geçirin ■ Bağlantıları gözden geçirin
Sensörlü lamba devreye girmiyor	■ Gündüz modunda, alacakaranlık ayarı gece modundadır ■ LED ampul arızalı ■ Elektrik anahtarı KAPALI ■ Sigorta atmış ■ Kapsama alanı doğru ayarlanmamış ■ dahili elektrik sigortası aktiveştirildi (kırmızı LED hızlı yanıp söner) ■ Şebeke terminali doğru takılmamış	■ Yeniden ayarlayın ■ Değiştirin ■ Çalıştırın ■ Sigortayı çalıştırın, değiştirin; gerektiğinde bağlantıyı kontrol edin ■ Yeniden ayarlayın ■ Sensörlü lambayı kapatın ve yak. 5 saniye sonra tekrar açın ■ Kelepçeyi sıkıca bastırın
Sensörlü lamba kapanmıyor	■ Kapsama alanında sürekli hareket var ■ Sensör ünitesi yerine oturmamış	■ Alanı kontrol edin ve gerektiğinde yeniden ayarlayın ■ Sensör ünitesini hafifçe bastırarak oturtun
LED'ler, yak. gece yarısı istendiği gibi kapanmıyor	■ Harici ışık kaynağı (örn. başka hareket dedektörü veya lamba) nedeniyle sensörlü lamba devreden çıkıyor	■ Sensörlü lambayı harici ışıklara karşı koruyun, daha sonra birkaç gün boyunca gözlemleyin. Kendini tekrar doğru değere göre ayarlamak için bir süreye gereksinim duyar
LED'ler komple kapanmıyor	■ Konfor programı seçili	■ Program seçme anahtarını 4 konumuna alın
Sensörlü lamba istem dışı çalışıyor	■ Rüzgar, kapsama alanındaki ağaçları ve çalılırları hareket ettiriyor ■ Yoldan geçen araçlar algılanıyor ■ Hava şartları (rüzgar, yağmur, kar) nedeniyle veya vantilatörler, açık pencerelerden gelen hava akımıyla ani sıcaklık değişimi var	■ Alanı değiştirin ■ Alanı değiştirin ■ Alanı değiştirin, başka yere monte edin
Sensörlü lambada menzil değişimi	■ Farklı ortam sıcaklıkları	■ Kapsama alanını kapak blendajları ile tam doğru şekilde ayarlayın
Kırmızı LED hızlı yanıp sönmüyor	■ Dahili elektrik sigortası aktiveştirildi	■ Sensörlü lambayı kapatın ve yak. 5 saniye sonra tekrar açın
LED ışık demeti karanlığa rağmen kapalı	■ Program 3 veya 4 seçili	■ Programı değiştirin

1. Tudnivaló a dokumentummal kapcsolatban

Kérjük, olvassa el figyelmesen és őrizze meg!

- Szerzői jogvédelem alatt áll. Sokszorosítani, kivonatosan is, csak az engedélyünkkel szabad.
- A műszaki fejlődést szolgáló változtatások jogát fenntartjuk.

Jelmagyarázat



Figyelmeztetés veszélyekre!



A dokumentum szöveghelyeire utal.

2. Általános biztonsági útmutatások



Mielőtt dolgozni kezd a berendezésen, szakítsa meg a ráadott feszültséget!

- Szereléskor a csatlakoztatni kívánt vezetéknek feszültségmentesnek kell lennie. Ezért a szerelés megkezdése előtt kapcsolja le az áramot, és feszültségjelzővel ellenőrizze a feszültségmentességet.
- A mozgásérzékelős lámpa felszerelésekor hálózati feszültséggel végzett munkáról van szó. Ezért azt szakszerűen, az illető országban szokásos szerelési előírásoknak és csatlakoztatási feltételeknek megfelelően kell végezni. (pl. **DE:** VDE 0100, **AT:** ÖVE / ÖNORM E8001-1, **CH:** SEV 1000)
- Csak eredeti pótkatrészeket használjon.
- Az esetleg szükségessé váló javításokat csak szakműhely végezheti.

3. L 265 LED

Rendeltetészerű használat

- Falra szerelhető LED-lámpa kül- és beltéri használatra.

LED-lámpasor és Power-LED-fényforrás

A LED-eket alkonykapcsoló vezérli. Ideális pl. házszaámok folyamatos megvilágításához. Ha kívánja, csak mozgás esetén.

Személy felismerésekor bekapcsoló LED-es világítótest

Ha a mini-érzékelő személyt ismer fel, a beállított időre bekapcsol a LED-es világítótest. A beépített nagyteljesítményű infravörös érzékelő egy 360°-os kettős szenzorral rendelkezik, amely a mozgó testek (emberek, állatok stb.) láthatatlan hőszugárzását érzékeli. A berendezés a felfogott hőszugárzást elektronikus jellel alakítja, és ennek segítségével kapcsolja be automatikusan a világítótestet. Akadályokon (pl. falon vagy ablaküvegen) keresztül a hőszugárzás nem érzékelhető, ezért a lámpa sem kapcsolódik be. Az érzékelővel 360°-os érzékelési szög és 90°-os nyitási szög érhető el. Az érzékelő alatti terület felügyelete biztosítja az alakúszás-védelmet.

Fontos:

A mozgás érzékelése akkor a legbiztosabb, ha a berendezést a mozgáshoz képest oldalirányban helyezi el, és a szenzor látóterét nem korlátozzák akadályok (pl. fák, falak stb.). A hatótávolság korlátozott, amikor egyenesen a lámpa felé megy.

A csomag tartalma **(3.1. ábra)**

Termékméretek **(3.2. ábra)**

A készülék áttekintése **(3.3. ábra)**

- A** Lámpaüveg
- B** LED-világítótest
- C** Lámpaház
- D** Érzékelő egység (kivehető)
- E** Biztosítócsavar
- F** Fali tartó
- G** LED-lámpasor
- H** Power-LED-fényeffekt

4. Elektromos csatlakozás

Célszerű az eszközt másik lámpától legalább 50 cm-re felszerelni, mert annak hőszugárzása a rendszer téves indításához vezethet. Ha a megadott 8 m-es hatótávolságot szeretné elérni, célszerű kb. 1,8 és 2 m közötti szerelési magasságot választani.

A hálózati betápvezeték csatlakoztatása (4.1. ábra)

A hálózati betápvezeték 3-erű kábelből áll:

- L** = fázis (többnyire fekete, barna vagy szürke)
- N** = nulla vezető (többnyire kék)
- PE** = védővezető (zöld/sárga)

Bizonytalanság esetén a kábeleket feszültségjelző segítségével azonosítania kell; majd le kell rólnuk kapcsolni a feszültséget. A fázist (**L**) és a nulla vezetőt (**N**) a csillárkápocsra csatlakoztatjuk.

Fontos:

A csatlakozások felcserélése később zaráthoz vezet a készülékben vagy az Ön biztosítékdobozában. Ebben az esetben ismét azonosítania kell az egyes kábeleket, és újból fel kell szerelni azokat. A védőföldelést (**PE**) szigetelje le és hajtsa féltre.

Megjegyzés:

A hálózati betápvezetékbe a ki- és bekapcsolás céljából természetesen egy hálózati kapcsoló is szerelhető. A folyamatos világítás funkció működésének ez előfeltétele (ld. a Folyamatos világítási funkció című fejezetet).

5. Szerelés

- Minden alkatrészt ellenőrizzen sérülés szempontjából.
- Sérülések esetén ne vegye használatba a terméket.
- A mozgásérzékelős lámpa felszerelésekor ügyelnie kell arra, hogy felerősítés után ne tudjon rázkódni.

A hatótávolság és a mozgásérzékelés tekintetbe vételével válasszon alkalmas helyet, ahová felszerelheti a készüléket.

- Kapcsolja le az áramellátást **(4.1. ábra)**
- Jelölje ki a szerelés helyét **(5.1. ábra)**
- Lazítsa meg a biztosíték csavarját **(5.2. ábra)**
- Jelölje be a furatok helyét **(5.3. ábra)**
- Fúrja ki a furatokat, és tegyen beléjük tiplít **(5.4. ábra)**
- Vakolat alá süllyesztett szerelés **(5.5. ábra)**
- Vakolat fölötti szerelés **(5.6. ábra)**
- Csatlakoztassa rá a csatlakozókábelt **(5.5. ábra)**
- Csavarja be a tömítőgyűrűs lámpaüveget és a LED-es világítótestet a lámpaházba **(5.7. ábra)**
- Tegye fel a lámpát a fali tartóra **(5.7. ábra)**
- Csavarja be a rögzítő csavarokat **(5.7. ábra)**
- Kapcsolja be az áramellátást **(5.7. ábra)**
- Végezze el a beállításokat → „6. Működés“

6. Működés

Gyári beállítások

Kikapcsolás késleltetés: 5 másodperc

Szűrőküti beállítás: 2000 lux

Program beállítás: program 1

A felszerelés után a mozgásérzékelős lámpa üzembe helyezhető. A levehető érzékelő egységen nyert elhelyezést az idő, a szűrőkület és a program beállítására szolgáló szabályozógomb.

Kikapcsolás késleltetés (időbeállítás)

A világítási idő fokozatmentesen állítható 5 másodperc és 15 perc között.

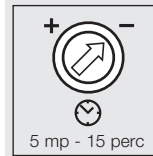

Szabályzó gomb – állásba állítva = legrövidebb idő (5 másodperc)
 Szabályzó gomb + állásba állítva = leghosszabb idő (15 perc)
 Az érzékelési tartomány beállításakor ajánlatos a legrövidebb időt (–) választani.

Alkonykapcsoló-beállítás (érzékenységi küszöb)

Az érzékelő megszólalási küszöbe fokozatmentesen állítható 2 és 2000 lux között.



szabályzó gomb ☀ állásba állítva = nappali üzem, kb. 2000 lux.
 szabályzó gomb ☾ állásba állítva = szűrőküti üzemmód kb. 2 lux
 Nappali fényben az érzékelési tartomány beállításakor a szabályzó gombot az ☀ (nappali üzem) állásba kell állítani.

Program beállítás

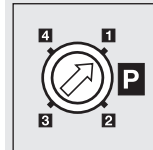

A következő programok csak a háttérvilágításra vonatkoznak, LED-es lámpasorból és power-LED-fényforrásból állnak. A fő fényforrás a beállított szűrőkület-értéknek mindig be-, a beállított idő után pedig kikapcsol.

Program 1 + 2: Komfortprogram LED:

- A háttérfény a beállított szűrőküti érték elérése után egész éjszaka világít.

Program 3: takarékos LED-es komfortprogram:

- A háttérfény a beállított szűrőküti érték elérése után az éjszaka közepéig világít.
- Ezután a LED-ek mozgásra kapcsolnak be.

Program 4 Nightmatic program

- Lágý fény, éjszakai fény nélkül, mozgáskiértékelés nélkül
- Amikor a fényerősség a beállított érték alatt marad, a lámpa 100 %-os fényerővel világít

Megjegyzés a takarékos LED komfortprogramhoz 3:

Az érzékelő nem rendelkezik beépített órával, az éjszaka közepét csak több sötét fázis hossza alapján határozza meg. Ezért a kifogástalan működéshez fontos, hogy a lámpa ezalatt folyamatosan feszültség alatt legyen. Az első éjszaka alatt (bemérési fázis) a LED-ek folyamatosan világítanak. Az értékeket a lámpa feszültségkiesés esetén is tárolja. Hibát jelez, ha a kikapcsolási idő az éjszaka közepe felé tolódik.

Ha a hálózati betápvezetékben hálózati kapcsolót helyez el, az egyszerű ki- és bekapcsolás mellett még a következő műveletek is elvégezhetők:

Érzékelő üzemmód

1) Világítás bekapcsolása (ha a lámpa ki volt kapcsolva):

1 × KI és BE kapcsol.

A lámpa a beállított időre bekapcsolva marad.

2) Világítás kikapcsolása (ha a lámpa be volt kapcsolva):

1 × KI és BE kapcsol.

A lámpa elalszik, ill. érzékelős üzemre kapcsol.

Folyamatos világítási üzem (6.1. ábra)

1) Állandó világítás bekapcsolása:

Kapcsoló 2 × KI és BE. A lámpa 4 órára folyamatos üzemre kapcsol (a lencse mögötti piros LED világít). Utána automatikusan ismét érzékelős üzemre kapcsol (a piros LED elalszik).

2) Folyamatos világítás kikapcsolása:

Kapcsoló 1 × KI és BE. A lámpa elalszik, ill. érzékelős üzemre kapcsol.

Fontos:

A kapcsolásokat 0,2 és 1 másodperc közötti időtartam alatt kell elvégezni.

Az érzékelési tartomány beállítás

Az érzékelési tartomány igény szerint szűkíthető. A mellékelt takaróbetétek tetszőleges számú lencse-szegmens letakarására szolgálnak. Ezáltal pl. kizárható az autók, gyalogosok stb. által kiváltott téves kapcsolások, vagy célzottan megfigyelhetők a veszélyeztetett területek. A takaróbetétek ill. takarófoliák a bemélyített rovátkák mentén szétválaszthatók. Azután egyszerűen felhelyezhetők ill. felragaszthatók a lencsére. **(6.2-6.7. ábra)**

7. Ápolás és karbantartás

A termék nem igényel karbantartást.

Az érzékelő lencséje szennyeződés esetén nedves ruhával (tisztítószer nélkül) tisztítható meg. A LED-lámpasor tisztításához a mini-érezékelőegység kivethető. **(7.1. ábra)**

8. Ártalmatlanítás

Gondoskodjon az elektromos készülékek, a tartozékok és a csomagolás környezetbarát újrahasznosításáról.



Ne dobjon elektromos készülékeket a háztartási szeméttel!

Csak az EU tagállamaira vonatkozik:

A használt elektromos és elektronikus berendezésekre vonatkozó hatályos európai irányelvek értelmében és azok nemzeti jogrendszerbe történő átültetése szerint a már nem működőképes elektromos berendezéseket külön kell gyűjteni és környezetbarát újrahasznosításukról kell gondoskodni.

9. Gyári garancia

Ezt a Steinel-terméket a legnagyobb gondossággal gyártották, működését és biztonságosságát az érvényes előírások szerint bevizsgálták, majd szűrőpróba szerűen ellenőrizték. A Steinel garanciát vállal a kifogástalan minőségre

és működésre. A garancia ideje 36 hónap, ami a vásárlás napján kezdődik. Minden olyan hibát kijavítunk, ami anyag- vagy gyártási hibára vezethető vissza. A garancia teljesítésének módját mi választjuk meg: ez lehet a hibás alkatrész megjavítása vagy kicserélése. A garancia nem vonatkozik a kopóalkatrészekben bekövetkező károkra, valamint az olyan károokra és hiányosságokra, amelyek a szakszerűtlen kezelés vagy karbantartás miatt következnek be. Idegen objektumokon keletkező következményes károk ki vannak zárva a garancia köréből.

Garanciát csak akkor vállalunk, ha a készüléket szétszerelés nélkül állapotban jól becsomagolják, mellékelik a hiba rövid leírását, a (vásárlás időpontjával és a kereskedő pecsétjével ellátott) pénztárblokkot vagy számlát, és ezeket elküldik az illetékes szerviznek.

Javító szolgálat:

A garanciaidő lejárta után, vagy a garancia hatálya alá nem tartozó hiányosságok esetén tudakolja meg az Önhöz legközelebb eső szervizünkben, hogy milyen lehetőségei vannak a helyreállításra.

3 ÉV
GYÁRTÓI
GARANCIA

10. Műszaki adatok

Méreték (Ma × Sz × Mé)	295 × 72 × 105 mm
Hálózati csatlakozás	220-240 V, 50/60 Hz
Teljesítmény	12 W LED-es fényeffekt és LED-es power-fény, kb. 1W csak max. 48 mm átm. energiatakarékos fényforrás, / max. 15 W
Érzékelési szög	360°, 90° nyitási szöggel és alákúszás-védelemmel
Az érzékelő hatótávolsága	max. 8 m, körben
Időbeállítás	5 mp - 15 perc
Szűrületi beállítás	2-2000 lux
Program beállítás	A gyakorlatban jól használható 4 különböző program
Folyamatos világítás	kapcsolható (4 ó) / Előfeltétel: be legyen kötve a kapcsoló a hálózati vezetékbe
Hőmérséklettartomány	-10 °C-tól +50 °C-ig
Védettségi mód	IP 44
Védettségi osztály	II
LED-világítótest	
Teljesítmény	8,5 W / E27
Fényáram/hatásfok	674 lm / 79,3 lm/W
Színvisszaadási mutató	RA ≥ 80
Színhőmérséklet	3000 K (meleg fehér)
LED-élettartam	25 000 óra

11. Üzemzavarok

Zavar	Oka	Elhárítása
A mozgásérzékelős lámpán nincs feszültség	■ kioldott a biztosíték, nincs bekapcsolva, elszakadt a vezeték ■ rövidzárlat	■ kapcsolja be a biztosítékot, cserélje ki, kapcsolja be a hálózati kapcsolót, ellenőrizze a vezetékét a feszültségellenőrzővel ■ csatlakozásokat átvizsgálja
A mozgásérzékelős lámpa nem kapcsol be	■ nappali üzemnél a szűrületi érték éjszakai üzemre van beállítva ■ LED-es világítótest hibás ■ hálózati kapcsoló kikapcsolva ■ kioldott a biztosíték ■ érzékelési tartomány nincs célzottan beállítva ■ a belső elektromos biztosíték aktiválódott (a piros LED gyorsan villog) ■ a hálózati csatlakozó nem megfelelően csatlakozik	■ újra beállítani ■ kicserélni ■ bekapcsolás ■ kapcsolja be a biztosítékot, cserélje; esetleg ellenőrizze a csatlakozást ■ újra beállítani ■ a mozgásérzékelős lámpát kapcsolja ki, majd kb. 5 mp. múlva ismét be ■ a csatlakozót szilárdan csatlakoztassa
A mozgásérzékelős lámpa nem kapcsol ki	■ folyamatos mozgás az érzékelési területen ■ az érzékelő egység nem pattant a helyére	■ területet ellenőrizni és esetleg újra beszabályozni ■ az érzékelő egységet enyhe nyomással pattintsa a helyére
Kb. éjfélkor a LED-ek nem kapcsolnak ki a kívánt módon	■ külső fényforrás (pl. másik mozgásérzékelő vagy -lámpa) inaktívvá teszi a mozgásérzékelős lámpát	■ a mozgásérzékelős lámpát árnyékolja le az idegen fényforrástól, figyelje a mozgásérzékelős lámpát több napon át, szüksége van némi időre, hogy ismét visszaállhasson a helyes értékre
A LED-ek nem kapcsolnak ki teljesen	■ a komfortprogram van beállítva	■ programkapcsoló a 4. állásban
A mozgásérzékelős lámpa kérés nélkül bekapcsol	■ az érzékelési területen szél mozgatja a fákat és bokrokat ■ az utcán elhaladó autók érzékelése ■ az időjárás (szél, eső, hó), vagy a ventilátorokból, nyitott ablakokon át kiáramló levegő miatt a hőmérséklet hirtelen változik	■ területet átállítani ■ területet átállítani ■ területet megváltoztatni, a felszerelés helyét áthelyezni
Megváltozott a mozgásérzékelős lámpa hatótávolsága	■ megváltozott környezeti hőmérsékletek	■ érzékelési tartományt takaróbetétekkel pontosan beállítani
A piros LED gyorsan villog	■ belső biztosíték működésbe lépett	■ a mozgásérzékelős lámpát kapcsolja ki, majd 5 mp. múlva ismét be
A LED-lámpasor a sötétség ellenére nem világít	■ a 3. vagy 4. program van kiválasztva	■ változtasson programot

1. K tomuto dokumentu

Pozorně si jej přečtete a uschovejte!

- Chráněno autorským právem. Dotisk, i částečný, jen s našim souhlasem.
- Změny, které slouží technickému pokroku, vyhrazeny.

Vysvětlení symbolů



Varování před nebezpečím!



Odkaz na text v dokumentu.

2. Všeobecné bezpečnostní pokyny



Před zahájením jakýchkoli prací na přístroji přerušit přívod napětí!

- Připojované elektrické vedení nesmí být během montáže pod napětím. Proto je nejprve třeba vypnout proud a poté pomocí zkoušečky napětí zkontrolovat, zda je vedení bez napětí.
- Při instalaci senzorového svítidla se jedná o práci na síťovém napětí. Musí proto být provedena odborně podle obvyklých předpisů pro instalaci elektrických zařízení a podmínek jejich připojení dle ČSN. (např.: **DE:** VDE 0100, **AT:** ÖVE / ÖNORM E8001-1, **CH:** SEV 1000)
- Používejte jen originální náhradní díly.
- Opravy může provést jen odborný servis.

3. L 265 LED

Používání v souladu s určením

- Svítidlo LED k nástěnné montáži ve venkovní a vnitřní oblasti.

Světelný prstenec LED a osvětlovací prvek Power LED

LED jsou řízeny soumrakovým nastavením. Ideální např. k trvalému osvětlení domovního čísla. Na přání také jen při pohybu.

Připojená LED žárovka při detekci osoby

Jestliže minisenzor rozpozná nějakou osobu, tak se na nastavenou dobu zapne LED žárovka. Integrovaný vysoce výkonný infračervený senzor je vybaven jedním dvojitým senzorem 360°, který zaznamenává neviditelné tepelné záření vydávané pohyblivými těly (osob, zvířat atp.). Takto zaznamenané tepelné záření se pak elektronicky převádí na signál, který automaticky zapíná svítidlo. Tepelné záření neprochází překážkami, jakými jsou například zdi nebo skleněné tabule, a v těchto případech tedy k zapnutí nedochází. Může být dosaženo úhlu záchytu 360° s úhlem otevření 90°. Kontrolu prostoru pod senzorem zajišťuje ochrana proti podlezení.

Důležité:

Nejbezpečnějšího zachycení pohybu dosáhnete tehdy, je-li senzorové svítidlo namontováno napříč ke směru chůze a senzoru přitom nebrání ve výhledu žádné překážky (jako např. stromy, zdi atp.). Dosah je omezen, kráčíte-li přímo ke svítidlu.

Rozsah dodávky (obr. 3.1)

Rozměry výrobku (obr. 3.2)

Přehled zařízení (obr. 3.3)

- A** Sklo svítidla
- B** Žárovky LED
- C** Kryt svítidla
- D** Sensorová jednotka (snímatelná)
- E** Pojistný šroub
- F** Nástěnný držák
- G** Světelný prstenec LED
- H** Osvětlovací prvek Power LED

4. Elektrické připojení

Místo montáže by mělo být vzdáleno nejméně 50 cm od jiného svítidla, poněvadž tepelné záření může mít za následek spuštění systému. Aby bylo možno dosáhnout uvedeného dosahu 8 m, měla by montážní výška činit asi 1,8 až 2 m.

Připojení k elektrické síti (obr. 4.1)

K připojení k elektrické síti použijte třípólový kabel:

- L** = fázový vodič (většinou černý, hnědý nebo šedý)
- N** = neutrální vodič (většinou modrý)
- PE** = ochranný vodič (zelenožlutý)

V případě pochybností je nutno identifikovat jednotlivé vodiče kabelu pomocí zkoušečky napětí; zda jsou zase bez napětí. Fázový (**L**), neutrální vodič (**N**) se připojí ke svítidlové svorkovnici.

Důležité:

Případná záměna přívodů způsobí po zapnutí zkrat v přístroji nebo ve vaší pojistkové krabici. V tomto případě je nutno jednotlivé kabely identifikovat a poté znovu zapojit. Ochranný vodič (**PE**) izolovat a jednoduše připojit.

Upozornění:

V přírodním síťovém vedení může být k zapínání a vypínání samozřejmě zařazen běžný síťový vypínač. To je předpokladem funkce trvalého osvětlení (viz kapitola Trvalé osvětlení).

5. Montáž

- Zkontrolovat poškození u všech konstrukčních dílů.
- Při poškození výrobek nepoužívat.
- Při montáži senzorového svítidla dbát, aby bylo upevněno bez otřesů.

Vhodné montážní místo vybrat při zohlednění dosahu a zachycení pohybu.

- Vypnout napájení elektrickým proudem (obr. 4.1)
- Určení místa montáže (obr. 5.1)
- Uvolnit pojistný šroub (obr. 5.2)
- Vyznačit otvory k vrtání (obr. 5.3)
- Vyvrtat otvory a vložit hmoždinky (obr. 5.4)
- Montáž pod omítku (obr. 5.5)
- Montáž na omítku (obr. 5.6)
- Připojit připojovací kabel (obr. 5.5)
- Sklo svítidla s těsnícím kroužkem a žárovkou LED zašroubovat do tělesa svítidla (obr. 5.7)
- Nasadit svítidlo na nástěnný držák (obr. 5.7)
- Našroubovat pojistné šrouby (obr. 5.7)
- Zapnout napájení elektrickým proudem (obr. 5.7)
- Provést nastavení → „6. Funkce“

6. Funkce

Nastavení z výroby

Zpoždění vypnutí: 5 sekund

Soumrakové nastavení: 2 000 lx

Programové nastavení: Program 1

Po instalaci může být senzorové svítidlo uvedeno do provozu. Na snímatelné senzorové jednotce se nachází regulátory k nastavování časového, soumrakového provozu a programů.

Zpoždění vypnutí (časové nastavení)

Plynule nastavitelná doba svícení 5 sekund až 15 minut



Otočný regulátor nastavený na – = nejkratší čas (5 sekund)

Otočný regulátor nastavený na + = nejdelší čas (15 minut)

Při nastavování oblasti záchytu se doporučuje nastavit nejkratší čas –.

Soumrakové nastavení (prahová reakční hodnota)

Práh citlivosti senzoru je možno nastavovat plynule v rozmezí od 2 do 2 000 lx.

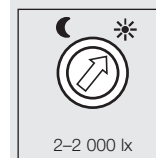

Otočný regulátor nastavený na ☀ = provoz za denního světla asi 2 000 lx.

Otočný regulátor nastavený na ☾ = provoz za soumraku, tedy asi 2 lx.

K nastavení oblasti záchytu u denního světla je třeba otočný regulátor nastavit na ☀ (provoz za denního světla).

Programové nastavení

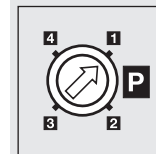

Následující programy se týkají jen estetického osvětlení okolí, které se skládá ze světelného prstence LED a osvětlovacího prvku Power LED. Hlavní světlo se od nastavené hodnoty soumraku vždy zapne při pohybu, po uplynutí časového nastavení se zase vypne.

Program 1 + 2: komfortní program LED:

- Osvětlení okolí svítí od nastavené hodnoty soumraku po celou noc.

Program 3: komfortní úsporný program LED:

- Osvětlení okolí svítí od nastavené hodnoty soumraku do půlnoci.
- Poté se LED při pohybu rozsvítí.

Program 4: program Nightmatic

- Pozvolné rozjasňování světla, bez nočního světla, bez vyhodnocení pohybu
- 100 % zapínání při nedosažení hodnoty jasu

Pokyny ke komfortnímu úspornému programu LED 3:

Nejsou-li v senzoru integrovány hodiny, pak bude polovina noci stanovená jen podle délky několika fází tmy. K zachování dobré funkce je nezbytné, aby bylo svítidlo během této doby trvale napájeno napětím. Během první noci (fáze měření) jsou aktivní všechny LED. Hodnoty jsou k ochraně před výpadkem sítě uloženy. Došlo k chybě, jestliže se doba vypnutí posune směrem k půlnoci.

Je-li v přírodním síťovém vedení zařazen síťový vypínač, jsou vedle jednoduchého zapínání a vypínání možné i následující funkce:

Senzorový provoz

1) Zapnutí světla (je-li svítidlo vypnuté):

Vypínač 1× vypnout a zapnout.

Svítidlo zůstane po nastavenou dobu zapnuté.

2) Vypnutí světla (je-li svítidlo zapnuté):

Vypínač 1× vypnout a zapnout.

Svítidlo zhasne, popř. přejde do senzorového provozu.

Provoz trvalého osvětlení (obr. 6.1)

1) Zapnutí trvalého osvětlení:

Vypínač 2× vypnout a zapnout. Svítidlo se na 4 hodiny nastaví na trvalé osvětlení (svítí červená LED za čokočkou). Poté opět automaticky přejde do senzorového provozu (červená LED zhasne).

2) Vypnutí trvalého osvětlení:

Vypínač 1× vypnout a zapnout. Svítidlo zhasne, popř. přejde do senzorového provozu.

Důležité:

Spínání musí být provedeno v rozmezí od 0,2 do 1 sekundy.

Nastavení oblasti záchytu

V případě potřeby může být oblast záchytu omezena. Přiložené krycí clony slouží k zakrytí libovolného počtu segmentů čokoček. Tím jsou vyloučena chybná zapnutí, např. v důsledku průjezdu automobilů, pohybu kolemjdoucích atd., nebo cíleně kontrolována nebezpečná místa. Krycí clony a fólie mohou být uvolněny podél drážkovaných roztečí. Poté se jednoduše nasunou popř. nalepí na čokočku. (obr. 6.2-6.7)

7. Údržba a ošetřování

Výrobek je bezúdržbový. Snímací čočku je v případě znečištění možno očistit vlhkým hadříkem (bez použití čistících prostředků). K čištění světelného prstence LED je možné minisenzorovou jednotku sejmout. (obr. 7.1)

8. Likvidace

Elektrická zařízení, příslušenství a obaly by měly být odvezeny k ekologickému opětovnému zhodnocení.



Nevyhazujte elektrická zařízení do domovního odpadu!

Jen pro země EU:

V souladu s platnou evropskou směrnicí o odpadních elektrických a elektronických zařízeních a jejím převedení do národního práva musí být nepoužitelná elektrická zařízení separována a odevzdána k ekologickému opětovnému zhodnocení.

9. Záruka výrobce

Tento výrobek firmy Steinel je vyráběn s maximální pozorností věnovanou jeho funkčnosti a bezpečnosti, které byly vyzkoušeny podle platných předpisů, přičemž se výrobek rovněž podrobil namátkové výstupní kontrole. Firma Steinel přebírá záruku za bezvadné provedení a funkčnost. Záruka se poskytuje v délce 36 měsíců a začíná dnem prodeje výrobku spotřebiteli. Odstraněny vám budou výrobní vady a závady zapříčiněné vadným materiálem, přičemž záruka spočívá v opravě nebo výměně chybného dílu dle našeho výběru. Záruka se nevztahuje na škody na dílech podléhajících opotřebení, na škody a vady zapříčiněné nesprávným zacházením nebo údržbou. Uplatňování dalších nároků následných škod na cizích věcech je vyloučeno. Záruka bude uznána jen tehdy, bude-li nedemontovaný přístroj dobře zabalen, přiložen krátký popis závady, pokladní stvrženka nebo faktura (datum prodeje a razítko prodejny), poslán na adresu příslušného servisu.

Servisní opravy:

Po uplynutí záruční doby nebo v případě závad bez nároku na záruku se ve vašem nejbližším servisu zeptejte na možnost opravy.

3 LETÁ
ZÁRUKA
VÝROBCE

10. Technické parametry

Rozměry (v × š × h)	295 × 72 × 105 mm
Připojení k síti	220–240 V, 50/60 Hz
Výkon	12 W efektivní LED světlo a výkonné LED světlo, asi 1 W jen úsporná žárovka s max. Ø 48 mm / max. 15 W
Úhel záhytu	360° s úhlem otevření 90° a ochrana proti podlezání
Dosah senzoru	max. 8 m kolem dokola
Časové nastavení	5 s – 15 min
Soumrakové nastavení	2–2 000 lx
Programové nastavení	4 praktické programy
Trvalé osvětlení	spínatelné (4 hod) / předpoklad: vypínač zapojený do přívodního síťového vedení
Teplotní rozmezí	-10 °C až +50 °C
Krytí	IP 44
Třída ochrany	II
Žárovky LED	
Výkon	8,5 W/E27
Světelný tok/účinnost	674 lm/79,3 lm/W
Index reprodukce barev	RA ≥80
Barevná teplota	3 000 K (teplá bílá)
Životnost LED	25 000 hodin

11. Provozní poruchy

Porucha	Příčina	Náprava
Senzorové svítidlo bez napětí	■ Pojistka zareagovala, svítidlo není zapnuté, přerušené vedení ■ Zkrat	■ Zapnout, vyměnit pojistku, zapnout síťový vypínač; zkontrolovat vedení pomocí zkoušečky napětí ■ Zkontrolovat připojení
Senzorové svítidlo nezapíná	■ Při denním provozu je zvoleno soumrakové nastavení odpovídající nočnímu provozu ■ Vadná žárovka LED ■ Síťový vypínač v poloze VYPNUTO ■ Pojistka zareagovala ■ Oblast záhytu není přesně nastavena ■ Došlo k aktivaci vnitřní elektrické pojistky (červená LED rychle bliká) ■ Síťová připojovací svorka není správně zasunuta	■ Znovu nastavit ■ Vyměnit ■ Zapnout ■ Zapnout, vyměnit pojistku; popř. zkontrolovat připojení ■ Znovu seřídít ■ Vypnout sensorové svítidlo a asi po 5 sekundách jej opět zapnout ■ Svorku pevně zatlačit
Senzorové svítidlo nevypíná	■ Trvalý pohyb v oblasti záhytu ■ Sensorová jednotka nezaskočila	■ Zkontrolovat oblast a případně znovu seřídít ■ Sensorovou jednotku lehce zatlačit, až zaskočí
LED se dle požadavku nevypnou kolem půlnoci	■ Externí světelný zdroj (např. jiný hlásič pohybu nebo svítidlo) způsobí nečinnost sensorového svítidla	■ Sensorové svítidlo k ochraně proti cizímu světlu přepažit, několik dní jej sledovat, protože k opětovnému nastavení správné hodnoty potřebuje nějaký čas
Nevypínají všechny LED	■ Vybrán komfortní program	■ Programový volicí spínač otočit do polohy 4
Senzorové svítidlo zapíná v nevhodnou dobu	■ Vítr pohybuje stromy a keři v oblasti záhytu ■ Zaznamenávání pohybu automobilů na ulici ■ Náhlá změna teploty způsobená povětrnostními vlivy (vítr, déšť, sníh) nebo odvětrávaným vzduchem proudícím od ventilátorů či z otevřených oken	■ Přestavit oblast záhytu ■ Přestavit oblast záhytu ■ Změnit oblast záhytu, změnit místo montáže
Změna dosahu sensorového svítidla	■ Změny okolní teploty	■ Provést přesné nastavení oblasti záhytu pomocí krycích segmentů
Červená LED bliká v rychlém sledu	■ Aktivována interní pojistka	■ Vypnout sensorové svítidlo a po 5 sekundách jej opět zapnout
Světelný prstenec LED vypne i přesto, že je tma	■ Zvolen program 3 nebo 4	■ Změnit program

1. O tomto dokumente

Pozorne si ho prečítajte a uschovajte!

- Chránené autorským právom. Dotlač, aj keď iba v skrátenej verzii, je povolená iba s našim súhlasom.
- Vyhradzujeme si právo na zmeny slúžiace technickému pokroku.

Vysvetlenie symbolov



Varovanie pred nebezpečenstvami!



Odkaz na textové pasáže v dokumente.

2. Všeobecné bezpečnostné pokyny



Pred všetkými prácami na prístroji prerušte prívod napätia!

- Pri montáži musí byť pripojené elektrické vedenie bez napätia. Preto je potrebné najskôr vypnúť elektrický prúd a skontrolovať beznapätovosť pomocou skúšačky napätia.
- Pri inštalácii senzorového svietidla ide o prácu na sieťovom napätí. Inštalácia sa preto musí vykonať podľa inštalčných predpisov a podmienok pripojenia platných v danej krajine. (napr.: **DE**: VDE 0100, **AT**: ÖVE / ÖNORM E8001-1, **CH**: SEV 1000)
- Používajte iba originálne náhradné diely.
- Opravy smú vykonávať iba autorizované servisné dielne.

3. L 265 LED

Správne používanie

- LED svietidlo určené na nástennú montáž v exteriéri a interiéri.

LED svetelný veniec a efektné svietidlo Power-LED

Diódy LED svietia v závislosti od stmievania. Ideálne napríklad na trvalé osvetlenie čísla domu. Na želanie taktiež len pri rozpoznaní pohybu.

Prídavne zapojený LED svetelný zdroj

V prípade, že minisenzor rozpozná osobu, zapne sa svietidlo LED na nastavenú dobu.

Integrovaný vysokovýkonný infračervený senzor pozostáva z dvojitého 360° senzora, ktorý sníma neviditeľné tepelné žiarenie pohybujúcich sa telies (ľudí, zvierat atď.). Takto zachytené tepelné žiarenie sa elektronicky prevedie a automaticky zapne svietidlo. Cez prekážky, ako napr. múry alebo sklenené tabule, sa tepelné žiarenie nezaznamená, tým pádom sa neuskutoční zapnutie. Dosahuje sa uhol snímania 360° s uhlom otvorenia 90°. Snímanie poľa pod senzorom zabezpečuje ochranu proti podlezaniu.

Dôležité:

Najbezpečnejšie snímanie pohybu dosiahnete vtedy, ak namontujete senzorové svietidlo bočne k smeru pohybu a ak žiadne prekážky (ako napr. stromy, múry atď.) nezabraňujú senzoru vo výhľade.

Dosah je obmedzený, ak sa pohybujete priamo smerom k svietidlu.

Rozsah dodávky (obr. 3.1)

Rozmery výrobku (obr. 3.2)

Prehľad dielov výrobku (obr. 3.3)

- A** sklené tienidlo
- B** svetelný zdroj LED
- C** teleso svietidla
- D** senzorová jednotka (odoberateľná)
- E** poistná skrutka
- F** nástenný držiak
- G** LED svetelný veniec
- H** efektné svetlo výkonných diód

4. Elektrické pripojenie

Miesto montáže by malo byť od iného svietidla vzdialené minimálne 50 cm, keďže tepelné žiarenie môže viesť k spusteniu systému. Na dosiahnutie uvedeného dosahu 8 m by mala byť montážna výška cca 1,8 až 2 m.

Pripojenie sieťového vedenia (obr. 4.1)

Napájacie vedenie pozostáva z jedného 3-žilového kábla:

- L** = fáza (zvyčajne čierna, hnedá alebo sivá)
- N** = neutrálny vodič (zvyčajne modrý)
- PE** = ochranný vodič (zeleno-žltý)

V prípade pochybností identifikujte káble pomocou skúšačky napätia; potom ich znova odpojte od napätia. Fáza (**L**) a neutrálny vodič (**N**) sa zapájajú na svorku svietidla.

Dôležité:

Zámena vodičov neskôr vedie k skratu v prístroji alebo v skrinke s poistkami. V tomto prípade identifikujte jednotlivé káble a nanovo ich zapojte. Ochranný vodič (**PE**) zaizolujte a jednoducho priložte.

Upozomenie:

Na napájacie vedenie sa môže namontovať sieťový spínač na zapínanie a vypínanie. Toto je predpokladom pre funkciu trvalého svetla (pozri kapitolu Režim trvalého svetla).

5. Montáž

- Všetky diely skontrolujte vzhľadom na poškodenie.
- Pri poškodeníach výrobok neuvádzajte do prevádzky.
- Pri montáži senzorového svietidla dbajte na to, aby bolo upevnené na mieste bez otrasov.

Vyberte vhodné miesto montáže, zohľadnite dosah a snímanie pohybu.

- Vypnite napájanie elektrickým prúdom. (obr. 4.1)
- Určte miesto montáže. (obr. 5.1)
- Uvoľnite poistnú skrutku. (obr. 5.2)
- Naznačte otvory na vŕtanie. (obr. 5.3)
- Vytvárajte otvory a vložte hmoždinky. (obr. 5.4)
- Montáž podomietková (obr. 5.5)
- Montáž nadomietková (obr. 5.6)
- Pripojte prípojný kábel. (obr. 5.5)
- Sklené tienidlo s tesniacom krúžkom a LED svetelným zdrojom zaskrutkujte do telesa svietidla. (obr. 5.7)
- Nasadte svietidlo na nástenný držiak. (obr. 5.7)
- Naskrutkujte poistnú skrutku. (obr. 5.7)
- Zapnite napájanie elektrickým prúdom. (obr. 5.7)
- Vykonajte nastavenia. → „6. Funkcia“

6. Funkcia

Nastavenia z výroby

Oneskorenie vypnutia: 5 sekúnd

Nastavenie stmievania: 2000 lx

Nastavenie programu: Program 1

Po inštalácii sa môže senzorové svietidlo uviesť do prevádzky. Na odoberateľnej senzorovej jednotke sa nachádzajú nastavovacie regulátory na nastavenie času, stmievania a programu.

Oneskorenie vypnutia (nastavenie času)

Plynulo nastaviteľná doba svietenia od 5 sekúnd do 15 minút.

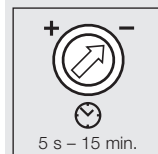

regulátor nastavený na – = najkratší čas (5 sekúnd)
regulátor nastavený na + = najdlhší čas (15 minút)

Pri nastavení oblasti snímania sa odporúča zvoliť najkratší čas –.

Nastavenie stmievania (prahu citlivosti)

Plynulo nastaviteľný prah citlivosti senzora od 2 do 2000 lx.

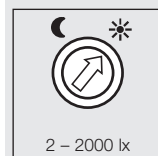

regulátor nastavený na ☀ = prevádzka pri dennom svetle cca 2000 lx

regulátor nastavený na ☾ = prevádzka pri stmievaní cca 2 lx

Pre nastavenie oblasti snímania pri dennom svetle nastavte regulátor na ☀ (prevádzka pri dennom svetle).

Nastavenie programu

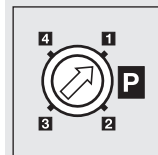

Nasledujúce programy sa vzťahujú iba na ambientné svetlo, ktoré pozostáva z LED svetelného venca a efektného svetla výkonných diód. Hlavné svetlo sa vždy zapne pri pohybe od nastavenej hodnoty stmievania a po uplynutí nastaveného času sa opäť vypne.

Program 1 + 2: komfortný program LED:

- Ambientné svetlo svieti od nastavenej hodnoty stmievania celú noc.

Program 3: komfortný úsporný program LED:

- Ambientné svetlo svieti od nastavenej hodnoty stmievania do polovice noci.
- Potom sa LED pri pohybe zapnú.

Program 4: program Nightmatic

- Pozvoľné rozsvietenie, bez nočného svetla, bez vyhodnocovania pohybu
- 100 % zapnutie pri nedosiahnutí hodnoty jas

Poznámka k úspornému komfortnému programu LED 3:

V senzore nie sú integrované hodiny, stred noci sa vypočíta na základe dĺžky viacerých tmavých fáz. Preto je dôležité pre bezchybnú funkciu, aby svietidlo bolo počas celej doby trvale napájané elektrickým napätím. Počas prvej noci (zameriavacia fáza) sú LED kompletne aktívne. Hodnoty sa zapamätávajú so zabezpečením proti výpadku siete. Ak sa čas vypnutia posunie smerom k stredu noci, ide o chybu.

Ak sa k napájaciu vedeniu namontuje sieťový spínač, sú okrem jednoduchého zapnutia a vypnutia možné nasledujúce funkcie:

Režim senzorovej prevádzky

1) Zapnutie svetla (keď je svietidlo VYPNUTÉ):

Spínač 1x VYPNÚŤ a ZAPNÚŤ.

Svietidlo ostane počas nastavenej doby zapnuté.

2) Vypnutie svetla (keď je svietidlo ZAPNUTÉ):

Spínač 1x VYPNÚŤ a ZAPNÚŤ.

Svietidlo sa vypne, resp. prejde do senzorovej prevádzky.

Režim trvalého svetla (obr. 6.1)

1) Zapnutie trvalého svetla:

Spínač 2x VYPNÚŤ a ZAPNÚŤ. Svetidlo sa na 4 hodiny nastaví na trvalé svietenie (červená LED svieti za šošovkou). Následne sa automaticky znovu prepne do senzorovej prevádzky (červená LED zhasne).

2) Vypnutie trvalého svetla:

Spínač 1x VYPNÚŤ a ZAPNÚŤ. Svetidlo sa vypne, resp. prejde do senzorovej prevádzky.

Dôležité:

Jednotlivé spínania sa musia vykonať v rozmedzí od 0,2 do 1 sekundy.

Nastavenie oblasti snímania

V závislosti od potreby je možné ohraničiť oblasť snímania. Priložené kryty slúžia na zakrytie ľubovoľného počtu šošovkových segmentov. Tým sa vylúči chybné zapnutie spôsobené napr. okoloidiacimi automobilmi, chodcami atď., alebo sa dosiahne cieľené monitorovanie rizikových miest. Krycie clony a krycie fólie sa môžu oddeliť pozdĺž predpripravených deliacich čiar. Potom sa na šošovku jednoducho nasunú, resp. nalepia. (obr. 6.2 – 6.7)

7. Starostlivosť a údržba

Výrobok nevyžaduje údržbu. Snímaciu šošovku môžete v prípade znečistenia vyčistiť pomocou vlhkej handričky (bez čistiaceho prostriedku). Pri čistení LED svetelného venca sa môže mini senzorová jednotka odobrať. (obr. 7.1)

8. Likvidácia

Elektrické zariadenia, príslušenstvo a obaly odovzdajte na ekologickú recykláciu.



Elektrické zariadenia nevyhadzujte do komunálneho odpadu!

Iba pre krajiny EÚ:

Podľa platnej európskej smernice o odpade z elektrických a elektronických zariadení a jej implementácie do národnej legislatívy sa musia nepoužívané elektrické a elektronické zariadenia zbierať separovane a odovzdať na ekologickú recykláciu.

9. Záruka výrobcu

Tento výrobok spoločnosti Steinel bol vyrobený s maximálnou dôslednosťou, skontrolovaný z hľadiska funkčnosti a bezpečnosti podľa platných predpisov a následne

podrobený náhodnej kontrole. Spoločnosť Steinel preberá záruku za bezchybný stav a funkčnosť. Záručná doba je 36 mesiacov a začína plynúť dňom predaja spotrebiteľovi. Odstránime nedostatky, ktoré vyplývajú z chyby materiálu alebo výrobných chýb, záručné plnenie sa uskutočňuje opravou alebo výmenou chybných dielov podľa nášho uváženia. Záručné plnenie sa nevzťahuje na poškodenie opotrebovaných dielov ani na škody a nedostatky, ktoré vzniknú nesprávnym zaobchádzaním alebo údržbou. Ďalšie následné škody na cudzích objektoch sú zo záruky vylúčené. Záruka je platná len vtedy, ak sa nerozobraný prístroj s krátkym popisom chyby spolu s pokladničným dokladom alebo faktúrou (dátum kúpy a pečiatka predajcu) zašle riadne zabalený do príslušného servisu.

Servis pre opravy:

Po uplynutí záručnej doby alebo v prípade chýb, na ktoré sa nevzťahuje záruka, sa o možnosti opravy informujte na najbližšej servisnej stanici.

3 ROKY
ZÁRUKA
VÝROBCU

10. Technické údaje

Rozmery (V x Š x H)	295 x 72 x 105 mm
Sieťové pripojenie	220 – 240 V, 50/60 Hz
Výkon	12 W efektívne svetlo LED a silné svetlo LED, cca 1 W iba energeticky úsporné svetelné zdroje s max. Ø 48 mm/max. 15 W
Uhol snímania	360° s uhlom otvorenia 90° a ochranou proti podležiu
Dosah senzora	max. 8 m dookola
Nastavenie času	5 s – 15 min.
Nastavenie stmievania	2 – 2000 lx
Nastavenie programu	4 prakticky orientované programy
Trvalé svetlo	spínateľné (4 hod.)/predpoklad: spínač zapojený v napájacom vedení
Teplotný rozsah	-10 °C až +50 °C
Krytie	IP 44
Trieda ochrany	II
Svetelný zdroj LED	
Výkon	8,5 W/E27
Svetelný tok/efektívnosť	674 lm/79,3 lm/W
Index podania farieb	RA ≥ 80
Teplota farby	3000 K (teplá biela)
Životnosť LED	25 000 hodín

11. Prevádzkové poruchy

Porucha	Príčina	Riešenie
Senzorové svetidlo bez napätia	<ul style="list-style-type: none">aktivovala sa poisťka, nezapnuté, vedenie prerušenéskrat	<ul style="list-style-type: none">zapnúť poisťku, vymeniť, zapnúť sieťový spínač, skontrolovať vedenie pomocou skúšačky napätiaskontrolovať pripojky
Senzorové svetidlo sa nezapína	<ul style="list-style-type: none">pri dennej prevádzke, nastavenie stmievania je nastavené na nočnú prevádzkuchybný LED svetelný zdrojsieťový spínač vypnutýaktivovala sa poisťkaoblasť snímania nie je cielene nastavenáaktivovala sa interná elektrická poisťka (červená LED bliká rýchlo)sieťová pripojovacia svorka nie je správne zasunutá	<ul style="list-style-type: none">nastaviť nanovovymeniťzapnúťzapnúť poisťku, vymeniť, príp. skontrolovať pripojenienastaviť nanovovypnúť senzorové svetidlo a po cca 5 s znova zapnúťpevne stlačiť svorku
Senzorové svetidlo sa nevypína	<ul style="list-style-type: none">trvalý pohyb v oblasti snímaniasenzorová jednotka nie je zaskočená	<ul style="list-style-type: none">skontrolovať oblasť a príp. nanovo nastaviťjemne dotlačiť senzorovú jednotku do správnej polohy
LED sa približne okolo polnoci požadovane nevypínajú	<ul style="list-style-type: none">externý zdroj svetla (napr. iný snímač pohybu alebo svetla) vypína senzorové svetidlo	<ul style="list-style-type: none">senzorové svetidlo prekryť proti pôsobeniu cudzieho svetla a niekoľko dní pozorovať, svetidlo potrebuje nejaký čas na to, aby sa opäť nastavilo na správnu hodnotu
LED sa kompletne nevypli	<ul style="list-style-type: none">zvolený komfortný program	<ul style="list-style-type: none">prepínač programov nastaviť na 4
Senzorové svetidlo sa zapína neželane	<ul style="list-style-type: none">vietor hýbe stromami a krikmi v oblasti snímaniadochádza k snímaniu automobilov na cestenáhla zmena teploty spôsobená počasím (vietor, dážď, sneh) alebo vyfukovaným vzduchom z ventilátorov, otvorených okien	<ul style="list-style-type: none">prestaviť oblasťprestaviť oblasťzmeniť oblasť snímania, preložiť miesto montáže
Zmena dosahu senzorového svetidla	<ul style="list-style-type: none">iné teploty okolia	<ul style="list-style-type: none">presne nastaviť oblasť snímania pomocou krytov
Červená LED rýchlo bliká	<ul style="list-style-type: none">interná poisťka aktivovaná	<ul style="list-style-type: none">vypnúť senzorové svetidlo a po 5 s znova zapnúť
LED svetelný veniec je napriek tme vypnutý	<ul style="list-style-type: none">je zvolený program 3 alebo 4	<ul style="list-style-type: none">zmeniť program

1. Informacje o tym dokumencie

Zapoznać się dokładnie i zostawić do przechowania!

- Dokument chroniony prawem autorskim. Przedruk, także w częściach, wyłącznie po uzyskaniu naszej zgody.
- Zmiany, wynikające z postępu technicznego, zastrzeżone.

Objaśnienie symboli



Ostrzeżenie przed zagrożeniami!



Odsyłacz do tekstu w dokumencie.

2. Ogólne zasady bezpieczeństwa



Przed rozpoczęciem wszelkich prac przy urządzeniu należy odłączyć napięcie zasilające!

- Przewód zasilający, który należy podłączyć podczas montażu, nie może być pod napięciem. Dlatego najpierw należy wyłączyć prąd i sprawdzić brak napięcia za pomocą próbnika.
- Podczas instalacji lampy z czujnikiem ruchu wykonywana jest praca przy obecności napięcia. Dlatego należy ją wykonać fachowo, zgodnie z obowiązującymi przepisami dotyczącymi instalacji i podłączania do zasilania elektrycznego. (np.: **DE:** VDE 0100, **AT:** ÖVE / ÖNORM E8001-1, **CH:** SEV 1000)
- Stosować tylko oryginalne części zamienne.
- Naprawy mogą wykonywać jedynie autoryzowane punkty serwisowe.

3. L 265 LED

Zastosowanie zgodne z przeznaczeniem

- Lampa LED do montażu na ścianie na zewnątrz i wewnątrz.

Diodowy wieniec świetlny i efektywne światło power-LED

Włączanie wszystkich diod sterowane jest czułością zmierzchową. Idealne do stałego podświetlenia np. numeru domu. Na życzenie również tylko na skutek ruchu.

Włączanie lampy LED po rozpoznaniu osoby

Jeśli czujnik ruchu rozpozna osobę, wówczas włącza się lampa LED i świeci w zaprogramowanym czasie. Zintegrowany w lampie wysokiej klasy czujnik 360° na podczerwień wyposażony jest w 2 piodetektory, które odbierają niewidzialne promieniowanie cieplne, emitowane przez poruszające się obiekty (ludzi, zwierzęta itp.). Zarejestrowane w ten sposób promieniowanie cieplne przetwarzane jest elektronicznie, powodując automatyczne włączenie lampy. Przeszkody, np.: mury lub szyby szklane nie pozwalają na wykrycie promieniowania cieplnego, a zatem nie następuje włączenie lampy. Za pomocą czujnika uzyskuje się kąt wykrywania 360° z kątem rozwarcia 90°. Układ zabezpieczający przed podpełzaniem kontroluje obszar pod czujnikiem.

Ważne:

Najpewniejsze wykrywanie poruszających się obiektów uzyskuje się przy zamontowaniu lampy z czujnikiem ruchu prostopadle do kierunku ruchu oraz przy braku przeszkód (np. drzew, murów itp.) zasłaniających czujnik. Zasięg czujnika jest ograniczony, gdy obiekt zbliża się do niego na wprost.

Zakres dostawy (rys. 3.1)

Wymiary produktu (rys. 3.2)

Przegląd urządzenia (rys. 3.3)

- A Klosz szklany
- B Żarówka LED
- C Oprawa lampy
- D Moduł czujnika (zdejmowany)
- E Śruba zabezpieczająca
- F Uchwyt naścienny
- G Diodowy wieniec świetlny
- H Oświetlenie z efektem power-LED

4. Przyłącze elektryczne

Miejsce montażu powinno być oddalone o co najmniej 50 cm od następnej lampy oświetleniowej, ponieważ promieniowanie cieplne może powodować błędne działanie systemu. W celu uzyskania podanego zasięgu czujnika 8 m, wysokość montażu powinna wynosić ok. 1,8 do 2 m.

Podłączenie przewodu zasilającego (rys. 4.1)

Przewód zasilający jest kablem 3-żyłowym:

L = przewód fazowy (najczęściej czarny, brązowy lub szary)

N = przewód zerowy (najczęściej niebieski)

PE = przewód ochronny (zielono-żółty)

W razie wątpliwości należy zidentyfikować kable próbnikiem napięcia, a następnie ponownie wyłączyć napięcie. Przewód fazowy (**L**) i przewód zerowy (**N**) należy podłączyć do łącznika świecznikowego.

Ważne:

Pomylenie przewodów jest przyczyną późniejszego zwarcia w urządzeniu lub w skrzynce bezpieczników. W takim przypadku należy jeszcze raz zidentyfikować poszczególne żyły przewodów i podłączyć je ponownie. Zaizolować przewód ochronny (**PE**) i po prostu włożyć.

Wskazówka:

W przewodzie zasilającym można oczywiście zainstalować wyłącznik sieciowy do ręcznego włączania i wyłączania oświetlenia. Jest to warunkiem dla funkcji stałego świecenia lampy (patrz rozdział Tryb stałego świecenia).

5. Montaż

- Sprawdzić wszystkie elementy pod kątem uszkodzenia.
- W przypadku uszkodzeń nie uruchamiać produktu.
- Przy montażu lampy z czujnikiem należy zwrócić na to uwagę, aby zamontować ją w miejscu nie podlegającym wstrząsowi i drganiom.

Wybrać odpowiednie miejsce montażu z uwzględnieniem zasięgu i wykrywania ruchu.

- Wyłączyć zasilanie (rys. 4.1)
- Określić miejsca montażu (rys. 5.1)
- Odkręcić śrubę zabezpieczającą (rys. 5.2)
- Zaznaczyć otwory do wywiercenia (rys. 5.3)
- Wywiercić otwory i włożyć kołki (rys. 5.4)
- Montaż podtynkowy (rys. 5.5)
- Montaż natynkowy (rys. 5.6)
- Podłączyć kabel przyłączeniowy (rys. 5.5)
- Na oprawie lampy przykręcić klosz lampy z pierścieniem uszczelniającym oraz żarówką LED (rys. 5.7)
- Założyć lampę na uchwyt naścienny (rys. 5.7)
- Wkręcić śruby zabezpieczające (rys. 5.7)
- Włączyć zasilanie (rys. 5.7)
- Skonfigurować ustawienia → "6. Działanie"

6. Działanie

Ustawienia fabryczne

Opóźnienie wyłączenia: 5 sekund

Ustawianie progu czułości zmierzchowej: 2000 luksów

Ustawienie programu: program 1

Po zainstalowaniu można uruchomić lampę z czujnikiem ruchu. Na wyjmowanym module czujnika umieszczone są pokrętła do regulacji czasu, progu czułości zmierzchowej i ustawiania programu.

Opóźnienie wyłączenia (ustawienie czasu świecenia)

Płynna regulacja czasu świecenia od 5 sekund do 15 minut



Pokrętło regulacyjne ustawione na znaku - = najkrótszy czas (5 sekund)
Pokrętło regulacyjne ustawione na znaku + = najdłuższy czas (15 minut)
Podczas ustawiania zasięgu czujnika zalecamy ustawienie najkrótszego czasu świecenia -.

Ustawienie zmierzchowe (próg zadziałania)

Płynna regulacja progu czułości czujnika w zakresie 2 do 2000 luksów.



Pokrętło regulacyjne ustawione na ☀ = praca przy świetle dziennym ok. 2000 luksów.
Pokrętło regulacyjne ustawione na ☾ = praca o zmierzchu ok. 2 luksy.
Podczas ustawiania obszaru wykrywania przy świetle dziennym należy ustawić pokrętło regulacyjne na ☀ (dzienny tryb pracy).

Ustawienie programu

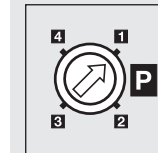

Następujące programy dotyczą tylko oświetlenia dyskretnego składającego się z diodowego wierca świetlnego i efektywnego światła Power LED. Światło główne włącza się w razie wykrycia ruchu od zaprogramowanego progu czułości zmierzchowej czujnika i wyłącza się po upływie ustawionego czasu.

Program 1 + 2: program komfortowy LED:

- Oświetlenie dyskretnie świeci całą noc po osiągnięciu zaprogramowanego progu czułości zmierzchowej.

Program 3: komfortowy program energooszczędny LED:

- Oświetlenie dyskretnie świeci przez pół nocy po osiągnięciu zaprogramowanego progu czułości zmierzchowej.
- Następnie diody LED zapalają się w razie wykrycia ruchu.

Program 4: program Nightmatic

- Łagodne włączanie światła, bez światła nocnego, bez analizy ruchu
- 100% mocy świetlnej przy różnych stopniach jasności

Wskazówka na temat komfortowego programu energooszczędnego LED 3:

Czujnik nie posiada zintegrowanego zegara, środek nocy ustalany jest na podstawie długości kilku faz ciemności. W związku z tym, aby zapewnić prawidłowe działanie, lampa musi być w tym czasie stale zasilana napięciem. W czasie pierwszej nocy (faza pomiarowa) wszystkie diody są aktywne. Ustalony czas zapisywany w pamięci i nie ulegają skasowaniu w przypadku przerwy w zasilaniu. Można mówić o przypadku błędu, jeżeli czas wyłączenia przesuwa się w kierunku środka nocy.

Jeżeli w przewodzie zasilającym zostanie zamontowany wyłącznik sieciowy, to oprócz zwykłego włączania i wyłączania możliwe jest wykonywanie następujących funkcji:

Tryb pracy czujnika

1) Włączanie światła (gdy lampa jest wyłączona):

1 x wyłączyć i włączyć wyłącznik. Lampa będzie świecić w zaprogramowanym czasie.

2) Wyłączanie światła (gdy lampa jest włączona):

1 x wyłączyć i włączyć wyłącznik. Lampa gaśnie lub przechodzi na tryb pracy czujnika.

Tryb stałego świecenia (rys. 6.1)

1) Włączanie stałego świecenia:

2 x wyłączyć i włączyć wyłącznik. Lampa jest ustawiona na stałe świecenie przez 4 godziny (świeci czerwona dioda świecąca za soczewką). Następnie przechodzi automatycznie w tryb pracy czujnika (czerwona dioda gaśnie).

2) Wyłączanie stałego świecenia:

1 x wyłączyć i włączyć wyłącznik. Lampa gaśnie lub przechodzi na tryb pracy czujnika.

Ważne:

Częstotliwość przełączania musi mieścić się w zakresie od 0,2 do 1 sekundy.

Ustawianie obszaru wykrywania

W zależności od potrzeb można ograniczyć obszar wykrywania czujnika. Przesłony należące do wyposażenia służą do zasłonięcia dowolnej ilości segmentów soczewki. W ten sposób eliminuje się czynniki mogące zakłócić prawidłowe działanie czujnika, np.: samochody lub przechodniów itp., bądź też można wybiórczo kontrolować wybrane strefy. Przesłony można rozdzielić wzdłuż perforowanych rowków. Następnie można je po prostu założyć lub nakleić na soczewkę. (rys. 6.2-6.7)

7. Konserwacja i pielęgnacja

Produkt nie wymaga konserwacji.

Zabrudzoną soczewkę czujnika można oczyścić wilgotną ściereczką (bez użycia środków czyszczących). W celu wyczyszczenia diodowego wieńca świetlnego można wyjąć moduł miniczujnika. (rys. 7.1)

8. Utylizacja

Urządzenia elektryczne, akcesoria i opakowania należy oddać do recyklingu przyjaznego środowisku.



Nie wyrzucać urządzeń elektrycznych wraz z odpadami z gospodarstw domowych!

Tylko dla krajów UE:

Zgodnie z obowiązującymi dyrektywami europejskimi w sprawie zużytych urządzeń elektrycznych i elektronicznych oraz ich wdrożeniem do prawa krajowego nienadające się do użytkowania urządzenia elektryczne należy odbierać osobno i poddawać recyklingowi w sposób przyjazny środowisku.

9. Gwarancja producenta

Niniejszy produkt firmy Steinel został wykonany z dużą starannością. Prawidłowe działanie i bezpieczeństwo użytkowania potwierdzają przeprowadzone losowo kontrole ja-

kości oraz zgodność z obowiązującymi przepisami. Firma Steinel udziela gwarancji na prawidłowe właściwości i działanie. Okres gwarancji wynosi 36 miesięcy i rozpoczyna się z dniem sprzedaży użytkownikowi. W ramach gwarancji usuwane są braki wynikające z wad materiałowych lub produkcyjnych, świadczenia gwarancyjne obejmują naprawę lub wymianę wadliwych części, w zależności od potrzeb i zgodnie z naszą decyzją. Gwarancja nie obejmuje uszkodzenia części podlegających zużyciu eksploatacyjnemu, uszkodzeń i usterek spowodowanych przez nieprawidłową obsługę lub konserwację. Gwarancja nie obejmuje odpowiedzialności za szkody wtórne powstałe na przedmiotach trzecich.

Gwarancja jest udzielana tylko wtedy, gdy prawidłowo zapakowane urządzenie (nierozłożone na części) zostanie odesłane do odpowiedniego punktu serwisowego wraz z krótkim opisem usterki, paragonem lub rachunkiem zakupu (opatrzonym datą zakupu i pieczęcią sklepu).

Serwis naprawczy:

Po upływie okresu gwarancji lub w razie usterek nieobjętych gwarancją informacji o możliwości naprawy udziela najbliższy punkt serwisowy.

3 LATA
GWARANCJI
PRODUCENTA

10. Dane techniczne

Wymiary (wys. × szer. × gł.)	295 × 72 × 105 mm
Zasilanie sieciowe	220–240 V, 50/60 Hz
Moc	12 W efektywne światło LED i światło power LED ok. 1 W tylko żarówka energooszczędna o maks. Ø 48 mm / maks. 15 W
Kąt wykrywania	360° z 90° kątem rozwarcia oraz zabezpieczeniem przed podpełzaniem
Zasięg czujnika	dookoła w promieniu maks. 8 m
Ustawianie czasu	5 s - 15 min
Ustawianie czułości zmierzchowej	2–2000 luksów
Ustawienie programu	4 praktyczne programy
Stałe świecenie	przełączalne (4 godz.) / warunek: wyłącznik na przewodzie zasilającym
Zakres temperatury	-10 °C do +50 °C
Stopień ochrony	IP 44
Klasa ochronności	II
Żarówka LED	
Moc	8,5 W / E27
Strumień światła/wydajność	674 lm / 79,3 lm/W
Wskaźnik oddawania barw	RA ≥ 80
Temperatura barwowa	3000 K (ciepłe białe światło)
Żywotność LED	25 000 godzin

11. Usterki

Usterka	Przyczyna	Usuwanie
brak napięcia zasilającego lampę z czujnikiem ruchu	<ul style="list-style-type: none">■ zadziałał bezpiecznik, niewłączony wyłącznik sieciowy, przerwany przewód■ zwarcie	<ul style="list-style-type: none">■ włączyć, wymienić bezpiecznik; włączyć wyłącznik sieciowy; sprawdzić przewód próbnikiem napięcia■ sprawdzić podłączenia elektryczne
lampa z czujnikiem ruchu nie włącza się	<ul style="list-style-type: none">■ przy dziennym trybie pracy, ustawiony próg czułości zmierzchowej na nocny tryb pracy■ uszkodzona lampa LED■ wyłączony wyłącznik sieciowy■ zadziałał bezpiecznik	<ul style="list-style-type: none">■ ustawić na nowo■ wymienić■ włączyć■ włączyć, wymienić bezpiecznik; ewentualnie sprawdzić podłączenie■ wyregulować ponownie■ wyłączyć i po 5 s ponownie włączyć lampę z czujnikiem ruchu■ ścisnąć mocno zacisk
lampa z czujnikiem ruchu nie wyłącza się	<ul style="list-style-type: none">■ w obszarze wykrywania czujnika ciągle coś się porusza■ moduł czujnika nie jest zatrzaśnięty	<ul style="list-style-type: none">■ sprawdzić obszar wykrywania czujnika i ewentualnie ustawić go ponownie■ poprzez lekkie wciśnięcie modułu czujnika zatrzasnąć go w oprawie
diody świecące nie gasną, zgodnie z wymaganiami, mniej więcej około północy	<ul style="list-style-type: none">■ zewnętrzne źródło światła (np. inny czujnik ruchu lub inna lampa) wyłączają lampę z czujnikiem ruchu	<ul style="list-style-type: none">■ zasłonić lampę z czujnikiem ruchu przed obcym źródłem światła, obserwować lampę z czujnikiem ruchu przez kilka dni, gdyż wymaga ona nieco czasu, aby się ponownie ustawić na właściwą wartość
diody świecące nie wyłączają się całkowicie	<ul style="list-style-type: none">■ ustawiony program komfortowy	<ul style="list-style-type: none">■ przełącznik programu ustawiony na 4
lampa z czujnikiem ruchu włącza się w niepożądanym momencie	<ul style="list-style-type: none">■ wiatr porusza gałęziami i krzewami w obszarze wykrywania czujnika■ czujnik rejestruje ruch pojazdów na ulicy■ gwałtowne zmiany temperatury na skutek czynników atmosferycznych (wiatr, deszcz, śnieg) lub nadmuch z wentylatorów, otwartych okien	<ul style="list-style-type: none">■ zmienić obszar wykrywania■ zmienić obszar wykrywania■ zmienić obszar wykrywania czujnika, zmienić miejsce montażu
zmiana zasięgu działania lampy z czujnikiem ruchu	<ul style="list-style-type: none">■ inne temperatury otoczenia	<ul style="list-style-type: none">■ dokładnie ustawić obszar wykrywania czujnik za pomocą przesłon
czerwona dioda świecąca szybko miga	<ul style="list-style-type: none">■ zadziałał wewnętrzny bezpiecznik	<ul style="list-style-type: none">■ wyłączyć i po 5 s ponownie włączyć lampę z czujnikiem ruchu
pomimo że jest ciemno, diodowy wieniec świetlny nie świeci	<ul style="list-style-type: none">■ ustawiony program 3 lub 4	<ul style="list-style-type: none">■ zmienić program

1. Despre acest document

Vă rugăm să citiți cu atenție documentul și să-l păstrați!

- Protejat prin Legea drepturilor de autor. Reproducerea, inclusiv în extras, este permisă numai cu aprobarea noastră.
- Ne rezervăm dreptul de a face modificări care servesc progresului tehnic.

Explicația simbolurilor



Atenție, pericole!



Trimitere la texte din document.

2. Instrucțiuni generale de securitate



Înainte de efectuarea oricăror lucrări la aparat, **întrerupeți alimentarea cu energie electrică!**

- La montare, cablul electric care urmează să fie conectat nu trebuie să fie sub tensiune. Opriti așadar curentul și verificați cu un testor de tensiune, să nu mai existe curent pe cablu.
- Instalarea lămpii cu senzor implică o lucrare la rețeaua electrică. Prin urmare, aceasta trebuie efectuată corect, conform instrucțiunilor de instalare și condițiilor de conectare uzuale în țara respectivă. (de ex.: **DE:** VDE 0100, **AT:** ÖVE / ÖNORM E8001-1, **CH:** SEV 1000)
- Folosiți numai piese de schimb originale.
- Reparațiile se vor executa numai în ateliere specializate.

3. L 265 LED

Utilizare conform destinației

- Lampă cu LED prevăzută pentru montajul pe perete, în exterior și interior.

Coroană luminoasă cu LED-uri și lumină de efect cu LED-uri de putere

Aprinderea LED-urilor este comandată în funcție de nivelul de crepuscularitate. Lampa este ideală, de exemplu, pentru iluminarea permanentă a numerelor de casă. După dorință, iluminarea poate avea loc numai la sesizarea mișcării.

Bec cu LED-uri aprins la detectarea unei persoane

Dacă mini-senzorul detectează o persoană, atunci becul cu LED-uri se aprinde pentru o perioadă de timp predefinită. Senzorul infraroșu de mare performanță integrat, este echipat cu un dublu senzor de 360°, care înregistrează radiația termică invizibilă generată de corpurile aflate în mișcare (oameni, animale etc.). Această radiație termică este convertită pe cale electronică și aprinde automat lampa. Prin obstacole, cum ar fi ziduri sau geamuri de sticlă, radiația termică nu este detectată, deci lampa nu se aprinde. Se obține un unghi de detecție de 360° cu un unghi de deschidere de 90°. Sistemul de verificare dispus pe latura inferioară a senzorului, înregistrează și aria de sub corpul de iluminat.

Important:

Cea mai sigură detecție a mișcării se obține atunci când lampa cu senzor se montează lateral față de direcția de deplasare și când nu există obstacole (cum ar fi copaci, ziduri, etc.) care să împiedice vizibilitatea senzorului. Raza de acțiune este limitată, atunci când vă îndreptați direct spre lampă.

Volumul livrării (fig. 3.1)

Dimensiunile produsului (fig. 3.2)

Prezentare generală a aparatului (fig. 3.3)

- A Abajur lampă
- B Bec cu LED
- C Carcasă lampă
- D Unitate senzor (demontabilă)
- E Șurub de siguranță
- F Suport de perete
- G Coroană luminoasă din LED-uri
- H Lumină de efect cu LED-uri Power

4. Conexiune electrică

Locul de montaj trebuie să se afle la o distanță de cel puțin 50 cm de o altă lampă, întrucât radiația termică a acesteia poate produce declanșarea sistemului. Pentru a obține raza de acțiune indicată de 8 m, înălțimea de montaj trebuie să fie de cca. 1,8 până la 2 m.

Conectare cablu de alimentare (fig. 4.1)

Circuitul de alimentare este format dintr-un cablu cu 3 fire:

- L** = conductor de fază (de obicei negru, maro sau gri)
- N** = conductor neutru (de obicei albastru)
- PE** = conductor de protecție (verde / galben)

Dacă aveți îndoieli, trebuie să identificați conductorii cu ajutorul unui creion de tensiune. După aceea ei trebuie scoși din nou de sub tensiune. Faza (**L**) și conductorul neutru (**N**) se conectează la blocul terminal.

Important:

Inversarea conexiunilor poate duce la scurtcircuit la aparat sau la tabloul de siguranțe. În acest caz fiecare cablu trebuie identificat și conectat din nou. Izolați conductorul de protecție (**PE**) și conectați-l și pe acesta.

Indicație:

Pe cablul de alimentare poate fi montat, bineînțeles, un întrerupător de rețea, pentru activare și dezactivare. Aceasta constituie condiția pentru funcția Aprindere permanentă (vezi capitolul Regim de iluminat continuu).

5. Montaj

- Verificați toate componentele pentru a constata dacă prezintă deteriorări.
- Nu puneți în funcțiune produsul dacă prezintă deteriorări.
- La montarea lămpii cu senzor trebuie avut grijă să nu fie supusă trepidațiilor.

Alegeți un loc adecvat pentru montare, ținând cont de raza de acțiune și de detectarea mișcării.

- Opriti alimentarea cu curent (fig. 4.1)
- Stabiliți locul de montaj (fig. 5.1)
- Desfaceți șurubul de siguranță (fig. 5.2)
- Marcați locul unde vor fi găurile (fig. 5.3)
- Faceți găurile și introduceți diblurile (fig. 5.4)
- Montaj sub tencuială (fig. 5.5)
- Montaj pe tencuială (fig. 5.6)
- Racordați cablul de conexiune (fig. 5.5)
- Înșurubați abajurul lămpii cu inelul de etanșare și becul cu LED în carcasa lămpii (fig. 5.7)
- Poziționați lampa pe suportul de perete (fig. 5.7)
- Înșurubați șuruburile de siguranță (fig. 5.7)
- Porniți alimentarea cu curent (fig. 5.7)
- Realizați reglajele → „6. Funcționarea“

6. Funcționarea

Reglaje din fabrică	
Temporizare la stingere:	5 secunde
Luminozitate de comutare:	2000 lucși
Setarea programului:	Program 1

După instalare, lampa cu senzor poate fi pusă în funcțiune. Pe unitatea senzor demontabilă se găsesc regulatori pentru reglajul timpului, al luminozității la comutare și pentru setarea programului.

Temporizarea opririi

Durata de aprindere reglabilă continuu în limitele 5 secunde până la 15 minute



Buton de reglaj poziționat pe – = intervalul cel mai scurt (5 secunde)

Buton de reglaj poziționat pe + = intervalul cel mai lung (15 minute)

La setarea zonei de detecție se recomandă selectarea intervalului cel mai scurt.

Setarea luminozității de comutare (pragul de acțiune)

Nivelul de activare a senzorului poate fi reglat continuu între 2 și 2000 lucși.



Buton de reglaj poziționat pe ☀ = funcționare în regim de lumină naturală, cca. 2000 lucși.

Buton de reglaj poziționat pe ☾ = regim de lumină crepusculară (cca. 2 lucși).

Pentru setarea zonei de detecție la lumină naturală, butonul de reglaj trebuie poziționat pe ☀ (funcționare în regim de lumină naturală).

Setarea programului

Următoarele programe se referă numai la lumina ambientală, constând din coroana luminoasă din LED-uri și lumina de efect cu LED-uri Power. Lumina principală se aprinde întotdeauna începând de la luminozitatea de comutare setată atunci când se detectează mișcare și se stinge după scurgerea perioadei de timp setate.

Program 1 + 2: program confort LED:

- Lumina ambientală se aprinde începând de la luminozitatea de comutare setată, întreaga noapte.

Program 3: program confort de economisire LED:

- Lumina ambientală se aprinde începând de la luminozitatea de comutare setată, până la miezul nopții.
- Ulterior LED-urile se aprind când se detectează mișcare.

Program 4: program Nightmatic

- Aprindere treptată a luminii, lumină de noapte stinsă, fără evaluarea mișcării
- Aprindere 100% când se coboară sub valoarea luminozității setate

Observație privind programul confort de economisire LED 3:

În senzor nu este integrat niciun ceas, astfel încât mijlocul nopții este calculat cu ajutorul duratei mai multor faze de întuneric. De aceea, în vederea asigurării unei funcționări ireproșabile, este important ca lampa să fie alimentată continuu cu tensiune în tot acest interval de timp. În prima noapte (fază de măsurare) LED-urile sunt complet active. Parametrii sunt salvați astfel încât să nu se piardă nici în cazul unei pene de curent. Dacă momentul stingerii se deplasează spre miezul nopții, este prezentă o eroare.

Dacă se montează în circuit și un întrerupător de la rețea, pe lângă funcțiile simple de conectare și deconectare mai sunt disponibile și următoarele funcții:

Regim de funcționare cu senzor

1) Aprinderea luminii (când lampa este STINSĂ):

Apăsăți pe întrerupător de 1 × STINGERE și APRINDERE. Lumina rămâne aprinsă pe perioadă de timp predefinită.

2) Stingerea luminii (când lampa este APRINSĂ):

Apăsăți pe întrerupător de 1 × STINGERE și APRINDERE. Lampa se stinge, respectiv trece în regimul de funcționare cu senzor.

Regim de iluminat continuu (fig. 6.1)

1) Activarea iluminatului continuu:

Apăsăți pe întrerupător de 2 × STINGERE și APRINDERE. Lampa trece timp de 4 ore pe aprindere permanentă (LED-ul roșu se aprinde în spatele lentilei). Ulterior revine la regimul de funcționare cu senzor (LED-ul roșu este stins).

2) Stingerea luminii continue:

Întrerupător 1 × STINGERE și APRINDERE. Lampa se stinge, respectiv trece în regimul de funcționare cu senzor.

Important:

Operațiile de comutare trebuie efectuate în intervalul de 0,2 - 1 secundă.

Reglarea zonei de detecție

Domeniul de detecție se poate limita în funcție de necesități. Diafragmele de mascare livrate cu produsul servesc la obtinerea numărului dorit de segmente de lentilă. Astfel sunt excluse declanșările accidentale, de exemplu din cauza autoturismelor, a trecătorilor etc. sau este posibilă supravegherea concentrată a zonelor de pericol. Diafragmele de mascare și foile de mascare pot fi separate pe verticală de-a lungul orificiilor sub formă de creștătură. Ulterior sunt pur și simplu introduse, respectiv lipite pe lentilă. (fig. 6.2-6.7)

7. Întreținere și îngrijire

Produsul nu necesită lucrări de întreținere. Dacă se murdărește, lentila de detecție poate fi curățată cu ajutorul unei cârpe umede (fără detergent). Pentru curățarea coroanei luminoase din LED-uri, mini-unitatea senzorului poate fi scoasă. (fig. 7.1)

8. Evacuarea ca deșeu

Aparatele electrice, accesoriile și ambalajele trebuie să facă obiectul unei reciclări ecologice.



Nu aruncați aparatele electrice la gunoiul menajer!

Numai pentru țările UE:

În conformitate cu directiva europeană privind eliminarea deșeurilor electrice și electronice în vigoare și transpunerii ei în legislația națională, aparatele electrice care nu mai pot fi utilizate trebuie să fie colectate separat și să facă obiectul unei reciclări ecologice.

9. Garanția de producător

Acest produs Steinel a fost fabricat cu maximă atenție, verificat din punctul de vedere al funcționării și al siguranței și supus unor controale aleatorii. Steinel garantează structura și funcționarea ireproșabilă a acestui produs. Termenul de garanție este de 36 de luni și începe de la data vânzării produsului către consumator. Garanția acoperă deficiențele bazate pe defecte de material și fabricație. Îndeplinirea garanției se realizează prin repararea sau înlocuirea pieselor defecte, conform opțiunii noastre. Garanția nu se aplică pieselor de uzură și nici deteriorărilor sau deficiențelor cauzate de utilizarea sau întreținerea necorespunzătoare. Este exclusă compensarea daunelor provocate altor obiecte.

Garanția este valabilă doar dacă aparatul nedezasamblat este trimis la centrul de service competent într-un ambalaj adecvat, împreună cu o scurtă descriere a defecțiunii, cu bonul de casă sau cu factura (cu data cumpărării și cu ștampila distribuitorului).

Reparații și post-garanție:

După ieșirea din termenul de garanție sau în cazul defecțiunilor pentru care nu beneficiați de reparații în garanție, informați-vă cu privire la posibilitatea reparației la centrul de service cel mai apropiat.



10. Date tehnice

Dimensiuni (înălțime × lățime × adâncime)	295 × 72 × 105 mm
Conexiune la rețeaua electrică	220-240 V, 50/60 Hz
Putere	12 W lumină de efect cu LED-uri și lumină puternică cu LED-uri, cca. 1 W doar becuri economice cu max. Ø 48 mm / max. 15 W
Unghi de detecție	360° cu unghi de deschidere de 90° și cu monitorizare a zonei de sub senzor
Raza de acțiune a senzorului	max. 8 m circular
Temporizare	5 s - 15 min
Setarea luminozității de comutare	2-2000 lucși
Setarea programului	4 programe practice
Aprindere permanentă	comutabilă (4 h) / condiție: întrerupătorul este integrat în cablul de rețea
Domeniu de temperatură	între -10°C și +50°C
Grad de protecție	IP 44
Clasă de protecție	II
Bec cu LED	
Putere	8,5 W / E27
Flux luminos/eficiență	674 lm / 79,3 lm/W
Index de redare a culorii	RA ≥ 80
Temperatura culorii	3000 K (alb cald)
Durată de viață LED	25.000 ore

11. Defecțiuni în funcționare

Defecțiune	Cauză	Remediu
Lampa cu senzor nu are curent	<ul style="list-style-type: none"> ■ Siguranța a declanșat, aparat neconectat, cablu întrerupt ■ Scurtcircuit 	<ul style="list-style-type: none"> ■ Cuplați siguranța, înlocuiți-o, cuplați întrerupătorul de rețea; verificați cablul cu ajutorul unui creion de tensiune ■ Verificați conexiunile
Lampa cu senzor nu se aprinde	<ul style="list-style-type: none"> ■ În regim de lumină naturală, reglajul luminozității de comutare este poziționat pe regim de noapte ■ Bec cu LED-uri defect ■ Întrerupător decuplat ■ Siguranța a declanșat ■ Domeniul de detecție nu este reglat corespunzător ■ Siguranța electrică internă a fost activată (LED-ul roșu clipește rapid) ■ Clema de conectare la rețea nu este introdusă corect 	<ul style="list-style-type: none"> ■ Reglați din nou ■ Schimbați becul ■ Cuplați ■ Cuplați siguranța, înlocuiți-o; eventual verificați legătura ■ Reglați din nou ■ Opriti lampa cu senzor și porniți-o iarăși după circa 5 sec. ■ Apăsati bine clema
Lampa cu senzor nu se stinge	<ul style="list-style-type: none"> ■ Mișcare permanentă în domeniul de detecție ■ Unitatea cu senzor nu a intrat în lăcaș 	<ul style="list-style-type: none"> ■ Verificați domeniul de detecție și eventual reglați-l din nou ■ Introduceți unitatea senzor în lăcaș, cu o ușoară presiune
LED-urile nu se sting în jurul miezului nopții, așa cum se așteaptă	<ul style="list-style-type: none"> ■ O sursă de lumină externă (de ex. alt senzor de mișcare sau lampă) comută lampa cu senzor în mod inactiv 	<ul style="list-style-type: none"> ■ Izolați lampa cu senzor de sursele externe de lumină, apoi țineți-o sub observație mai multe zile la rand. Lampa are nevoie de ceva timp pentru a se seta la loc pe valoarea corectă.
LED-urile nu se sting complet	<ul style="list-style-type: none"> ■ Este selectat programul confort 	<ul style="list-style-type: none"> ■ Comutatorul de program pe 4
Lampa cu senzor se aprinde necontrolat	<ul style="list-style-type: none"> ■ Vântul mișcă pomii și tufișurile în domeniul de detecție ■ Este detectat traficul auto de pe șosea ■ Modificare bruscă a temperaturii din cauza intemperii (vânt, ploaie, zăpadă) sau sesizarea aerului evacuat de ventilatoare, ferestre deschise 	<ul style="list-style-type: none"> ■ Reconfigurați domeniul ■ Reconfigurați domeniul ■ Modificați domeniul, schimbați locul de montaj
Lampa cu senzor își schimbă aria de detecție	<ul style="list-style-type: none"> ■ Alte temperaturi ambientale 	<ul style="list-style-type: none"> ■ Reglați exact domeniul de detecție cu diafragmele de mascare
LED-ul roșu clipește	<ul style="list-style-type: none"> ■ S-a activat siguranța internă 	<ul style="list-style-type: none"> ■ Opriti lampa cu senzor și porniți-o iarăși după circa 5 sec.
Coroana luminoasă din LED-uri stinsă în ciuda întunericii	<ul style="list-style-type: none"> ■ Este selectat programul 3 sau 4 	<ul style="list-style-type: none"> ■ Schimbați programul

1. O tem dokumentu

Natančno preberite in shranite!

- Zaščiteno z avtorskimi pravicami. Ponatis v celoti ali po delih je dovoljen le z našim soglasjem.
- Spremembe zaradi tehničnega napredka so pridržane.

Razlaga simbolov



Opozorilo pred nevarnostmi!



Napotek na mesta besedila v dokumentu.

2. Splošna varnostna navodila



Pred izvajanjem dela na napravi prekinite dovod električne napetosti!

- Ob montaži mora biti električni vodnik, ki ga boste priključili na aparat, brez napetosti. Zato najprej odklopite tok in preverite s preizkuševalcem električne napetosti, če res ni več napetosti.
- Pri namestitvi senzorske luči gre za delo z omrežno napetostjo. Zato mora biti izvedba strokovna po veljavnih predpisih in pogojih. (npr.: **DE:** VDE 0100, **AT:** ÖVE / ÖNORM E8001-1, **CH:** SEV 1000)
- Uporabljajte le originalne nadomestne dele.
- Popravila je dovoljeno izvajati le v specializiranih delavnicah.

3. L 265 LED

Namenska uporaba

- LED-svetilka za stensko montažo zunaj in znotraj stavb.

Svetlobni venec z diodami LED in lučka z učinkom Power-LED

Diode LED svetijo v odvisnosti od osvetljenosti okolice. Idealno npr. za trajno osvetlitev hišne svetilke. Po potrebi se diode vklopijo le pri zaznanem gibanju.

Priključena LED-žarnica za zaznavanje oseb

Kadar mini senzor zazna osebo, se za nastavljeni čas vklopi LED-žarnica. Vgrajeni visoko zmogljivi infrardeči senzor sestavlja dvojni senzor s kotom 360°, ki zaznava nevidno toplotno sevanje premikajočih teles (ljudi, živali itd.). Tako prestreženo toplotno sevanje je elektronsko pretvorjeno in samodejno vklopi svetilko. Toplotno sevanje ni zaznano, kadar so napoti ovire, kot so npr. zidovi in steklene šipe; v takem primeru tudi ne more priti do vklopa. Senzor dosega kot zaznavanja 360° z izstopnim kotom 90°. Nadziranje polja neposredno pod senzorjem zagotavlja tudi zaščito pred gibanjem pri tleh.

Pomembno:

Najzanesljivejše zaznavanje gibanja dosežete, če senzorsko svetilko montirate bočno ob smer hoje in nobena ovira (kot so na primer drevesa, zidovi ipd.) ne ovira senzorja. Doseg je omejen, če se premikate direktno proti svetilki.

Obseg dobave (sl. 3.1)

Mere izdelka (sl. 3.2)

Pregled sestavnih delov (sl. 3.3)

- A Steklo svetilke
- B LED-sijalke
- C Ohišje svetilke
- D Snemljiva senzorska enota
- E Varnostni vijak
- F Zidno držalo
- G Svetlobni venec z diodami LED
- H Svetilka z učinkom Power-LED

4. Električni priključek

Montažno mesto mora biti od druge luči oddaljeno najmanj 50 cm, ker lahko toplotno sevanje privede do aktivacije sistema. Da bi navedene dosege 8 metrov pravilno nastavili, naj bo višina naprave pri montaži pribl. 1,8 do 2 metra.

Priključek omrežna napeljava (sl. 4.1)

Električna napeljava je sestavljena iz 3-žilnega kabla:

- L** = faza (praviloma črn, rjav ali siv)
- N** = nevtralni vodnik (praviloma moder)
- PE** = zaščitni vodnik (zeleno/rumen)

V primeru dvoma morate kabel identificirati z indikatorjem napetosti; nato ga ponovno preklopite na stanje brez napetosti. Fazo (**L**), nevtralni vodnik (**N**) priključite na lestenčno sponko.

Pomembno:

Zamenjava priključkov lahko povzroči kratki stik v napravi ali v vaši električni omari. V tem primeru morate posamezne kable identificirati ter na novo montirati. Zaščitni vodnik (**PE**) izolirajte in ga priložite.

Opozorilo:

Na omrežni kabel lahko montirate omrežno stikalo za vklop in izklop. Če želite uporabljati funkcijo trajne osvetlitve, je to predpogoj (gl. poglavje Stalna osvetlitev).

5. Montaža

- Preverite vse sklope, ali so poškodovani.
- Poškodovanega izdelka ne uporabljajte.
- Pri montaži senzorske svetilke pazite, da je pritrjena brez pretresanja.

Izberite primeren kraj montaže in upoštevajte doseg zaznavanja gibanja.

- Izklopite oskrbo z energijo (sl. 4.1)
- Določitev kraja montaže (sl. 5.1)
- Odvijte varnostni vijak (sl. 5.2)
- Zarišite luknje za vrtnanje (sl. 5.3)
- Izvrtajte luknje in vstavite moznike (sl. 5.4)
- Podometna montaža (sl. 5.5)
- Nadometna montaža (sl. 5.6)
- Priključite priključni kabel (sl. 5.5)
- Steklo svetilke s tesnilnim obročem in LED-svetilom uvijajte v ohišje svetilke (sl. 5.7)
- Namestite svetilko na stensko držalo (sl. 5.7)
- Privijte varovalne vijake (sl. 5.7)
- Vključite oskrbo z energijo (sl. 5.7)
- Izvedite nastavitve → "6. Delovanje"

6. Delovanje

Tovarniške nastavitve

Zakasnitev izklopa:	5 sekund
Nastavitev zatemnitve:	2000 luksov
Nastavitev programov:	program 1

Potem ko ste jo priključili in montirali, je senzorska svetilka pripravljena na obratovanje. Na snemljivi senzorski enoti se nahajajo nastavitveni gumbi za nastavitve časa, osvetljenosti in programov.

Zakasnitev izklopa (nastavitev časa)

Brezstopensko nastavljivo trajanje osvetlitve od 5 sek. do 15 min.



Regulator nastavljen na -- = najkrajši čas (5 sekund)
Regulator nastavljen na += = najdaljši čas (15 minut)
Pri nastavljanju področja zaznavanja je priporočeno izbrati najkrajši čas --.

Nastavitev jakosti svetlobe (prag odziva)

Možnost brezstopenskega nastavljanja pragu odziva senzorja od 2 do 2000 luksov.



Nastavitveni regulator nastavljen na ☀ = dnevna luč pribl. 2000 luksov.
Nastavitveni regulator nastavljen na ☾ = delovanje ob mraku pribl. 2 luksa.
Za nastavitve območja zaznavanja pri dnevnih svetlobi je gumb za reguliranje treba nastaviti na ☾ (delovanje ob dnevnih svetlobi).

Nastavitev programov

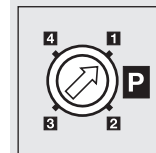

Naslednji parametri se nanašajo na ambientno luč, ki jo sestavlja svetlobni venec z diodami LED in lučka z učinkom Power-LED. Glavna luč se od nastavljenih mejnih osvetlitve ob zaznanem gibanju vedno vklopi in po preteku nastavljenega časa zopet izklopi.

Program 1 + 2: Enostavni program za LED:

- Ambientna luč od nastavljenih vrednosti mraka sveti celo noč.

Program 3: Enostavni-varčevalni program za LED:

- Ambientna luč od nastavljenih vrednosti mraka sveti do sredine noči.
- Nato se LED diode v primeru premikanja vklopijo.

Program 4: Program Nightmatic

- Mehki vklop luči, brez nočne luči, brez ovrednotenja gibanja
- 100 % vklop pri prenizki vrednosti svetlosti

Nasvet k enostavnemu-varčevalnemu programu za LED 3:

V senzor ni vgrajena ura, sredina noči se določi le preko dolžine večih faz teme. Zato je za brezhibno delovanje pomembno, da je med tem časom svetilka neprekinjeno pod napetostjo. Med prvo nočjo (faza meritve) so LED diode v celoti aktivne. Vrednosti se shranijo varne pred izpadom mreže.

Napaka obstaja, če se izklopni čas premakne proti sredini noči.

V primeru namestitve stikala v omrežno napeljavo so ob funkcijah vklopa in izklopa možne sledeče funkcije:

Senzorsko delovanje

1) Vklapljanje luči (kadar je svetilka izkl.):

Stikalo 1 × izkl. in vkl.

Luč ostane na nastavljen čas vklopljena.

2) Izklapljanje luči (kadar je svetilka vkl.):

Stikalo 1 × izkl. in vkl.

Svetilka ugasne oziroma preklopi v senzorsko delovanje.

Stalna osvetlitev (sl. 6.1)

1) Vklon konstantne osvetlitve:

Stikalo 2 × izkl. in vkl. Luč bo za 4 ure vklopljena na stalno osvetljavo (za lečo sveti rdeča LED dioda). Po tem se avtomatično spet preklopi v delovanje senzorja (rdeča LED se ugasne).

2) Izklapljanje stalne osvetlitve:

Stikalo 1 × izkl. in vkl. Svetilka ugasne oziroma preklopi v senzorsko delovanje.

Pomembno:

Stikalni postopki morajo biti izvedeni v območju od 0,2 do 1 sekunde.

Nastavitev območja zaznavanja

Območje zaznavanja lahko po potrebi omejite. Priložene pokrivne ploščice lahko uporabite za pokritje poljubnega števila segmentov leče. Tako so neustrezni vklopi zaradi avtomobilov, mimoidočih itn. izključena oziroma nevarna področja načrtovano nadzorovana. Zastirala in folije lahko ločite vzdolž naprej preluknjanih robov. Nato jih preprosto namestite oz. prilepite na lečo. (sl. 6.2-6.7)

7. Vzdrževanje in nega

Izdelka ni treba vzdrževati.
Lečo je dovoljeno čistiti z vlažno krpo (brez uporabe čistil).
Pri čiščenju svetlobnega venca z diodami LED lahko enoto za mini senzorjem snamete. **(SI. 7.1)**

8. Odstranjevanje

Električne aparate, opremo in embalažo oddajte v okolju prijazno ponovno obdelavo.



Električnih aparatov ne odstranjujte s hišnimi odpadki!

Samo za EU-države: V skladu z veljavno Evropsko direktivo o izrabljenih električnih in elektronskih aparatih in njenim prenosom v nacionalno zakonodajo je električne aparate, ki niso več uporabni, treba zbirati ločeno in jih oddati v okolju prijazno ponovno obdelavo.

9. Garancija proizvajalca

Ta proizvod podjetja je bil izdelan z veliko skrbnostjo, preverjen glede delovanja in varnosti po veljavnih predpisih ter končno podvržen naključni kontroli. Steinel daje garancijo za brezhibno stanje in funkcionalnost proizvoda. Garancija velja 36 mesecev od dneva nakupa in se začne z dnem prodaje izdelka stranki. Odstranjujemo pomanjkljivosti, ki so posledica napak v materialu ali izdelavi, obveznost garancije pa je izpolnjena ob popravilu ali menjavi delov z napakami po naši izbiri. Garancija ne velja pri poškodbah obrabnih delov in za škode in pomanjkljivosti, do katerih je prišlo zaradi nepravilne uporabe ali vzdrževanja. Nadaljnje poškodbe na drugih predmetih so izključene.

Garancija bo odobrena v primeru, da pošljete nerazstavljeno napravo s kratkim opisom napake ter potrdilom o nakupu oz. računom (datum nakupa in štampiljka trgovca), dobro zapakirano na ustrezne servisne službe.

Servis za popravila:

Po poteku garancijske dobe ali pri napakah brez garancijske pravice se posvetujte z našim servisnim obratom glede popravila.

3 LETNA
PROIZVAJALCA
GARANCIJA

10. Tehnični podatki

Mere D×Š×V	295 × 72 × 105 mm
Omrežni priključek	220-240 V, 50/60 Hz
Zmogljivost	12 W LED-Effektlicht und LED-Powerlicht, pribl. 1 W samo varčna žarnica z maks. Ø 48 mm / maks. 15 W
Kot zaznavanja	360° z izstopnim kotom 90° za zaščito proti gibanju pri tleh
Doseg senzorja	maks. 8 m vse naokoli
Nastavitev časa	5 s - 15 min
Nastavitev zatemnitve	2 do 2000 luksov
Nastavitev programov	4 praktični programi
Trajna osvetlitev	možen vklop (4 h) / Predpogoj: priključeno stikalo v napetostni povezavi
Temperaturno območje	-10 °C do +50 °C
Vrsta zaščite	IP 44
Razred zaščite	II
LED-sijalke	
Zmogljivost	8,5 W / E27
Svetlobni tok/učinkovitost	674 lm / 79,3 lm/W
Indeks barvne reprodukcije	RA ≥ 80
Temperatura barve	3000 K (topla bela)
LED - življenjska doba	25.000 ur

11. Motnje delovanja

Motnja	Vzrok	Pomoč
Senzorska svetilka nima napetosti	■ Varovalka se je sprožila, ni vklopljena, povezava je prekinjena ■ Kratek stik	■ Vključite, zamenjajte varovalko, vklopite omrežno stikalo; preverite vod z indikatorjem napetosti ■ Preverite priključke
Senzorska svetilka se ne vklopi	■ Pri dnevnem delovanju, nastavev zatemnitve se nahaja na nočnem delovanju ■ Okvarjena LED-žarnica ■ Omrežno stikalo je izklopljeno ■ Varovalka se je sprožila ■ Območje zaznavanja ni natančno nastavljeno ■ Sprožila se je interna električna varovalka (rdeča LED hitro utripa) ■ Omrežna priključna sponka ni pravilno nataknjena	■ Ponovno nastavite ■ Zamenjajte LED-žarnico ■ Vključite ■ Vključite, zamenjajte varovalko, po potrebi preverite priključek ■ Ponovno nastavite ■ Izklopite in po ca. 5. sekundah ponovno vklopite senzorsko svetilko ■ Klemme fest zusammendrücken
Senzorska svetilka se ne izklopi	■ Trajno premikanje na območju zaznavanja ■ Senzorska enota ni zaskočila	■ Preverite območje zaznavanja in ga po potrebi ponovno nastavite ■ Rahlo pritisnite senzorsko enoto da zaskoči
LED diode se ne izklopijo takrat, ko je željeno, okoli polnoči	■ Eksterni vir svetlobe (na primer drug senzor gibanja ali svetilka) vklopi senzorsko svetilko v neaktivno	■ Izolirajte senzorsko svetilko od tujega vira svetlobe, opazujte senzorsko svetilko več dni ker potrebuje nekaj časa, da se ponovno nastavi na pravilno vrednost
LED diode se ne izklopijo v celoti	■ Nastavljen je enostavni program	■ Stikalo za izbiro programa preklopite na 4
Senzorska svetilka se nezaželeno vklopi	■ Veter premika drevesa in grmičevje v obsegu zaznavanja ■ Zaznavanje avtomobilov na cesti ■ Nenadne vremenske spremembe temperature (veter, dež, sneg) ali izhodni zrak ventilatorjev in prepih zaradi odprtih oken	■ Spremenite področje ■ Spremenite področje ■ Spremenite področje, zamenjajte mesto montaže
Sprememba dosega senzorske svetilke	■ Druge temperature okolja	■ Območje zajemanja natančno nastavi s pokrivalnimi čašami
Rdeča LED hitro utripa	■ Notranja varovalka aktivirana	■ Izklopite in po 5. sekundah ponovno vklopite senzorsko svetilko
Svelobni venec z diodami LED je kljub temi izklopljen	■ Izbran program 3 ali 4	■ Spremenite program

1. Uz ovaj dokument

Pažljivo pročitajte i sačuvajte!

- Zaštićeno autorskim pravima. Pretisak, čak i djelomičan, dopušten je samo uz naše odobrenje.
- Zadržavamo pravo na izmjene koje služe tehničkom napretku.

Tumačenje simbola



Upozorenje na opasnosti!



Uputa na tekst u dokumentu.

2. Opće sigurnosne napomene



Prije svih radova na uređaju prekinite naponsko napajanje!

- Prilikom montaže električni vod koji treba priključiti ne smije biti pod naponom. Zbog toga kao prvo morate isključiti struju i pomoću ispitivača napona provjeriti je li uspostavljeno beznaponsko stanje.
- Kod instalacije senzorske svjetiljke radi se o radovima na mrežnom naponu. Stoga se ona mora provoditi stručno i u skladu s uobičajenim državnim propisima o instalacijama i uvjetima priključivanja. (npr.: **DE:** VDE 0100, **AT:** ÖVE / ÖNORM E8001-1, **CH:** SEV 1000)
- Koristite samo originalne rezervne dijelove.
- Popravke smiju obavljati samo stručne radionice.

3. L 265 LED

Namjenska uporaba

- LED svjetiljka za zidnu montažu u vanjskom i unutarnjem području.

LED diode svjetlosnog vijenca i power-LED svjetlo s efektom

Zatamnivanje upravlja svjetlom LED dioda. Savršeno za npr. stalno osvijetljavanje kućnih brojeva. Prema želji može se po-desiti i samo aktiviranje pokretom.

Priključeno LED rasvjetno tijelo pri prepoznavanju osoba

Kad mini sensor prepozna osobu, LED rasvjetno tijelo uključuje se na podešeno vrijeme. Integrirani visokokvalitetan infracrveni senzor sastoji se od dvostrukog senzora s 360° dometa koji registrira nevidljivo toplinsko zračenje tijela koja se pred njim kreću (ljudi, životinje itd.). Tako detektirano toplinsko zračenje pretvara se elektronički i automatski uključuje svjetlo. Zbog prepreka, kao što je npr. zid ili staklo, senzor ne prepoznaje toplinsko zračenje pa prema tome, nema ni uključivanja. Postiže se kut detekcije od 360° s kutom otvora od 90°. Nadziranje polja unutar senzora jamči zaštitu od skrivanja.

Važno:

Najsigurniju detekciju pokreta postići ćete ako senzorsku svjetiljku montirate bočno na smjer kretanja tako da nikakve prepreke (kao npr. drveća, zidovi itd.) ne ometaju vidokrug senzora.

Domet je ograničen ako prilazite direktno svjetlu.

Sadržaj isporuke (sl. 3.1)

Dimenzije proizvoda (sl. 3.2)

Pregled proizvoda (sl. 3.3)

- A** Staklo svjetiljke
B LED rasvjetno tijelo
C Kućište svjetiljke
D Senzorska jedinica (odvojiva)
E Sigurnosni vijak
F Zidni držač
G LE diode svjetlosnog vijenca
H Power-LED svjetlo s efektom

4. Električni priključak

Mjesto montaže trebalo bi biti udaljeno najmanje 50 cm od druge svjetiljke jer toplinsko zračenje može dovesti do aktiviranja sustava. Da biste postigli navedeni domet od 8 m, visina montaže treba biti oko 1,8 do 2 m.

Priključak mrežnog voda (sl. 4.1)

Mrežni vod sastoji se od trožilnog kabela:

- L** = faza (većinom crna, smeđa ili siva)
N = neutralni vodič (većinom plavi)
PE = zaštitni vodič (zeleno/žuti)

U slučaju dvojbe morate identificirati kabel pomoću ispitivača napona; zatim ponovno uspostaviti beznaponsko stanje.

Faza (**L**), neutralni vodič (**N**) priključuju se na stezaljku svjetiljke.

Važno:

Slučajna zamjena priključaka u uređaju ili Vašem ormarući za osigurače kasnije uzrokuje kratki spoj. U tom slučaju moraju se identificirati pojedinačni kabeli i ponovno montirati. Zaštitni vodič (**PE**) izolirati i jednostavno priložiti.

Napomena:

Naravno da u vodu može biti montirana mrežna sklopka za uključivanje i isključivanje. To je preduvjet za funkciju stalnog svjetla (v. poglavlje Režim rada stalnog svjetla).

5. Montaža

- Provjeriti sve sastavne dijelove na oštećenja.
- U slučaju oštećenja ne koristiti proizvod.
- Prilikom montaže senzorske svjetiljke treba paziti na to da se pričvrsti stabilno.

Odabrati prikladno mjesto montaže uzimajući u obzir domet i detektiranje pokreta.

- Isključite strujno napajanje (sl. 4.1)
- Odredite mjesto montaže (sl. 5.1)
- Otpustite sigurnosni vijak (sl. 5.2)
- Označite rupe (sl. 5.3)
- Izbušite rupe i stavite učvršnice (sl. 5.4)
- Podžbukna montaža (sl. 5.5)
- Nadžbukna montaža (sl. 5.6)
- Priključite kabel (sl. 5.5)
- Uvrnite staklo svjetiljke s brtvjenim prstenom i LED rasvjetnim tijelom u kućište svjetiljke (sl. 5.7)
- Namjestite svjetiljku na zidni držač (sl. 5.7)
- Uvrnite sigurnosne vijke (sl. 5.7)
- Uključite naponsko napajanje (sl. 5.7)
- Izvršite podešavanje → „6. Funkcija“

6. Funkcija

Tvorničke postavke

Kašnjenje isključivanja: 5 sekundi

Podešenost svjetlosnog praga: 2000 luksa

Podešavanje programa: program 1

Nakon instalacije senzorska svjetiljka može se uključiti. Na odvojivoj senzorskoj jedinici nalaze se regulatori za podešavanje vremena, svjetlosnog praga i programa.

Kašnjenje isključivanja (podešavanje vremena)

Mogućnost kontinuiranog podešavanja trajanja svjetla od 5 sekundi do 15 minuta.



Regulator podešen na – = najkraće vrijeme (5 sekundi)
 Regulator podešen na + = najduže vrijeme (15 minuta)
 Pri podešavanju područja detekcije preporučuje se odabrati najkraće vrijeme –.

Podešavanje svjetlosnog praga (prag aktiviranja)

Kontinuirano podešavanje prag aktiviranja senzora od 2 do 2000 luksa.



Regulator podešen na ☀ = režim rada pri danjem svjetlu 2000 luksa.
 Regulator podešen na ☾ = regulacija intenziteta svjetlosti oko 2 luksa.
 Za podešavanje područja detekcije pri danjem svjetlu regulator treba podesiti na ☀ (režim rada pri danjem svjetlu).

Podešavanje programa

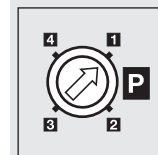

Sljedeći programi odnose se na ambijentno svjetlo koje se sastoji od LE dioda svjetlosnog vijenca i Power-LED svjetla s efektom. Glavno svjetlo uključuje se kod pokreta uvijek pri podešenoj vrijednosti zatamnivanja i nakon isteka podešenog vremena ponovno se isključuje.

Program 1 + 2: jednostavni program LED:

- Ambijentno svjetlo svijetli na podešenoj vrijednosti zatamnivanja cijelu noć.

Programm 3: jednostavni štedni program LED:

- Ambijentno svjetlo svijetli na podešenoj vrijednosti zatamnivanja do sredine noći.
- Zatim se LE diode uključuju prilikom pokreta.

Program 4: program Nightmatic

- Soft uključivanje svjetla, nema noćnog svjetla, nema analize pokreta
- 100 % uključivanje kod premale vrijednosti svjetline

Napomena za jednostavni štedni program LED 3:

U senzor nije integriran sat tako da se sredina noći utvrđuje samo pomoću duljine više faza tame. Zbog toga je u cilju besprijekornog funkcioniranja važno da se svjetiljka tijekom tog vremena stalno napaja naponom. Tijekom prve noći (faza ispitivanja) LE diode su kompletno aktivne. Vrijednosti se memoriraju tako da su osigurane u slučaju ispada strujne mreže.

Greška postoji onda kad se vrijeme isključivanja pomakne u smjeru sredine noći.

Montira li se mrežna sklopka u vod, osim jednostavne funkcije uključivanja i isključivanja moguće su i sljedeće funkcije:

Senzorski rad

1) Uključiti svjetlo (ako je svjetlo ISKLJUČENO): sklopku 1 × ISKLJUČITI i UKLJUČITI.

Svjetlo ostaje uključeno tijekom podešenog vremena.

2) Isključiti svjetlo (ako je svjetlo UKLJUČENO): sklopku 1 × ISKLJUČITI i UKLJUČITI.

Svjetlo se isključuje odnosno prelazi u rad senzora.

Režim rada stalnog svjetla (sl. 6.1)

1) Uključite stalno svjetlo: sklopku 2 × ISKLJUČITI i UKLJUČITI. Svjetiljka je podešena na 4 sata stalnog svjetla (svijetli crvena LE dioda iza leće). Zatim ponovno automatski prelazi u rad senzora (crvena LE dioda je isključena).

2) Isključivanje stalnog svjetla:

Sklopku 1 × ISKLJUČITI i UKLJUČITI. Svjetlo se isključuje odnosno prelazi u rad senzora.

Važno:

Postupci uključivanja/isključivanja moraju se provesti u intervalu od 0,2 do 1 sekunde.

Justiranje područja detekcije

Područje detekcije može se u slučaju potrebe ograničiti. Priloženi pokrovni zasloni služe za prekrivanje segmenata leće po volji. Na taj način izbjegavaju se pogrešna uključivanja zbog prolaska automobila, prolaznika itd. ili se ciljano nadziru mjesta opasnosti. Pokriveni zasloni i folije mogu se odvojiti duž podjela označenih utorima. Nakon toga se jednostavno nataknu ili nalipe na leću. (sl. 6.2-6.7)

7. Njega i održavanje

Proizvod ne treba održavati.

Leća za detekciju može se u slučaju zaprljanosti obrisati vlažnom krpom (bez sredstva za čišćenje). U svrhu čišćenja LE dioda svjetlosnog vijenca možete skinuti jedinicu mini senzora. (sl. 7.1)

8. Zbrinjavanje

Električne uređaje, pribor i ambalažu treba zbrinuti na ekološki način odvozom na reciklažu.



Ne bacajte električne uređaje u kućni otpad!

Samo za zemlje članice EU:

Prema važećoj Europskoj direktivi za stare električne i elektroničke uređaje i njezinoj implementaciji u nacionalno pravo, električni uređaji koji se više ne mogu koristiti moraju se posebno sakupiti i zbrinuti na ekološki način odvozom na mjesto za reciklažu.

9. Jamstvo proizvođača

Ovaj Steinel proizvod izrađen je s najvećom pažnjom, njegovo funkcioniranje i sigurnost ispitani su prema važećim propisima i na kraju je proizvod podvrgnut kontroli uzorka. Steinel preuzima jamstvo za besprijeckom kakvoću i funkcionalnost. Jamstveni rok iznosi 36 mjeseci i započinje s danom prodaje potrošaču. Uklanjammo nedostatke koji su posljedica grešaka na materijalu ili tvorničke greške, usluga jamstva izvršava se popravkom ili zamjenom dijela s greškom po našem izboru. Jamstvo ne dajemo u slučaju oštećenja na potrošnim dijelovima, kao ni šteta i nedostataka koji nastanu zbog nestručnog rukovanja ili održavanja. Posljedice štete na drugim predmetima su isključene. Jamstvo se priznaje samo ako nerastavljeni, dobro zapakiran uređaj pošaljete zajedno s kratkim opisom greške i računom (datum kupnje i pečat trgovine) nadležnoj servisnoj službi.

Služba za popravke:

Nakon isteka jamstvenog roka ili kad se utvrdi nedostatak bez jamstva, raspitajte se u najbližoj servisnoj službi o mogućnosti popravka.

3 GODINE
PROIZVOĐAČA
JAMSTVA

10. Tehnički podaci

Dimenzije (V × Š × D)	295 × 72 × 105 mm
Mrežni priključak	220-240 V, 50/60 Hz
Snaga	12 W LED svjetlo s efektom i svjetlo LED-Power, oko 1 W samo štedno rasvjetno tijelo s maks. Ø 48 mm / maks. 15 W
Kut detekcije	360° s 90° kuta otvora i zaštitom od skrivanja
Domet senzora	maks. 8 m uokolo
Podešavanje vremena	5 s - 15 min
Podešavanje svjetlosnog praga	2-2000 luksa
Podešavanje programa	4 praktično usmjerena programa
Stalno svjetlo	uklopivo (4 h) / preduvjet: sklopka u mrežnom vodu
Temperaturno područje	-10 °C do +50 °C
Vrsta zaštite	IP 44
Klasa zaštite	II
LED rasvjetno tijelo	
Snaga:	8,5 W / E27
Svjetlosni tok/učinkovitost	674 lm / 79,3 lm/W
Indeks reprodukcije boje	RA ≥ 80
Temperatura boje	3000 K (topla bijela)
Vijek trajanja LED-a	25.000 sati

11. Smetnje u pogonu

Smetnja	Uzrok	Pomoć
Senzorska svjetiljka bez napona.	<ul style="list-style-type: none"> reagirao je osigurač, nije uključena, prekinut vod kratki spoj 	<ul style="list-style-type: none"> uključiti osigurač, zamijeniti, uključiti mrežnu sklopku, provjeriti vod ispitivačem napona provjeriti priključke
Senzorska svjetiljka se ne uključuje.	<ul style="list-style-type: none"> tijekom danjeg režima rada podešeni svjetlosni prag nalazi se u noćnom režimu rada neispravno LED rasvjetno tijelo mrežna sklopka je ISKLJUČENA osigurač je reagirao područje detekcije nije ciljano podešeno aktiviran je interni električni osigurač (crvena LED dioda brzo žmirka) stezaljka za mrežni priključak nije pravilno stavljena 	<ul style="list-style-type: none"> iznova podesiti zamijeniti uključiti uključiti osigurač, zamijeniti, eventualno provjeriti priključak podesiti iznova senzorsku svjetiljku isključite i nakon oko 5 s ponovno je uključite čvrsto stisnete stezaljku
Senzorska svjetiljka se ne isključuje.	<ul style="list-style-type: none"> stalno kretanje u području detekcije senzorska jedinica nije se uglavila 	<ul style="list-style-type: none"> prekontrolirati područje i event. ponovno podesiti laganim pritiskom uglavite senzorsku jedinicu
LE diode ne isključuju se po želji oko ponoći.	<ul style="list-style-type: none"> vanjski izvor svjetlosti (npr. drugi dojavnici pokreta ili svjetiljke) uključuje senzorsku svjetiljku inaktivno 	<ul style="list-style-type: none"> senzorsku svjetiljku ogradite od vanjskog svjetla i promatrajte je nekoliko dana, svjetiljci je potrebno neko vrijeme da se ponovno podesi na točnu vrijednost
Nisu se isključila sva LED svjetla.	<ul style="list-style-type: none"> odabran komforni program 	<ul style="list-style-type: none"> sklopka za odabir programa na 4
Senzorska svjetiljka neželjeno se uključuje.	<ul style="list-style-type: none"> vjetar njiše drveća i grmlje u području detekcije detektiranje automobila na ulici iznenadna promjena temperature zbog nevremena (vjetar, kiša, snijeg) ili zraka koji izlazi iz ventilatora, otvorenih prozora 	<ul style="list-style-type: none"> premjestiti područje premjestiti područje promijeniti područje, premjestiti mjesto montaže
Promjena dometa senzorske svjetiljke.	<ul style="list-style-type: none"> drugačije temperature okoline 	<ul style="list-style-type: none"> pomoću pokrivnih zdjelica točno podesiti područje detekcije
Crvena LE dioda brzo žmirka.	<ul style="list-style-type: none"> aktiviran je interni osigurač 	<ul style="list-style-type: none"> senzorsku svjetiljku isključite i nakon 5 s ponovno je uključite
LE diode svjetlosnog vijenca isključuju se unatoč tami.	<ul style="list-style-type: none"> odabran program 3 ili 4 	<ul style="list-style-type: none"> promijenite program

1. Käesoleva dokumendi kohta

Palun lugege hoolikalt läbi ja hoidke alles!

- Autoriõigusega kaitstud. Järeletrükk, ka väljavõtteliselt, ainult meie nõusolekul.
- Õigus muudatusteks tehnilise täiustamise eesmärgil reserveeritud.

Sümbolite selgitus



Hoiatus ohtude eest!



Viide tekstikohtadele dokumendis.

2. Üldised ohutusjuhised



Katkestage enne igasuguseid töid seadme kallal pingetoide!

- Monteerimisel peab külgeühendatav elektrijuhe olema pingevaba. Selleks lülitage esmalt elektrivool välja ja kontrollige pingetestri abil pingevabadust.
- Sensorivalgusti installaerimise puhul on tegemist tööga võrgupingel. Seda tuleb teostada seetõttu asjatundikult vastavalt riigisestele eeskirjadele. (DE: VDE 0100, AT: ÖVE / ÖNORM E8001-1, CH: SEV 1000)
- Kasutage ainult originaalvaruosi.
- Seadet tohib remontida vaid spetsialiseerunud töökoda.

3. L 265 LED

Nõuetekohane kasutus

- LED-prožektor on mõeldud paigaldamiseks sise- ja välisruumide seintele.

LED-valgustipärg ja Power-LED-efektvalgustus

LED lambid süttivad sõltuvalt hämarusest. See on ideaalne nt majanumbrite pidevaks valgustamiseks. Soovikohaselt on võimalik sisselülitumine ka ainult liikumise korral.

Juurdelülitatud LED valgusallikas inimeste tuvastamisel

Kui minisensor tuvastab isiku, siis lülitub LED valgusallikas seadistatud ajaks sisse. Integreeritud kõrge töövõimega infrapuna-andur koosneb 360-kraadisest topeltandurist, mis registreerib liikuvate kehade (inimeste, loomade jne) soojuskiirgust. Sellisel registreeritud soojuskiirgust muundatakse elektrooniliselt ja valgusti lülitub automaatselt sisse. Takistused nagu nt müürid või klaasplaadid ei lase soojuskiirgust läbi ning takistavad valgusti sisselülitumist. Seade saavutab 360-kraadise jälgitava nurga 90-kraadise avause nurgaga. Välja jälgimine alpool andurit tagab alt läbiroomamise kaitse.

Tähts!

Kõige kindlamalt registreerib seade liikumist, kui monteerite anduriga valgusti pikki kõnnisuunda ja takistused (nagu nt puud, müürid jne) ei tõkesta anduri nähtavust. Ulatuspiirkond on piiratud, kui lähenete valgustile otse eest.

Tarnekomplekt (joon. 3.1)

Toote moodud (joon. 3.2)

Seadme ülevaade (joon. 3.3)

- A Valgusti klaas
- B LED-valgusallikas
- C Valgusti korpus
- D Eemaldatav sensorimoodul
- E Kinnituskrugi
- F Seinahoidik
- G LED-valgustipärg
- H Power-LED-efektvalgustus

4. Elektriline ühendus

Montaažikoht peaks asuma teisest valgustist vähemalt 50 cm kaugusel, sest soojuskiirgus võib süsteemi rakendumist põhjustada. Esitatud tööraadiust 8 m saavutamiseks peaks olema montaažikõrgus u 1,8 kuni 2 m.

Võrgutoitejuhtme ühendamine (joon. 4.1)

Võrgutoitejuhe koosneb 3-soonelisest kaablist:

- L = faas (enamasti must, pruun või hall)
- N = neutraaljuht (enamasti sinine)
- PE = kaitsejuht (roheline/kollane)

Kahtluse korral tuleb kaablid pingetestriga identifitseerida; seejärel lülitage taas pingevabaks. Faas (L), neutraaljuht (N) ühendatakse ridaklemmi külge.

Tähts!

Ühenduste omavaheline äravahetamine põhjustab hiljem seadmes või kaitsmekarbis lühise. Sel juhul tuleb üksikud kaablid identifitseerida ja uuesti monteeri. Isoleerige kaitsejuht (PE) ja pange lihtsalt kõrvale.

Viide:

Võrgutoitejuhtmesse võib olla iseenesest mõistetavalt monteeritud sisse- ja väljalülitamiseks võrgulüliti. See on eelduseks püsivalgustuse funktsiooni puhul (vt peatükk "Püsivalgustusrežiim").

5. Montaaž

- Kontrollige kõiki koostedetaile kahjustuste suhtes.
- Ärge võtke toodet kahjustuste korral käiku.
- Sensori tulede montaažil tuleb silmas pidada, et see kinnitatakse raputuskindlalt.

Valige tööraadiust ja liikumise tuvastamist arvesse võttes sobiv montaažikoht.

- Lülitage voolutoide välja (joon. 4.1)
- Tehke kindlaks paigalduskoht (joon. 5.1)
- Keerake lukustuskrugi lahti (joon. 5.2).
- Märkige puuravad (joon. 5.3)
- Puurige avad ja pange tüübid sisse (joon. 5.4).
- Süvispaigaldus (joon. 5.5)
- Pindpaigaldus (joon. 5.6)
- Ühendage ühenduskaabel külge (joon. 5.5)
- Keerake valgusti klaas koos tihendringaga ning LED-valgustiga valgusti korpusesse (joonis 5.7)
- Asetage valgusti seinahoidiku külge (joon. 5.7)

- Keerake sisse kinnituskruidid (joon. 5.7)
- Lülitage voolutoide sisse (joon. 5.7)
- Teostage seaded → „6. Funktsioon“

6. Talitus

Tehaseadistused

- Viitega väljalülitus: 5 sekundit
- Hämaruse seadmine: 2000 lx
- Programmi seadmine: Programm 1

Pärast installatsiooni saab sensorvalgusti töösse võtta. Eemaldataval sensorimoodulil asuvad seaderegulaatorid aja, hämaruse ja programmi seadistamiseks.

Väljalülitamise viivitus (kellaaja seadmine)

Sujuvalt seadistatav valgustuskestus 5 sek kuni 15 min



Seaderegulaator seatud – peale = lühim aeg (5 sek)

Seaderegulaator seatud + peale = pikim aeg (15 min)

Tuvastuspiirkonna seadmisel on soovitatav valida lühim aeg.

Hämarusnivoo reguleerimine (reaktsiooni lävi)

Sujuvalt seatav sensori rakendumislävi 2 – 2000 lx.

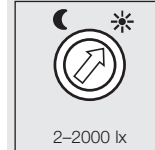

Seaderegulaator ☀ peale seatud = päeavalgusrežiim u 2000 lx.

Seaderegulaator ☾ peale seatud = hämarusrežiim u 2 lx.

Päeavalguses tuleb tuvastuspiirkonna seadistamiseks seaderegulaator ☀ (päeavalgusrežiimi) peale seada.

Programmi seadmine

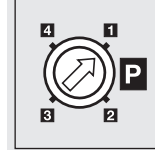

Järgmised programmid viitavad ainult ümbritsevale valgusele, mis koosneb LED-valgustipärgast ja Power-LED-efektvalgusest. Põhivalgus lülitub seadistatud hämarustasemel liikumise korral alati sisse ja pärast seadistatud aja möödumist uuesti välja.

Programm 1 + 2: Mugavusprogrammi LED:

- Valgustus põleb sõltuvalt seadistatud hämarusväärtusest terve öö.

Programm 3: Mugavus-säästurežiimi LED:

- Valgustus põleb sõltuvalt seadistatud hämarusväärtusest keskööni.
- Siis lülituvad LEDid sisse, kui tuvastatakse liikumine.

Programm 4: Nightmatic-programm

- Valguse sujuv süttimine, öövalgustus puudub, liikumisenalüüs puudub
- 100% sisse lülitatud alampiirist madalama heledusväärtuse korral

Märkus LED komfort-säästuprogrammi juurde 3:

Andurisse pole kella integreeritud, kesköö tuvastatakse mitme hämarusfaasi pikkuse kaupa. Seetõttu on laitmatu talitluse tagamiseks oluline, et tuli on sellel ajal pidevalt toitega varustatud. Esimesel ööl (esimene möötefaas) jäävad LED-lambid kogu aja vältel aktiivseks. Väärtused salvestatakse võrgukatkestuskindlalt. Tõrge esineb siis, kui väljalülitusaeg nihkub kesköö suunas.

Kui võrgujuhtmesse monteeri võrgulüliti, on lihtsa sisse- ja väljalülitamise kõrval võimalikud järgnevad funktsioonid.

Sensorirežiim

1) Valguse sisselülitamine (kui valgusti on VÄLJAS):

lülitati 1 x VÄLJA ja SISSE. Valgusti jääb seadistatud ajaks sisselülitatuks.

2) Valguse väljalülitamine (kui valgusti on SISSE lülitatud):

lülitati 1 x VÄLJA ja SISSE. Valgusti lülitub välja või läheb üle sensorirežiimile.

Pidevvalgustusrežiim (joon. 6.1)

1) Pidevvalgustuse sisselülitamine:

lülitati 2 x VÄLJA ja SISSE. Valgusti lülitatakse 4 tunniks pideva valgustuse režiimi (lääste taga asuv punane LED põleb). Seejärel läheb ta taas automaatselt sensorirežiimile üle (punane LED väljas).

2) Pidevvalgustuse väljalülitamine:

lülitati 1 x VÄLJA ja SISSE. Valgusti lülitub välja või läheb üle sensorirežiimile.

Tähts!

Lülitamine peab toimuma vahemikus 0,2–1 s.

Jälgitava ala kohandamine

Vastavalt vajadusele on võimalik jälgitava ala piiramine. Kaasasolevad katted võimaldavad soovi korral ära katta sobiva hulga läätsesegmente. Seeläbi välistatakse nt autodest, möödakäijatest vms tingitud väärlülitusi või teostatakse ohukohtade suunatud järelevalvet. Katikuid ja katteklasisid on võimaldada eraldada piki punktiirjooni. Seejärel asetatakse või kleebitakse need läätsedele. (joon. 6.2-6.7)

7. Hooldus ja korrashoid

Toode on hooldusvaba.

Sensori määratud läätte saate puhastada niiske lapiga (ilma puhastusvahenditeta). LED-valgustipärja puhastamiseks saab miniandurimooduli eemaldada. (joon. 7.1)

8. Utiliseerimine

Elektriseadmed, lisatarvikud ja pakendid tuleb suunata keskkonnateadlikku taaskasutusse.



Ärge visake elektriseadmeid olmejäätmete hulka!

Ainult ELi riikidele: vastavalt kehtivale Euroopa direktiivile vanade elektri- ja elektroonikaseadmete kohta ning selle ümbersõnastusele riiklikus seadusandluses tuleb kasutuskohtamatud elektriseadmed koguda eraldi ning saata keskkonnasäästlikku taaskasutusse.

9. Tootja garantii

Steineli toode on valmistatud suurima hoolikusega, on talitluslikult ja ohutusalaselt kehtivate eeskirjade alusel kontrollitud ning seejärel läbinud pistelise kontrolli. Steinel annab garantii toote laitmatu kvaliteedi ja töökorras oleku kohta. Garantiaeg on 36 kuud ja see algab tarbijale toote ostmise päevast. Meie remondime materjalist või tootmisvigadest tulenevad puudused, garantiijuhtumi korral seade kas remonditakse või puudulik osa asendatakse uuega, valiku üle otsustame meie. Garantii ei kehti kuluvate osade ning kahju ja puuduste kohta, mis on tekkinud oskamatu käsitsemise või hoolduse tagajärjel. Edasised võõresemetele põhjustatud järgkahjud on välistatud.

Garantiinõuet aktsepteeritakse ainult siis, kui osandamata seade saadetakse koos vea lühikirjelduse, kassatšeki või arvega (ostukuupäev ja müüja tempel) ja korralikult pakituna vastavasse teeninduspunkti.

Remonditeenus:

Pärast garantiiaja lõppu või puuduste korral, millele garantii ei kehti, küsige parandamisvõimaluste kohta lähimast teenindusjaamast järele.

3 AASTAT
TOOTJA
GARANTIID

10. Tehnilised andmed

Mõõtmed (P × L × K)	295 × 72 × 105 mm
Võrguühendus	220–240 V, 50/60 Hz
Võimsus	12 W LED-efektvalgus ja LED-võimsusvalgus, u 1 W ainult energiasäästu-valgusallikad max Ø 48 mm / max 15 W
Tuvastusnurk	360°, 90° avause nurga ja alt läbiroomamise kaitsega
Sensori tööraadius	max 8 m ümberringi
Aja seadmine	5 s – 15 min
Hämarusnivoo seadistamine	2–2000 lx
Programmi seadmine	4 praktilist programmi
Püsivalgustus	lülitatav (4 h) Eeldus: lülitati võrgutoitejuhtmes
Temperatuurivahemik	-10 °C kuni +50 °C
Kaitseliik	IP 44
Kaitseklass	II
LED-valgusallikas	
Võimsus	8,5 W / E27
Valgusvoog/tõhusus	674 lm / 79,3 lm/W
Värvitaasesitusindeks	RA ≥ 80
Värvitemperatuur	3000 K (soe-valge)
LEDi eluiga	25 000 tundi

11. Käitusrikked

Rike	Põhjus	Abi
Sensorvalgustil puudub pinge	<ul style="list-style-type: none"> ■ Kaitse on vallandunud, pole sisse lülitatud, juhe on katki ■ Lühis 	<ul style="list-style-type: none"> ■ Lülitage kaitse sisse, vahetage välja, lülitage võrgulüliti sisse; kontrollige juhete pingetestriga ■ Kontrollige ühendusi
Sensorvalgusti ei lülitu sisse	<ul style="list-style-type: none"> ■ Päevarežiimi ajal on hämaruseseadistus öörežiimi asendis ■ LED-valgusallikas defektne ■ Võrgulüliti VÄLJAS ■ Kaitse on vallandunud ■ Tuvastuspiirkond pole suunatult seadistatud ■ Seesmine elektrikaitse aktiivne (punane LED vilgub kiirelt) ■ Ühendusklemm ei ole õigesti ühendatud 	<ul style="list-style-type: none"> ■ Seadistage uuesti ■ Vahetage välja ■ Lülitage sisse ■ Lülitage kaitse sisse või vahetage välja; vajaduse korral kontrollige ühendust ■ Häälestage uuesti ■ Lülitage anduriga valgusti välja ja umbu 5 s pärast taas sisse ■ Suruge klemm tugevasti kokku
Sensorvalgusti ei lülitu välja	<ul style="list-style-type: none"> ■ Pidev liikumine tuvastuspiirkonnas ■ Sensor ei ole fikseeritud 	<ul style="list-style-type: none"> ■ Kontrollige piirkonda ja vajaduse korral häälestage uuesti ■ Fikseerige sensorimoodul kerge vajutusega
LED-lambid ei lülitu keskkõo paiku välja, nagu soovitud	<ul style="list-style-type: none"> ■ Muu valgusallikas (nt teine liikumisandur või valgusti) teeb sensoriga valgusti inaktiivseks 	<ul style="list-style-type: none"> ■ Kaitske sensoriga valgustit võõra valguse eest, jälgige sensoriga valgustit mitu päeva see kestab mõnda aega, kuni ta õige väärtuse täpsustab
LED-lambid ei lülitu täielikult välja	<ul style="list-style-type: none"> ■ Valitud on mugavusprogramm 	<ul style="list-style-type: none"> ■ Programmivalikulüliti on asendis 4
Sensorvalgusti lülitub soovimatult sisse	<ul style="list-style-type: none"> ■ Tuul liigutab tuvastuspiirkonnas puid ja põõsaid ■ Seade registreerib autosid tänaval ■ Äkiline temperatuurimuutus ilmastiku tõttu (tuul, vihm, lumi) või ventilatoritest, avatud akendest pärit heitõhk 	<ul style="list-style-type: none"> ■ Seadke piirkond ümber ■ Seadke piirkond ümber ■ Muutke piirkonda, muutke montaažikohta
Sensorvalgusti ulatus on muutunud	<ul style="list-style-type: none"> ■ Teine ümbrustemperatuur 	<ul style="list-style-type: none"> ■ Seadistage tuvastuspiirkond täpselt kattekestadega
Punane LED vilgub kiirelt	<ul style="list-style-type: none"> ■ Internne kaitse aktiveeritud 	<ul style="list-style-type: none"> ■ Lülitage sensorvalgusti välja ja 5 sek pärast uuesti sisse
LED-valgustipärg ei põle, kuigi on pime	<ul style="list-style-type: none"> ■ Programm 3 või 4 valitud 	<ul style="list-style-type: none"> ■ Muutke programmi

1. Apie šį dokumentą

Prašom įdėmiai perskaityti ir išsaugoti!

- Autorių teisės saugomos. Perspausdinti, taip pat ir atskiras ištraukas, leidžiama tik gavus mūsų sutikimą.
- Pasiliekiama teisė daryti pakeitimus techninio tobulinimo tikslais.

Simbolių paaiškinimas



Ispėjimas apie pavojus!



Nuoroda į atskiras dokumento teksto dalis.

2. Bendrieji saugos nurodymai



Prieš pradėdami dirbti su prietaisu atjunkite elektros energijos tiekimą!

- Montuojant prijungiamajame elektros laide neturi būti įtampos. Todėl visų pirma atjunkite elektros srovę ir įtampos rodytuvu patikrinkite, ar nėra įtampos.
- Sensorinis žibintas jungiamas prie elektros tinklo. Todėl jį reikia prijungti tinkamai, vadovaujantis šalyje galiojančiomis instaliacijos normomis ir jungimo taisyklėmis. (DE: VDE 0100, AT: ÖVE / ÖNORM E8001-1, CH: SEV 1000)
- Naudokite tik originalias atsargines dalis.
- Remonto darbus atlikti galima tik specializuotose remonto dirbtuvėse.

3. L 265 LED

Naudojimas pagal paskirtį

- LED šviestuvai skirtas montuoti ant sienų patalpose ir lauke.

LED šviesos vainikas ir ryškus dekoratyvinis LED apšvietimas

Šviesos diodai šviečia priklausomai nuo šviesos stiprumo. Idealiai tinka, pvz., apšviesti namo numerį. Pageidaujant, apšvietimas galimas tik užfiksavus judesį.

Įjungiami LED lemputė aptikus žmonių buvimą

Kai miniatiūrinis sensorius aptinka žmogų, nustatytam laikui įsijungia LED lemputė. Integruotą infraraudonųjų spindulių sensorių sudaro 360° dvigubas sensorius, fiksuojantis nematomą judančių kūnų (žmonių, gyvūnų ir t. t.) skleidžiamą šilumą. Ši užfiksuota skleidžiama šilumą paverčiama elektroniniais signalais, kurie automatiškai įjungia šviestuvą. Kliūtys, pvz., sienos ar langai, trukdo užfiksuoti skleidžiamą šilumą, ir tokiu atveju šviesa neįjungiama. Pasiekiamas 360° apimties kampas esant 90° atverties kampui. Galimybė kontroliuoti plotą po sensoriumi neleidžia pasislėpti.

Svarbu!

Geriausiai judesys bus fiksuojamas tuomet, kai sensorinis žibintas montuojant bus atsuktas šonu judėjimo kryptiai („judesys pro žibintą“) ir sensoriaus jautrumo zonos neužstos jokios kliūtys (pvz., medžiai, sienos ir pan.). Sensoriaus jautrumo zonos ilgis bus mažesnis, jei judėjimo kryptis bus „į žibintą“, o ne „pro žibintą“.

Tiekiami įranga (3.1 pav.)

Gaminio matmenys (3.2 pav.)

Prietaiso apžvalga (3.3 pav.)

- A Šviestuvo gaubtas
- B Šviesos diodų lemputė
- C Šviestuvo korpusas
- D Sensorius (išimamas)
- E Apsauginis varžtas
- F Sieninis laikiklis
- G LED šviesos vainikas
- H Galingas šviesos diodų dekoratyvinis apšvietimas

4. Elektros jungtis

Montavimo vieta turėtų būti nutolusi nuo kito žibinto bent 50 cm, nes jo skleidžiama šiluma gali įjungti pastarąjį. Siekiant išlaikyti nurodytą maks. 8 m jautrumo zonos ilgį, montavimo aukštis turi siekti maždaug nuo 1,8 iki 2 m.

Tinklo įvado prijungimas (4.1 pav.)

Įvadą sudaro trijų laidų kabelis:

- L = fazė (dažniausiai juodas arba rudas laidas)
- N = nulinis laidas (dažniausiai mėlynas)
- PE = apsauginis laidas (žalias / geltonas)

Jei kyla abejonų, laidus patikrinkite įtampos indikatoriumi; po to atjunkite srovę. Fazę (L), nulinį laidą (N) junkkite prie šviestuvo gnybto.

Svarbu!

Neteisingai sujungti laidai sukelia trumpąjį jungimą prietaise arba paskirstymo dėžutėje. Tokiu atveju reikia identifikuoti atitinkamus kabelius ir sujungti juos iš naujo. Įžeminimo laidą (PE) izoliuokite ir tiesiog padėkite.

Pastaba:

be abejojimų, į tinklo įvadą galima įmontuoti tinklo jungiklį, kuris atliks įjungimo ir išjungimo funkcijas. Tai yra būtina nuolatinio švietimo funkcijos veikimo sąlyga (žr. skyrių „Nuolatinio švietimo funkcija“).

5. Montavimas

- Patikrinkite visas dalis, ar nėra pažeidimų.
- Esant pažeidimams gaminio nenaudokite.
- Montuodami sensorinį šviestuvą pasirinkite nuo vibracijos apsaugotą vietą.

Pasirinkite tinkamą montavimo vietą atsižvelgdami į jautrumo zonos ilgį ir judėjimo fiksavimą.

- Išjunkite elektros energijos tiekimą (4.1 pav.)
- Montavimo vietos nustatymas (5.1 pav.)
- Atlaisvinkite varžtą (5.2 pav.)
- Pažymėkite gręžimo skylę (5.3 pav.)
- Išgręžkite skylę ir įkiškite kaiščius (5.4 pav.)
- Potinkinys montavimas (5.5 pav.)
- Virštinis montavimas (5.6 pav.)
- Prijunkite jungiamuosius laidus (5.5 pav.)
- Šviestuvo stiklą su sandarinimo žiedu ir LED lemputę įsukite šviestuvo korpusė (5.7 pav.)
- Įstatykite šviestuvą į sieninį laikiklį (5.7 pav.)
- Įsukite varžtus (5.7 pav.)
- Įjunkite elektros energijos tiekimą (5.7 pav.)
- Atlikite nustatymus → „6. Funkcija“

6. Veikimas

Gamyklos nustatymas

Išjungimo vėlinimas: 5 sekundės

Prieblandos lygio nustatymas: 2000 liuksų

Programų nustatymas: 1 programa

Įrengus sensorinį šviestuvą galima naudoti. Ant nuimamo sensoriaus yra nustatymų regulatorius, kuriuo galima nustatyti švietimo trukmę, prieblandos lygį ir programas.

Išjungimo vėlinimas (švietimo trukmės nustatymas)

Tolygiai nustatoma švietimo trukmė nuo 5 sekundžių iki 15 minučių



Nustatymo regulatorius ties – = trumpiausias laikas (5 sekundės)
Nustatymo regulatorius ties + = ilgiausias laikas (15 min.)
Nustatant žibinto jautrumo zoną rekomenduojama pasirinkti trumpiausią švietimo laiką.

Prieblandos lygio nustatymas (sueikimo slenkstis)

Tolygiai nustatomas sensoriaus sueikimo slenkstis nuo 2 iki 2000 liuksų.



Nustatymo regulatorius ties ☀ = dienos šviesos režimas – maždaug 2000 liuksų.
Nustatymo regulatorius ties ☾ = prieblandos režimas – maždaug 2 liuksai.
Nustatant jautrumo zoną dienos šviesoje, nustatymo regulatorius turi būti nustatytas ties ☀ (dienos šviesos režimas).

Programų nustatymas

Šios programos taikomos tik aplinkos apšvietimui, kurį sudaro LED šviesos vainikas, ir „Power-LED“ dekoratyviniam apšvietimui. Pagrindinis apšvietimo šaltinis visada įsijungia sutemus iki nustatyto prieblandos lygio kai užfiksuojamas judesys, jis išsijungia po nustatyto laiko.

Programa 1 + 2: komfortiškoji programa LED

- Aplinkos apšvietimas veikia esant nustatytam prieblandos lygiui visą naktį.

Programa 3: komfortiškoji taupymo programa LED

- Aplinkos apšvietimas veikia nuo tam tikro prieblandos lygio iki vidurnakčio.
- Po to šviesos diodai įsijungia užfiksavus judėjimą.

Programa 4: programa „Nightmatic“

- Sulėtintas šviesos įsijungimas, be naktinio apšvietimo, be judėjimo fiksavimo
- 100 % įjungimas esant skirtingam aplinkos apšvietimo lygiui

Nurodymas dėl komfortiškosios taupymo programos LED 3

Sensoriuje nėra laikrodžio, vidumaktis apskaičiuojamas tik pagal kelių tamsos fazių ilgį. Todėl, siekiant nepriekaištingo veikimo, būtina, kad tuo metu į šviestuvą būtų nuolat tiekiami elektros srovė. Pirmosios nakties metu (matavimo fazė) LED šviesos diodai yra aktyvūs. Matavimo reikšmės išsaugomos net dingus įtampai.

Klauda, jeigu išsijungimo laikas pasislenka link vidurnakčio.

Jei įvade įmontuotas tinklo jungiklis, be paprastų įjungimo ir išjungimo funkcijų galimos ir nurodytosios toliau:

Sensorinis režimas

1) Įjungti šviesą (kai žibintas IŠJUNGTA):

jungiklį 1 × IŠJUNGTI ir ĮJUNGTI.

Šviestuvai šviečia nustatytą laiką.

2) Įjungti šviesą (kai žibintas ĮJUNGTA):

jungiklį 1 × IŠJUNGTI ir ĮJUNGTI.

Šviestuvai išsijungia arba persijungia į sensorinį darbo režimą.

Pastovaus švietimo režimas (6.1 pav.)

1) Pastovaus švietimo įjungimas:

jungiklį 2 × IŠJUNGTI ir ĮJUNGTI. Žibintas nustatomas 4 valandų nuostoviosios šviesos režimui (dega raudonas šviesos diodas (LED)). Po to jis automatiškai persijungia į sensorinį režimą (raudonas šviesos diodas (LED) išsijungia).

2) Pastovaus švietimo išjungimas:

jungiklį 1 × IŠJUNGTI ir ĮJUNGTI. Šviestuvai išsijungia arba persijungia į sensorinį darbo režimą.

Svarbu!

Perjungimai turi būti atliekami 0,2–1 s diapazone.

Jautrumo zonos nustatymas

Esant poreikiui, jautrumo zoną galima sumažinti. Pridėtomis dengiamosiomis užsklandomis galima uždengti sensoriaus dalis. Taip išvengiama žibinto įsijungimo nepageidaujama metu, pvz., dėl pravažiuojančių automobilių, praeivių ir t. t., arba tikslingai stabimos pavojingos vietos. Dengiamosios užsklandos ir plėvelės atskiriamos kerpan pagal įlietas linijas. Po to jos tiesiog užmaunamos arba priklijuojamos ant linizės. (6.2–6.7 pav.)

7. Priežiūra ir techninė priežiūra

Gaminiui techninė priežiūra nereikalinga. Užsiteršusias linzes valykite drėgnu audeklu (nenaudokite jokių valiklių). Norint išvalyti LED šviesos vainiką galima išimti minisensorių (7.1 pav.).

8. Šalinimas

Elektrios prietaisai, priedai ir pakuotės turi būti perdirbami aplinkai nekenksmingu būdu.



Neišmeskite elektrios prietaisų kartu su buitinėmis atliekomis!

Tik ES šalis:

remiantis galiojančia Europos Sąjungos direktyva dėl senų elektrios ir elektronikos prietaisų ir jos įgyvendinimu nacionalinėje teisėje, nebenaudojami elektrios prietaisai turi būti šalinami atskirai ir nukreipiami perdirbti aplinkai nekenksmingu būdu.

9. Gamintojo garantija

Šis „Steinel“ gaminys pagamintas itin kruopščiai, pagal galiojančias normas patikrintos jo funkcijos ir saugumas bei papildomai atlikta pasirinktų prietaisų patikra. „Steinel“ suteikia prietaisui garantiją. Garantinis laikotarpis – 36 mėnesiai. Jis skaičiuojamas nuo prietaiso pardavimo vartotojui dienos. Mes pašalinsime defektus, susijusius su medžiagų arba gamybos broku; garantiniu laikotarpiu, mūsų nuožiūra, prietaisas nemokamai remontuojamas arba keičiamos sugedusios dalys. Garantija netaikoma susidėvintiems dalims, taip pat jei prietaisas sugenda dėl netinkamo naudojimo arba netinkamos priežiūros. Kitiems daiktams padaryta žala neatlyginama.

Garantija taikoma tik tuo atveju, jei neišardytas prietaisas kartu su trumpu gedimo aprašymu, kasos čekiu arba sąskaita (pirkimo data ir pardavėjo antspaudu), tinkamai supakuotas atsiunčiamas į atitinkamą techninės priežiūros tarnybos vietą.

Remontas

Pasibaigus garantinio aptarnavimo laikotarpiui arba esant gedimams, kuriems garantinė priežiūra negalioja, dėl remonto galimybių teiraukitės artimiausiame aptarnavimo centre.

3 METŲ
GAMINTOJŲ
GARANTIJA

10. Techniniai duomenys

Matmenys (I x P x A)	295 x 72 x 105 mm
Prijungimas prie elektrios tinklo	220–240 V, 50/60 Hz
Galingumas	12 W LED šviesos diodas ir galingas LED apšvietimas (maždaug 1 W), tik energiją taupančios lemputės, kurių maks. Ø 48 mm / maks. 15 W
Apimties kampas	360° esant 90° atverties kampui ir apsauga nuo pasislėpimo
Jautrumo zonos ilgis	maks. 8 m spinduliu
Švietimo trukmės nustatymas	5 s – 15 min.
Prieblandos lygio nustatymas	2–2000 liuksų
Programų nustatymas	4 praktiškos programos
Pastovaus švietimo funkcija	įjungimas (4 val.) / sąlyga: tinklo įvade įrengtas jungiklis
Temperatūros diapazonas	nuo -10 iki +50 °C
Saugos klasė	IP 44
Apsaugos klasė	II
Šviesos diodų lemputė	
Galingumas	8,5 W / E27
Šviesos srautas / efektyvumas	674 lm / 79,3 lm/W
Spalvos atkūrimo koeficientas	RA ≥ 80
Spalvinė temperatūra	3000K (šiltai balta spalva)
LED tarnavimo trukmė	25 000 valandos

11. Veikimo sutrikimai

Sutrikimas	Priežastis	Ištaisymas
Sensoriniame šviestuve nėra elektrios srovės	<ul style="list-style-type: none"> ■ Suveikė saugiklis, neįjungta, nutrauktas laidas ■ Trumpasis jungimas 	<ul style="list-style-type: none"> ■ Įjunkite saugiklį, pakeiskite, įjunkite tinklo jungiklį; patikrinkite laidą įtampos tikrintuvu ■ Patikrinkite jungtis
Sensorinis šviestuvus neįsijungia	<ul style="list-style-type: none"> ■ Veikiant dienos šviesos režimu, prieblandos nustatymai nustatyti ties nakties režimu ■ Sugedo LED lemputė ■ Tinklo jungiklis išjungtas ■ Suveikė saugiklis ■ Aptikimo zona nustatyta netiksliai ■ Įjungtas vidinis elektrinis saugiklis (raudonas LED diodas greitai mirksi) ■ Neteisingai įstatytas tinklo įvado gnybtas 	<ul style="list-style-type: none"> ■ Nustatykite iš naujo ■ Pakeiskite ■ Įjunkite ■ Įjunkite, pakeiskite saugiklį; jeigu reikia, patikrinkite jungtį ■ Sureguliuokite iš naujo ■ Sensorinį žibintą išjunkite ir po maždaug 5 sek. vėl įjunkite ■ Suspauskite gnybtus
Sensorinis šviestuvus neišsijungia	<ul style="list-style-type: none"> ■ Jautrumo zonoje fiksuojamas nuolatinis judesys ■ Sensorius neužfiksuotas 	<ul style="list-style-type: none"> ■ Patikrinkite jautrumo zoną ir, jei reikia, iš naujo ją nustatykite ■ Sensorių užfiksuokite lengvai jį paspausdami
LED šviesos diodai neišsijungia apie vidurnaktį, nors taip buvo nustatyta	<ul style="list-style-type: none"> ■ Išoriniai šviesos šaltiniai (pvz., kitas judesio sensorius arba žibintas) įjungia pastarąjį 	<ul style="list-style-type: none"> ■ Sensorinį žibintą apsaugokite nuo kitų šviesos šaltinių, stebėkite jį kelias dienas- reikia laiko, kad būtų galima vėl teisingai nustatyti žibinto veikimą
Išsijungia ne visi LED diodai	<ul style="list-style-type: none"> ■ Pasirinkta komfortiškoji programa 	<ul style="list-style-type: none"> ■ Programos nustatymo jungiklis ties 4
Sensorinis žibintas įsijungia nepageidaujamu metu	<ul style="list-style-type: none"> ■ Jautrumo zonoje vėjas linguoja medžius ir krūmus ■ Užfiksuojami gatvė važiuojantys automobiliai ■ Staigūs temperatūros svyravimai dėl oro sąlygų (vėjo, lietaus, sniego) arba ventiliatorių ar atvirų langų sukkelto oro judėjimo 	<ul style="list-style-type: none"> ■ Nustatykite jautrumo zoną iš naujo ■ Nustatykite jautrumo zoną iš naujo ■ Pakeiskite jautrumo zoną, pakeiskite montavimo vietą
Pakito sensorinio žibinto veikimo zona	<ul style="list-style-type: none"> ■ Pakito aplinkos temperatūra 	<ul style="list-style-type: none"> ■ Per dengiamąjį sluoksnį tiksliai nustatykite pagavimo diapazoną
Raudonas LED greitai mirksi	<ul style="list-style-type: none"> ■ Įjungtas vidinis saugiklis 	<ul style="list-style-type: none"> ■ Sensorinį žibintą išjunkite ir po maždaug 5 sek. vėl įjunkite
LED šviesos vainikas neįsijungia tamsiu paros metu	<ul style="list-style-type: none"> ■ Pasirinkta 3 arba 4 programa 	<ul style="list-style-type: none"> ■ Pakeiskite programą

1. Par šo dokumentu

Lūdzu, izlasiet to uzmanīgi un saglabājiet!

- Autortiesības ir aizsargātas. Pārpublicēšana, arī atsevišķu izvilkmumu veidā, tikai ar mūsu atļauju.
- Paturam tiesības veikt izmaiņas, kas saistītas ar tehnikas attīstību.

Simbolu skaidrojums



Bīdīnājums par bīstamību!



Norāde uz tekstu dokumentā.

2. Vispārēji drošības norādījumi



Pirms jebkādiem darbiem ar ierīci ir jāpārtrauc strāvas padeve tai!

- Montāžas laikā pievienojamais elektrības vads nedrīkst atrasties zem sprieguma. Tādēļ vispirms jāatslēdz elektrība un ar sprieguma testerī jāpārbauda, vai sprieguma vairs nav.
- Instalējot sensorgaismekli, jāstrādā ar elektrotīkla spriegumu. Tādēļ tas jāveic lietpratīgi un saskaņā ar vietējo instalēšanas un pieslēgšanas tehnisko priekšrakstu prasībām. (piem., **DE** - VDE 0100, **AT** - ÖVE / ÖNORM E8001-1, **CH** - SEV 1000)
- Izmantojiet tikai oriģinālās detaļas.
- Remontdarbus drīkst veikt tikai profesionālas darbnīcas.

3. L 265 LED

Pareiza lietošana

- LED gaismeklis montāžai pie sienas ārā un iekštelpās.

LED diodu gaismas gredzens un Power-LED gaismas efekti

LED diodes degšana ir atkarīga no krēslas. Ideālas, piemēram, mājas numuru ilglaicīgi izgaismošanai. Pēc vēlēšanās arī tikai pie kustības.

Pievienotā LED spuldze, personu atpazīšana

Ja minisensors atpazīst personu, LED spuldze ieslēdzas uz iestatīto laiku. Integrētais augstas jaudas infrasarkanais staru sensoru veido 360° dubultais sensors, kurš uztver kustīgu ķermeņu (cilvēku, dzīvnieku u. c.) neredzamo termisko starojumu. Šādā veidā uztvertais starojums tiek elektroniski pārvērst un automātiski ieslēdz gaismekli. Caur šķēršļiem, piemēram, mūriem vai stikliem, netiek uztverts termiskais starojums, tāpēc nenotiek ieslēgšanās. Tiek sasniegts 360° liels uztveres leņķis ar 90° lielu atvēršanas leņķi. Lauka, kurš atrodas zem sensora, pārraudzība nodrošina aizsardzību pret pieiešanu zem sensora.

Svarīgi!

Sensors visefektīvāk uztvers kustību, ja uzstādīsiet ierīci iesāņus kustības virzienam un ja sensorgaismekļa redzamību neierobežos šķēršļi (piemēram, koki, sienas u.c.). Ja Jūs virzīsieties tieši uz gaismekli, sniedzamība būs ierobežota.

Plegādes apjoms (3.1. att.)

Produkta izmēri (3.2. att.)

Ierīces komplektācija (3.3. att.)

- A** Gaismekļa kupols
- B** LED gaismas avots
- C** Gaismekļa korpusis
- D** Sensora vienība (izņemama)
- E** Drošības skrūve
- F** Sienas stiprinājums
- G** LED gaismas vainags
- H** Power LED efekta gaisma

4. Elektriskais pieslēgums

Uzstādīšanas vietai ir jābūt vismaz 50 cm attālumā no kāda cita gaismekļa, jo tās siltuma starojums var patvaļīgi iedarbināt sensoru. Lai sasniegtu norādīto 8 m sniedzamību, montāžas augstumam būtu jābūt apm. 1,8 līdz 2 m.

Pievadvada pievienošana elektrotīklam (4.1. att.)

Tikla pievadvadu veido 3 dzīslu kabelis:

L = fāze (parasti melns, brūns vai pelēks)

N = nulles vads (parasti zils)

PE = zemējums (zaļš/dzeltenš)

Šaubu gadījumā ar sprieguma mērītāju ir jānosaka kabeļa dzīslas; pēc tam kabelis atkārtoti ir jāatslēdz no strāvas tīkla. Fāze (**L**) un nulles vads (**N**) tiek pieslēgti savienotājkopnei.

Svarīgi!

Pieslēgumu sajaukšana vēlāk var izraisīt īssavienojumu ierīcē vai Jūsu sadales skapī. Šādā gadījumā atkārtoti jāidentificē un no jauna jāsavieno visi kabeļi. Jānoizolē zemējums (**PE**) un vienkārši jāpievieno klāt.

Norāde!

Protams, elektrotīkla pievadvadā var ierīkot tīkla slēdži strāvas ieslēgšanai un izslēgšanai. Ilgstošam apgaismojumam tas ir priekšnosacījums (skat. sadaļu Ilgstoša apgaismojuma izmantošana).

5. Montāža

- Pārbaudiet visas detaļas, vai tās nav bojātas.
- Bojājumu gadījumā nelietojiet produktu.
- Montējot sensora gaismekli, uzmanība jāpievērš tam, lai tas tiktu piestiprināts stabili.

Izvēlieties montāžai piemērotu vietu, ņemot vērā sniedzamību un kustības uztveršanu

- Atslēdziet elektrības apgādi (4.1. att.)
- Izvēlieties montāžas vietu (5.1. att.)
- Atskrūvējiet drošības skrūvi (5.2. att.)
- Atzīmējiet urbuma vietas (5.3. att.)
- Izurbiet caurumus un ievietojiet dibeljus (5.4. att.)
- Zemapmetuma montāža (5.5. att.)
- Virsapmetuma montāža (5.6. att.)
- Pievienojiet pieslēguma kabeli (5.5. att.)
- Gleskrūvējiet gaismekļa korpusā aismekļa kupolu ar bīvgredzenu un LED spuldzi (5.7. att.)
- Uzlieciet gaismekli uz snieas turētāja (5.7. att.)
- Ieskrūvējiet drošības skrūves (5.7. att.)
- Ieslēdziet elektrības apgādi (5.7. att.)
- Veiciet iestatīšanu → "6. Funkcija"

6. Funkcijas

Rūpnīcas iestatījumi

Izslēgšanas aizture: 5 sekundes

Krēslas iestatījums: 2000 luks

Programmu iestatīšana: 1. programma

Pēc instalēšanas sensorgaismekli var ieslēgt. Uz noņemamās sensora vienības atrodas iestatāmi regulatori laika, krēslas sliekšņa un programmu iestatīšanai.

Izslēgšanās aizture (laika iestatīšana)

Bez pakāpēm iestatāms apgaismošanas ilgums no 5 s līdz 15 min.



Uz - iestatīts regulators =
īsākais laiks (5 sekundes)
Uz + iestatīts regulators =
garākais laiks (15 min)
Iestatot uztveres lauku, ieteicams
izvēlēties - īsāko laiku.

Krēslas sliekšņa iestatīšana (reakcijas sliekšnis)

Bez pakāpēm iestatāms reakcijas sliekšnis no 2 līdz 2000 luksiem.



Iestatīšanas slēdzis iestatīts uz ☀ =
dienasgaismas režīms apm. 2000 luks.
Iestatīšanas slēdzis iestatīts uz ☾ =
krēslas režīms apm. 2 luks.
Lai iestatītu uztveres lauku dienasgaismā,
iestatīšanas slēdzis jāiestata uz ☀
(dienasgaismas režīms).

Programmu iestatīšana

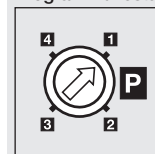

Šīs programmas attiecas tikai uz atmosfēras apgaismojumu, kas sastāv no LED gaismas vainaga un Power LED efekta gaismas. Galvenais apgaismojums kustības gadījumā, sākot ar iestatīto krēslas vērtību, vienmēr ieslēdzas un pēc iestatītā laika beigām atkal izslēdzas.

Programma 1 + 2: Komforta programma LED:

- Atmosfēras gaisma spīd pie iestatītās krēslas vērtības visu nakti.

Programma 3 : LED komforta, taupības programma:

- Atmosfēras gaisma spīd pie iestatītās krēslas vērtības līdz nakts vidum.
- Pēc tam kustības gadījumā ieslēdzas LED.

Programma 4 : Nightmatic programma

- „Maigais starts”, bez pamata gaismas, bez kustības izvērtēšanas
- 100 % ieslēgšanās, nesasniedzot iestatīto apgaismojuma vērtību

Norāde par komforta taupības programmu 3 :

Pulkstenis sensorā nav integrēts. Nakts vidus tiek noteikts tikai pēc vairāku tumsas fāžu ilguma. Tādēļ, lai nodrošinātu nevainojamu darbību, ir svarīgi, lai sensorgaismeklis šajā laikā nepārtraukti saņemtu strāvu. Pirmajā naktī (mērījumu fāze) pamata LED ir pilnībā aktīvas. Rādītāji tiek saglabāti tā, lai tie saglabātos arī strāvas padeves pārtraukuma gadījumā. Ja izslēgšanās laiks nobīdās uz nakts vidu, ir notikusi kļūda.

Ja tīkla pievadā tiek instalēts tīkla slēdzis, paralēli parastajām ieslēgšanas un izslēgšanas funkcijām iespējamas šādas funkcijas:

Sensora režīms

1) Ieslēgt gaismu (ja gaismeklis ir IZSL.):

slēdzi 1 × IZSL. un IESL.

Gaismeklis paliek ieslēgts uz iestatīto laiku.

2) Ieslēgt gaismu (ja lampa ir IESL.):

slēdzi 1 × IZSL. un IESL.

Gaismeklis izslēdzas, t.i., pāriet sensora režīmā.

Ilgstoša apgaismojuma režīms (6.1. att.)

1) Ieslēgt ilgstošo apgaismojumu:

slēdzi 2 × IZSL. un IESL. Sensors tiek iestatīts uz 4 stundu ilgstošo apgaismojumu (aiz lēcas deg sarkans LED). Beigās gaismeklis automātiski atkal pāriet uz sensora režīmu (sarkanā LED vairs nedeg).

2) Ieslēgt ilgstošo gaismu:

slēdzi 1 × IZSL. un IESL. Gaismeklis izslēdzas, t.i., pāriet sensora režīmā.

Svarīgi!

Slēgšanai jānotiek laika posmā no 0,2 līdz 1 sekunde.

Justierung Erfassungsbereich

Uztveres zonu var pēc vajadzības ierobežot. Ar pievienotajām noseoblendēm var nosegt jebkādu lēcas segmentu skaitu. Tādējādi tiek novērsta kļūdaina, auto, gājēju u. c. izraisīta ieslēgšanās vai mērķtiecīgi pārraudzītas riska zonas. Noseoblendes un nosegfolijas iespējams atdalīt pa marķētajiem iedalījumiem. Pēc tam tas vienkārši jāuzsprauž vai jāpielīmē lēcai. (6.2.-6.7. att.)

7. Kopšana un apkope

Izstrādājumam apkope nav nepieciešama.

Uztveres lēca tīrāma ar mitru lupatiņu (bez tīrīšanas līdzekļa). LED gaismas vainaga tīrīšanai minisensora vienību var izņemt. (7.1. att.)

8. Utilizācija

Elektroierīces, piederumi un iepakojumi jānodod dabai draudzīgai atkārtotai pārstrādei.



Nemetiet elektroierīces parastajos atkritumos!

Tikai ES valstīm:

Atbilstoši Eiropas vadlīnijām par vecām elektroierīcēm un elektroniskām ierīcēm, un to lietojumam nacionālās tiesībās, nefunkcionējošas elektroierīces jāsavāc atsevišķi un tās jānodod dabai draudzīgai atkārtotai pārstrādei.

Garantija ir spēkā tikai tad, ja neizjaukta ierīce kopā ar īsu problēmas aprakstu, kases čeku vai rēķinu (ar pirkšanas datumu un tirgotāja zīmogu), labi iepakota, tiek nosūtīta attiecīgajai servisa nodaļai.

Remonta serviss:

Pēc garantijas laika beigām vai tādu bojājumu gadījumā, uz kuriem neattiecas garantijas tiesības, vērsieties tuvākajā klientu apkalpošanas centrā, lai novērstu bojājumus.

3 GADU
RAŽOTĀJA
GARANTĪJA

9. Ražotāja garantija

Šis Steinel produkts ir izgatavots ar vislielāko rūpību, tā darbība un drošība ir pārbaudīta saskaņā ar spēkā esošajiem priekšrakstiem, un noslēgumā tas pakļauts izlases veida pārbaudei. Steinel garantē nevainojamas produkta īpašības un darbību. Garantijas laiks ir 36 mēneši un tā stājas spēkā ar ierīces pārdošanas dienu lietotājam. Mēs novēršam trūkumus, kas radušies materiālu vai rūpnīcas kļūdu dēļ, garantijas serviss ietver sevī bojāto daļu remontu vai apmaiņu pēc mūsu izvēles. Garantijas serviss neattiecas uz nodilumam pakļauto daļu bojājumiem, kā arī uz bojājumiem un trūkumiem, kas radušies nelietprātīgas lietošanas vai apkopes, kā arī kritiena rezultātā. Garantijas saistības neattiecas uz citiem objektiem, kas varētu tikt bojāti ierīces darbības rezultātā.

10. Tehniskie dati

Izmēri (A × P × Dz)	295 × 72 × 105 mm
Tīkla pieslēgums	220-240 V, 50/60 Hz
Jauda	12 W LED efektīvā gaisma un LED power gaisma, apm. 1 W tikai energotaupības spuldzes ar maks. Ø 48 mm / maks. 15 W
Uztveres leņķis	360° ar 90° atveres leņķi un aizsardzību pret paiešanu apakšā
Sensora sniedzamība	8 m visos virzienos
Laika iestatīšana	5 s - 15 min
Krāsas sliekšņa iestatījums	2–2000 luks
Programmu iestatīšana	4 uz praksi orientētas programmas
Ilgstošais apgaismojums	slēdzams (4 h) / Priekšnoteikums: Slēdzis tīkla pievadvadā
Temperatūras amplitūda	-10 °C līdz +50 °C
Aizsardzības veids	IP 44
Aizsargklase	II
LED gaismas avots	
Jauda	8,5 W / E27
Gaismas plūsma/efektivitāte	674 lm / 79,3 lm/W
Krāsas atveidošanas indekss	RA ≥ 80
Krāsas temperatūra	3000K (silti balta gaisma)
LED mūža ilgums	25 000 stundas

11. Darbības traucējumi

Traucējumi	Cēlonis	Risinājums
Sensorgaismeklīm netiek pievadīta strāva	■ drošinātājs ir izslēdzies, nav ieslēgts, bojāts vads ■ ģisavienojums	■ Ieslēdziet drošinātāju, nomainiet, ieslēdziet tīkla slēdzi; pārbaudiet vadu ar sprieguma testerī ■ jāpārbauda pieslēgumi
Sensorgaismeklis neieslēdzas	■ dienas gaismas režīmā, krēslas sliekšnis iestatīts nakts režīmā ■ bojāts LED gaismas avots ■ IZSLĒGTS tīkla slēdzis ■ drošinātājs ir izslēdzies ■ nav mērķtiecīgi iestatīts uztveres lauks ■ aktivēts iekšējais elektriskais drošinātājs (ātri mirgo sarkans LED) ■ tīkla pieslēguma spaiļi nav uzsprausta pareizi	■ Iestatiet no jauna ■ nomainiet ■ ieslēdziet ■ ieslēdziet drošinātāju, nomainiet, pēc vajadzības pārbaudiet pieslēgumu ■ justējiet atkārtoti ■ izslēdziet sensorgaismekli un ieslēdziet to atkal pēc aptuveni 5 s ■ saspiediet spaili stingri
Sensorgaismeklis neizslēdzas	■ nepārtraukta kustība uztveres laukā ■ sensora vienība nav nofiksējusies	■ pārbaudiet lauku un pēc nepieciešamības atkārtoti justējiet ■ nofiksējiet sensora vienību, viegli piespiežot
Pamata apgaismojums neizslēdzas kā vēlams ap pusnakti	■ Kāds ārējais gaismas avots (piem., kāds cits kustību ziņotājs vai gaismeklis) izslēdz sensorgaismekli	■ nosedziet sensorgaismekli pret šo svešo gaismekli. Lai sensorgaismekli atkal iestatītu vajadzīgos rādītājus, ir vajadzīgs laiks, tādēļ tas jānovēro vairākas dienas.
LED diodes neizslēdzas pilnībā	■ Izvēlēta komforta programma	■ programmu slēdzi iestatiet uz 4
Sensorgaismeklis ieslēdzas nevajadzīgi	■ vējš uztveres laukā kustina kokus un krūmus ■ tiek uztvertas uz ielas esošās automašīnas ■ negaidītas temperatūras izmaiņas, negaisa (vēja, lietus, sniega) vai gaisa plūsmas no ventilatoriem, atvērtiem logiem dēļ	■ izmainiet lauku ■ izmainiet lauku ■ izmainiet lauku, izmainiet montāžas vietu
Sensorgaismekļa sniedzamības izmaiņas	■ citas apkārtējās vides temperatūras	■ Iestatiet precīzi uztveres lauku ar noseģblendes palīdzību
Ātri mirgo sarkanā diode	■ aktivēts iekšējais drošinātājs	■ izslēdziet sensorgaismekli un ieslēdziet to atkal pēc aptuveni 5 s
LED diožu gaismas gredzens, neskatoties uz tumsu, ir ieslēgts	■ Izvēlēta 3. vai 4. programma	■ Jāizmaina programma

1. Об этом документе

Просим тщательно прочесть и сохранить!

- Защищено авторскими правами. Перепечатка, так же выдержками, только с нашего согласия.
- Мы сохраняем за собой право на изменения, которые служат техническому прогрессу.

Разъяснение символов



Предупреждение об опасностях!



Указание на текст в документе.

2. Общие указания по технике безопасности



Перед началом любых работ, проводимых на приборе, следует отключить напряжение!

- При проведении монтажа подключаемый электропровод должен быть обесточен. Поэтому в первую очередь следует отключить подачу тока и проверить отсутствие напряжения с помощью индикатора напряжения.
- Монтажные работы по подключению сенсорного светильника относятся к категории работ с сетевым напряжением. Поэтому при монтаже светильников следует соблюдать указания и условия, приведенные в инструкции по подключению. (например: **DE:** VDE 0100, **AT:** ÖVE / ÖNORM E8001-1, **CH:** SEV 1000)
- Использовать только оригинальные запасные части.
- Ремонтные работы разрешается выполнять только в специализированных мастерских.

3. L 265 LED

Применение по назначению

- Светодиодный светильник для настенного монтажа на улицах и в помещениях.

Светодиодный ореол и эффектный свет мощных СИД

Включение СИД регулируется установкой сумеречного порога. Идеально, например, для постоянного освещения номеров домов. По желанию также и только при движении.

Включение светодиодного светильника только при распознавании людей

Если микросенсор распознает человека, то светодиодная лампа включается на установленное время. Встроенный мощный инфракрасный сенсор оснащен двойным сенсорным датчиком с углом зрения 360°, регистрируют невидимое тепловое излучение движущихся объектов (людей, животных и т.д.). Регистрируемое теплоизлучение преобразуется в электронный сигнал, который вызывает автоматическое включение светильника. Если на пути имеются препятствия, например, стены или оконные стекла, то регистрация

теплоизлучения не происходит, а следовательно не производится и включение светильника. Достигается угол обнаружения в 360° с углом открытия в 90°. Контроль пространства под сенсором обеспечивает защиту от подкрадывания.

Важно:

Для обеспечения надежной работы сенсорный светильник следует монтировать так, чтобы проводилась регистрация движущихся мимо объектов, а также исключать все загромождающие объекты (например, деревья, стены и т.д.). Радиус действия будет также ограничен, если Вы подойдете непосредственно к светильнику.

Объем поставки (рис. 3.1)

Размеры изделия (рис. 3.2)

Обзор изделия (рис. 3.3)

A	Плафон
B	Светодиодное осветительное средство
C	Корпус светильника
D	Сенсорный блок (съёмный)
E	Крепежный винт
F	Кронштейн
G	Светодиодный ореол
H	Эффектный свет мощных СИД

4. Электрическое подключение

Место, в котором производится монтаж, должно быть удалено от другого светильника на расстояние, составляющее не менее, чем 50 см, чтобы предотвратить ошибочное включение системы в результате отдачи тепла. Для обеспечения указанного радиуса 8 м сенсорный светильник следует монтировать примерно на высоте от 1,8 до 2 м.

Подключение сетевого провода (рис. 4.1)

Сетевой провод состоит из 3 жил:

L = фаза (обычно черного, коричневого или серого цвета)

N = нулевой провод (чаще всего синий)

PE = провод заземления (зеленый/желтый)

В случае сомнения идентифицировать кабель с помощью индикатора, затем снова отключить напряжение. Присоедините фазный (**L**) и нулевой провод (**N**) к соответствующим клеммам светильника.

Важно:

Неправильное присоединение проводов в устройстве или в распределительном ящике с предохранителями может привести к короткому замыканию. В таком случае рекомендуется проверить провода и заново подключить их. Провод заземления (**PE**) изолировать и просто положить рядом.

Указания:

При необходимости в сетевой провод может быть вмонтирован выключатель для включения и выключения сетевого тока. Это является условием действия функции постоянного освещения (см. главу Режим постоянного освещения).

5. Монтаж

- Проверить все конструктивные детали на предмет повреждения.
- При повреждениях не включать продукт.
- При монтаже сенсорного светильника следить за тем, чтобы он крепился без вибраций.

Выбрать подходящее место для монтажа с учетом радиуса действия и регистрации движений.

- Отключить электропитание (рис. 4.1)
- Определить место монтажа (рис. 5.1)
- Отпустить крепежный винт (рис. 5.2)
- Наметить отверстия для сверления (рис. 5.3)
- Просверлить отверстия и вставить дюбели (рис. 5.4)
- Монтаж скрытой проводкой (рис. 5.5)
- Монтаж открытой проводкой (рис. 5.6)
- Подключить соединительный кабель (рис. 5.5)
- Вкрутить плафон с уплотнительным кольцом и светодиодным осветительным средством в корпус светильника (рис. 5.7)
- Установить светильник на угольник (рис. 5.7)
- Вкрутить крепежные винты (рис. 5.7)
- Включить электропитание (рис. 5.7)
- Выполнить регулировки → "6. Эксплуатация"

6. Эксплуатация

Заводские настройки

Продолжительность включения: 5 сек.

Установка сумеречного порога: 2000 лк

Программные установки: программа 1

После монтажа можно вводить сенсорный светильник в эксплуатацию. Рядом со съёмным сенсорным блоком находятся регуляторы для установки времени, сумеречного освещения и яркости.

Продолжительность включения (регулировка времени)

Время освещения может быть плавно установлено в диапазоне от 5 сек. до 15 мин.



Регулятор, установленный на – = минимальная продолжительность (5 сек.)

Регулятор, установленный на + = максимальная продолжительность (15 мин.)

При настройке зоны обнаружения рекомендуется установить мин. время –.

Установка сумеречного включения (порог срабатывания)

Порог срабатывания сенсора может быть установлен плавно в диапазоне 2–2000 лк.



Регулятор, установленный на ☀ = режим дневного освещения ок. 2000 лк.

Регулятор, установленный на ☾ = режим сумеречного освещения ок. 2 лк.

При установке зоны обнаружения при дневном освещении регулятор рекомендуется устанавливать на ☀ (режим дневного освещения).

Программные установки

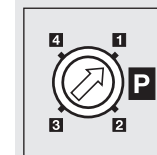

Следующие программы относятся только к атмосферной подсветке, состоящей из светодиодного ореола и эффектного света мощных СИД. Главное освещение при установленном значении сумеречного освещения при движении всегда включается и снова отключается по истечении установленного времени.

Программа 1 + 2: комфортная программа СИД:

- Атмосферная подсветка горит, начиная с установленного значения сумеречного освещения, всю ночь.

Программа 3: комфортная экономичная программа СИД:

- Атмосферная подсветка горит, начиная с установленного значения сумеречного освещения, до полуночи.
- Затем СИД включаются при движении.

Программа 4: программа Nightmatic

- Главное включение света, нет ночного освещения, нет анализа движений
- 100% включение при снижении значения освещенности ниже заданного уровня

Указание по комфортной экономичной программе СИД 4:

В сенсор не встроены часы, полночь определяется только по продолжительности нескольких темных периодов. Поэтому для безупречной работы важно, чтобы на сенсорный светильник в это время постоянно подавалось напряжение. Во время первой ночи (период измерения) СИД полностью активны. Значения сохраняются с защитой от отключения сетевого питания. Ошибка имеет место, если время выключения смещается к полуночи.

В случае установки сетевого выключателя в сетевой провод, помимо базовых функций включения и выключения света при движении доступны следующие функции:

Сенсорный режим

1) Включить свет (если светильник ВЫКЛ):

Выключатель выключить и включить 1 раз. Светильник горит в течение заданного времени.

2) Выключить свет (если светильник ВКЛ):

Выключатель выключить и включить 1 раз. Светильник выключается или переключается в сенсорный режим.

Режим постоянного освещения (рис. 6.1)

1) Включение постоянного освещения:

Выключатель выключить и включить 2 раза. Светильник переключается в режим постоянного освещения на 4 часа (за линзой светится красный СИД). По истечении времени производится автоматическое переключение в сенсорный режим (красный СИД гаснет).

2) Выключить постоянное освещение:

Выключатель выключить и включить 1 раз. Светильник выключается или переключается в сенсорный режим.

Важно:

Процессы переключения должны выполняться в диапазоне от 0,2 до 1 секунды.

Регулировка зоны обнаружения

При необходимости можно оптимизировать зону обнаружения. Прилагаемые заслонки служат для того, чтобы закрывать любое количество сегментов линзы. Таким образом можно исключить ненужное включение светильника, вызванное например, проезжающими машинами или проходящими пешеходами и целенаправленно контролировать участки, на которых включение освещения при движении необходимо. Заслонки и закрывающие пленки можно отсоединить по перфорационным линиям. Затем они просто надеваются или наклеиваются на линзу. (рис. 6.2-6.7)

7. Техническое обслуживание и уход

Продукт не требует технического обслуживания.

Загрязнения на регистрирующей линзе можно удалять влажным сукном (не используя моющие средства). Для очистки СИД-ореола можно извлечь микросенсорный блок. (рис. 7.1)

8. Утилизация

Электроприборы, комплектующие и упаковку следует направлять на экологичную вторичную переработку.



Не выбрасывать электроприборы в бытовые отходы!

Только для стран ЕС: Согласно действующей Европейской директиве по отработанному электрическому и электронному оборудованию и ее реализации в национальных законодательствах отработанные электроприборы должны собираться отдельно и направляться на экологичную вторичную переработку.

9. Гарантия производителя

Данное изделие производства Steinel было с особым вниманием изготовлено и испытано на работоспособность и безопасность эксплуатации соответственно действующим инструкциям, а потом подвергнуто выборочному контролю качества. Фирма STEINEL гарантирует высокое качество и надежную работу изделия. Гарантийный срок эксплуатации составляет 36 месяцев со дня продажи изделия. Фирма обязуется устранить недостатки, которые возникли вследствие дефекта материала или конструкции. Дефекты устраняются путем ремонта изделия либо заменой неисправных деталей по усмотрению фирмы. Гарантийный срок эксплуатации не распространяется на повреждения и дефекты, возникшие в результате износа деталей, ненадлежащей эксплуатации и ухода. Фирма не несет ответственности за материальный ущерб третьих лиц, нанесенный в процессе эксплуатации изделия. Гарантия предоставляется только в том случае, если изделие в собранном и упакованном виде с кратким описанием неисправности было отправлено вместе с приложенным кассовым чеком или квитанцией (с датой продажи и печатью торгового предприятия) по адресу сервисной мастерской.

Ремонтный сервис:

По истечении гарантийного срока или при наличии неполадок, исключающих гарантию, обратитесь в ближайшее сервисное предприятие, чтобы получить информацию о возможности ремонта.

3 ГОДА
ГАРАНТИИ
производителя

10. Технические данные

Габаритные размеры (В × Ш × Г)	295 × 72 × 105 мм
Сетевое подключение	220-240 В / 50/60 Гц
Мощность	12 Вт эффективное СИД-освещение и мощное СИД-освещение, ок. 1Вт только энергосберегающие лампы с макс. Ø 48 мм / макс. 15 Вт
Угол охвата	360° с 90° углом открытия и защитой от подкрадывания
Радиус действия сенсора	макс. 8 м по кругу
Время включения лампы	5 сек. - 15 мин.
Установка сумеречного включения	2 - 2000 лк
Программные установки	4 практических программы
Постоянное освещение	переключаемое (4 ч) / Условие: выключатель в проводе присоединения к сети
Температурный диапазон	-10 °C - +50 °C
Вид защиты	IP 44
Класс защиты	II
Светодиодное осветительное средство	
Мощность	8,5 Вт / E27
Световой поток / эффективность	674 лм / 79,3 лм/Вт
Коэффициент цветопередачи	RA ≥ 80
Температура цвета	3000 К (теплый белый)
Срок службы СИД	25 000 часа

11. Неполадки при експлоатации

Нарушение	Причина	Устранение
На сенсорном светилнике нет напряжения	<ul style="list-style-type: none"> ■ Предохранитель сработал, не включен, неисправность провода ■ Короткое замыкание 	<ul style="list-style-type: none"> ■ Включить, заменить предохранитель, включить сетевой выключатель, проверить провод индикатором напряжения ■ Проверить подключения
Сенсорный светильник не включается	<ul style="list-style-type: none"> ■ При дневном режиме, установка сумеречного порога установлена в ночной режим ■ Светодиодное осветительное средство неисправно ■ Выключен сетевой выключатель ■ Сработал предохранитель ■ Неправильно установлена зона обнаружения ■ Сработал внутренний электрический предохранитель (красный СИД быстро мигает) ■ Клемма сетевого подключения подключена неправильно 	<ul style="list-style-type: none"> ■ Настроить заново ■ Заменить ■ Включить ■ Включить, заменить предохранитель; при необходимости проверить соединение ■ Произвести новую регулировку ■ Выключить сенсорный светильник и через 5 сек. снова включить ■ Плотно сжать клемму
Сенсорный светильник не выключается	<ul style="list-style-type: none"> ■ Имеется постоянное движение в зоне обнаружения ■ Сенсорный блок не зафиксирован 	<ul style="list-style-type: none"> ■ Проверить участок и, при необходимости, вновь отрегулировать ■ Зафиксировать сенсорный блок, слегка надавив
СИД не выключается, как это требуется, прим. в полночь	<ul style="list-style-type: none"> ■ Внешний источник света (например, от других датчиков движения или светильников) деактивирует сенсорный светильник 	<ul style="list-style-type: none"> ■ Оградить сенсорный светильник от постороннего света, наблюдать за сенсорным светильником несколько дней, ему понадобится некоторое время, прежде чем он снова будет установлен корректно
СИД не полностью выключаются	<ul style="list-style-type: none"> ■ Выбрана комфортная программа 	<ul style="list-style-type: none"> ■ Переключатель программы на 4
Сенсорный светильник включается произвольно	<ul style="list-style-type: none"> ■ В зоне обнаружения происходит постоянное движение деревьев и кустов из-за ветра ■ Включается в результате движения автомашин на дороге ■ Включается в результате неожиданного перепада температур при изменении погоды (ветер, дождь, снег) или потока воздуха из вентиляционной системы, открытых окон 	<ul style="list-style-type: none"> ■ Изменить зону ■ Изменить зону ■ Изменить зону, место монтажа перенести на другое
Изменение радиуса действия сенсорного светильника	<ul style="list-style-type: none"> ■ Другие значения температуры окружающей среды 	<ul style="list-style-type: none"> ■ Изменить зону обнаружения с помощью заслонок
Красный СИД быстро мигает	<ul style="list-style-type: none"> ■ Активирован внутренний предохранитель 	<ul style="list-style-type: none"> ■ Выключить сенсорный светильник и через 5 сек. снова включить
Светодиодный ореол, несмотря на темноту, выкл.	<ul style="list-style-type: none"> ■ Выбрать программу 3 или 4 	<ul style="list-style-type: none"> ■ Изменить программу

BG

1. За този документ

Моля прочетете го внимателно и го пазете!

- Всички права запазени. Препечатване, дори откъслечно, само с наше разрешение.
- Запазваме си правото за промени, които служат на техническото развитие.

Обяснение на символите



Предупреждение за опасности!



Препратка към части от текста в документа.

2. Общи указания за безопасност



Преди да предприемете каквито и да е работи по уреда, прекъснете електрическото захранване!

- При монтаж електрическата система трябва да е без напрежение. Първо спрете електрическия ток, след което проверете системата с уред за проверка на напрежението.
- Монтажът на сенсорната лампа изисква работа с електричество. Затова трябва да се извърши професионално, според съответните държавни предписания и изисквания. (DE: VDE 0100, AT: ÖVE / ÖNORM E8001-1, CH: SEV 1000)
- Използвайте само оригинални резервни части!
- Ремонтите трябва да се извършват само от специализирани сервиси.

3. L 265 LED

Употреба по предназначение

- LED-лампа за монтаж на външна или вътрешна стена.

LED-венец и ефектна светлина Power-LED

LED светят според осветеността. Идеални за постоянно осветление, напр. на адресния номер. По желание и само при движение.

Допълнително LED-осветително тяло при разпознаване на хора

Когато минисензорът разпознае човек, за настроеното време се включва LED-лампата. Интегрираният мощен инфрачервен сензор представлява двоен 360-градусов сензор, който прихваща невидимото топлинно излъчване на движещи се тела (хора, животни и т.н.). Така отчетеното топлинно излъчване се преобразува електронно и автоматично включва лампата. През препятствия, като например стени или прозорци, топлинното излъчване не се засича, съответно не следва включване. Постига се ъгъл на обхвата 360° и ъгъл на разтвор 90°. Наблюдението под сензора гарантира защита и под обхвата.

Важно:

Най-сигурното засичане получавате, когато сенсорната лампа е монтирана странично спрямо посоката на движение и видимостта на сензора не е затруднена от препятствия (като напр. дървета, стени и т.н.). Обхватът е ограничен, когато се движите директно срещу лампата.

Съдържание на комплекта (рис. 3.1)

Размери (рис. 3.2)

Преглед на уреда (рис. 3.3)

- A Стькло на лампата
- B LED-осветителен елемент
- C Корпус на лампата
- D Сензор (демантируем)
- E Обезопасителен винт
- F Стойка за стена
- G LED-венец
- H Power-LED ефектна светлина

4. Електрическо свързване

Мястото на монтаж трябва да бъде избрано на разстояние поне 50 см от друга лампа, защото топлината ѝ би могла да доведе до включване на системата. За да се постигне дадената дължина на обхвата от 8 м., височината на монтаж би трябвало да бъде около 1,8 до 2 м.

Свързване към мрежата (рис. 4.1)

Кабелът съдържа 3 проводника:

- L = фаза (обикновено черен, кафяв или сив)
- N = нула (обикновено син)
- PE = заземяващ проводник (зелен/жълт)

При съмнение, проводниците трябва да бъдат идентифицирани с уред за проверка на напрежението, след което отново да бъдат свързани, без напрежение. Фазата (L), нулата (N) се свързват към лустер клемата.

Важно:

Размяна на проводниците води до късо съединение в уреда или таблото с предпазители. При такъв случай всеки проводник трябва да бъде идентифициран и свързан отново. Заземяващият проводник (PE) да се изолира и просто да се положи до останалите.

Сведения:

Към системата, разбира се, може да бъде добавен прекъсвач, за включване и изключване. За ползване на функцията постоянно осветление той е задължителен (виж раздела Постоянна светлина).

5. Монтаж

- Всички части да се проверят за щети.
- При повреди продуктът да не се пуска в експлоатация.
- Сензорната лампа трябва да бъде монтирана стабилно.

Да се избере подходящо място за монтаж, съобразявайки се с обхвата и засичането на движение.

- Да се изключи електрозахранването (рис. 4.1)
- Да се определи място за монтаж (рис. 5.1)
- Обезопасителният винт да се отвинти (рис. 5.2)
- Да се маркират местата за пробиване (рис. 5.3)
- Да се пробият дупките и да се поставят дюбелите (рис. 5.4)
- Скрит монтаж (рис. 5.5)
- Открит монтаж (рис. 5.6)
- Кабелите да се свържат (рис. 5.5)
- Стъклото на лампата с ултразвук и LED-осветителното тяло да се завинтят за корпуса (рис. 5.7)
- Да се постави лампата на стойката за стена (рис. 5.7)
- Да се завинтят осигурителните винтове (рис. 5.7)
- Електрозахранването да се включи (рис. 5.7)
- Да се направят настройки → "6. Функция"

6. Функция

Заводски настройки

Забавяне на изключването: 5 секунди

Настройка на светлочувствителността: 2000 лукса

Настройка на програмите: Програма 1

След монтажа сензорната лампа може да бъде включена. Върху подвижния сензор са разположени механизмите за регулиране на време, светлочувствителност и избор на програма.

Настройка на времето за изключване

Безстепенно регулиране на времето от 5 секунди до 15 минути



Регулатор на – = най-кратък интервал (5 секунди)
Регулатор на + = най-дълъг интервал (15 минути)
При настройка на обхвата се препоръчва да бъде избран най-краткият интервал (–).

Настройка на светлочувствителността (праг на задействане)

Безстепенно регулиране на прага на задействане на сензора между 2 до 2000 лукса.



Регулатор в позиция ☀ = дневна светлина около 2000 лукса.
Регулатор в позиция ☾ = слаба светлина около 2 лукса.
За настройка на обхвата при дневна светлина регулаторът трябва да бъде поставен на ☀ (дневна светлина).

Настройка на програмите

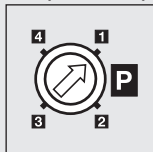

Следните програми се отнасят само за обкръжаващото осветление, състоящо се от LED-венеца и ефектната светлина Power-LED. Основното осветление винаги се включва при достигане на избраната стойност на осветеност и при засечено движение, и се изключва след изтичане на зададеното време.

Програма 1 + 2: програма комфорт LED:

– Обкръжаващото осветление свети цяла нощ при достигане на избраната степен на осветеност.

Програма 3: програма комфорт икономична LED:

– Обкръжаващото осветление свети до полунощ при достигане на избраната степен на осветеност.
– След това LED се включват при движение.

Програма 4: програма Nightmatic

– Мек старт, без нощна светлина, без засичане на движение
– 100-процентово включване при падане под стойността на осветеност

Сведения за програма Комфорт икономична LED 3:

В сензора не е интегриран часовник. Полунощ се определя посредством дължината на няколко тъмни части от денонощието. По тази причина е важно лампата постоянно да е захранена с напрежение. През първата нощ (калибриращ период) LED са изцяло активни. Стойностите остават в паметта, дори при срив в електрическата мрежа. Налице е повреда, когато времето на изключване се измести по посока полунощ.

Ако към системата бъде включен прекъсвач, освен включване и изключване, са възможни и следните функции:

Управление със сензори

1) Включване (когато лампата е изключена):

Ключът да се изключи и включи веднъж.
Лампата остава включена за избраното време.

2) Изключване (когато лампата е включена):

Ключът да се изключи и включи веднъж.
Лампата се изключва, съответно преминава в сензорен режим.

Постоянна светлина (рис. 6.1)

1) Включване:

Ключът да се изключи и включи два пъти. Лампата остава с постоянна светлина за 4 часа (червен LED свети зад обектива). След това автоматично преминава отново в сензорен режим (червеният LED угасва).

2) Изключване:

Ключът да се изключи и включи веднъж. Лампата се изключва, съответно преминава в сензорен режим.

Важно:

Включванията трябва да се извършват за 0,2 до 1 секунда.

Регулиране на обхвата

Според необходимостта, обхватът може да бъде ограничен. Приложенията в комплекта бленди служат за покриване на произволен брой сегменти от обектива. Така се премахват погрешни включвания, например от автомобили, пешеходци и т.н. или целево се наблюдават източници на опасност. Покриващите бленди и покриващото фолио могат да бъдат отделени по дължината на предварително отбелязаните вертикални канали. След което просто се поставят, съответно залепват, върху обектива. (рис. 6.2-6.7)

7. Грижа и поддръжка

Продуктът не се нуждае от поддръжка.

При замърсяване, обективът може да бъде почистен с влажна кърпа (без почистващ препарат). За почистване на LED-венеца мини-сензорът може да се свали. (рис. 7.1)

8. Отстраняване

Електроуреди, принадлежности и опаковки трябва да бъдат рециклирани, с цел опазване на околната среда.



Не изхвърляйте електроуреди с общите домашни отпадъци!

Само за страни от ЕС:

Според действащата Директива на ЕС за стари електронни и електроуреди и транспонирането ѝ в национално право, електроуреди, които повече не могат да бъдат употребявани, трябва да бъдат разделно събирани и рециклирани, с цел опазване на околната среда.

9. Гаранция от производителя

Този продукт на Steinel е произведен с найголямо старание, проверен е за функционалност и безопасност, според действащите разпоредби, след което е подложен на качествен контрол, на принципа на случайния избор. STEINEL гарантира перфектна изработка и функции. Гаранцията е с продължителност 36 месеца и започва от деня на покупката. Ние отстраняваме дефекти, причинени от грешки в производството или качеството на материала, ремонтирайки или заменяйки дефектните части, по наш избор. Гаранцията не важи за щети по износващи се части, както и за щети и дефекти, получени в резултат на неправилна употреба или поддръжка. Последващи щети на чужди предмети са изключени от гаранцията.

Гаранцията е валидна само, ако неразглобеният уред бъде изпратен на съответния сервис, добре опакован и придружен от кратко описание на дефекта, касова бележка или фактура (дата на покупка и печат на търговец).

Ремонтен сервис:

След изтичане на гаранцията или при дефекти, непознати от гаранцията, попитайте в найблизкия заводски сервис за възможностите за ремонт.

3 ГОДИНИ
ГАРАНЦИЯ
от производителя

10. Технически данни

Размери (В × Ш × Д)	295 × 72 × 105 мм
Връзка с мрежата	220-240 V, 50/60 Hz
Мощност	12 W LED ефективна светлина и LED-Power, около 1 W само енергоспестяващи осветителни тела с макс. Ø 48 мм / макс. 15 W
Ъгъл на отчитане	360° с 90° ъгъл на разтвор, както и защита за пролазване под обхвата
Обхват на сензора	макс. 8 м радиус
Настройка на времето	5 с. - 15 мин.
Настройка на светлочувствителността	2–2000 лукса
Настройка на програмите	4 практични програми
Постоянна светлина	включваема (4 часа) / Предпоставка: добавен прекъсвач в системата
Температурен диапазон	-10 °C до +50 °C
Вид защита	IP 44
Клас защита	II
LED-осветителен елемент	
Мощност	8,5 W / E27
Светлинен лъч/ефективност	674 lm / 79,3 lm/W
Индекс на цвето предаване	RA ≥ 80
Температура на цвета	3000 келвина (топло бяло)
Живот на LED	25 000 часа

11. Проблеми при експлоатация

Проблем	Причина	Решение
Сензорната лампа е без напрежение	<ul style="list-style-type: none"> ■ Задействал се е предпазител, не е включен, прекъснат кабел ■ Късо съединение 	<ul style="list-style-type: none"> ■ Предпазителят да се включи или замени, шалтерът да се включи; проводниците да се проверят с уред за напрежение ■ Да се проверят връзките
Сензорната лампа не се включва	<ul style="list-style-type: none"> ■ При дневен режим, настройката на светлочувствителността е на нощен режим ■ LED-осветителното тяло е дефектно ■ Прекъсвачът е изключен ■ Предпазителят се е задействал ■ Обхватът не е настроен целево ■ Вътрешният предпазител е задействан (червен LED мига бързо) ■ Свързващата клемма не е поставена правилно 	<ul style="list-style-type: none"> ■ Настройката да се направи наново ■ Да се замени ■ Да се включи ■ Предпазителят да се включи, замени; евентуално да се провери връзката ■ Да се регулира отново ■ Сензорната лампа да се изключи, след около 5 секунди отново да се включи ■ Клеммата да се стисне здраво
Сензорната лампа не се изключва	<ul style="list-style-type: none"> ■ Продължително движение в обхвата ■ Сензорът не е поставен напълно 	<ul style="list-style-type: none"> ■ Да се провери обхвата и евентуално да се регулира отново ■ Сензорът да се натисне леко, до щракване
LED не се изключват, както е предвидено, около полунощ	<ul style="list-style-type: none"> ■ Външен източник на светлина (напр. друг датчик за движение или сензорна лампа) деактивира сензорната лампа 	<ul style="list-style-type: none"> ■ Сензорната лампа да се изолира от външната светлина, лампата да се наблюдава няколко дни, тя има нужда от известно време, за да регулира стойностите
LED не са се изключили напълно	<ul style="list-style-type: none"> ■ Избрана е програма комфорт 	<ul style="list-style-type: none"> ■ Програматор на 4
Сензорната лампа се включва произволно	<ul style="list-style-type: none"> ■ Вятър движи дървета и храсти в обхвата ■ Засичане на автомобили на пътя ■ Внезапна промяна в температурата заради променени климатични условия (вятър, дъжд, сняг) или течение от вентилатори, отворени прозорци 	<ul style="list-style-type: none"> ■ Обхватът да се промени ■ Обхватът да се промени ■ Обхватът да се промени, мястото на монтаж да се смени
Промяна в обхвата на сензорната лампа	<ul style="list-style-type: none"> ■ Друга околна температура 	<ul style="list-style-type: none"> ■ Обхватът да се настрои точно с помощта на покриващите бленди
Червен LED мига бързо	<ul style="list-style-type: none"> ■ Вътрешният предпазител е задействан 	<ul style="list-style-type: none"> ■ Сензорната лампа да се изключи, след 5 секунди отново да се включи
LED-венецът остава изключен въпреки тъмнината	<ul style="list-style-type: none"> ■ Избрана е програма 3 или 4 	<ul style="list-style-type: none"> ■ Да се смени програмата

CN

1. 关于本文件

请仔细阅读并妥善保管！

- 版权所有。未经我方批准禁止翻印或摘录。
- 保留技术更改的权利。

符号说明



危险警示！



指示文件中的文本位置。

2. 一般安全性提示



在设备上上进行任何作业前均须断开电源！

- 安装时必须确保连接的电线无应力。因此，首先切断电源，并使用试电笔检查是否存在电压。
- 安装感应灯时涉及电源电压的相关工作。因此，必须根据各国通行的安装规范和连接条件，按照专业要求进行安装。(例如 DE: VDE 0100, AT: ÖVE / ÖNORM E8001-1, CH: SEV 1000)
- 只能使用原装备件。
- 维修工作只允许由专业人员实施。

3. L 265 LED

按规定使用

- 用于户外和室内墙壁安装的LED灯。

LED 灯环和电源 LED 效果灯

晨昏控制的LED灯，为门牌号码等提供智能持久照明，也可根据需要仅在检测到运动时点亮。

人员识别功能的接通的 LED 灯泡

如果微型传感器可以识别人员，那么LED灯泡就可以在规定的时间内接通响应。集成式高性能红外线传感器由一台 360° 双重传感器组成，该传感器可感应移动躯体（人类、动物）产生的不可见的热辐射。感应到的热辐射转化为电能并自动打开感应灯。因障碍物（例如墙或玻璃）导致无法感应热辐射时，将无法打开感应灯。采用 90° 的开口角度即可实现 360° 的感应角度。传感器下方的区域监控确保覆盖下方区域。

重要事项：

将感应灯沿走动方向一侧安装且无障碍物（例如树木、墙等）遮挡传感器视野时，移动感应效果最佳。

如果直接走向感应灯，有效距离将受限。

供货范围（图 3.1）

产品尺寸（图 3.2）

设备概况（图 3.3）

- A 玻璃灯罩
- B LED-灯具
- C 灯壳
- D 传感器单元（可取下）
- E 自锁螺栓
- F 墙壁支架
- G LED 灯环
- H 大功率 LED 效果灯

4. 电气连接

安装位置应与其他灯具保持至少 50 cm 的距离，否则热辐射可能导致系统激活。为了达到规定的 8 m 有效距离，安装高度应该大约为 1.8m 至 2 m。

连接（图 4.1）。

电源线由 3 芯电缆组成：

- L = 火线（通常是黑色，棕色或灰色）
- N = 零线（大多为蓝色）
- PE = 地线（绿色/黄色）

不确定时，必须使用试电笔鉴定电缆，然后重新切断电源。把火线 (L) 和零线 (N) 连接到电源接线头上。

重要：

混淆接头将导致设备内或者保险丝盒内发生短路。此种情况下须辨别每一根电缆并重新安装。地线 (PE) 绝缘并简单包裹住

提示：

在电源线上可以安装用于开关的电源开关。此为实现在长亮功能的前提条件（参见长亮灯运行章节）。

5. 安装

- 检查所有构件是否受损。
- 损坏时禁止使用产品。
- 安装传感器灯时必须注意将其无振动地固定。

在考虑有效距离和探测到运动的情况下选择合适的装配地点。

- 切断供电（图 4.1）
- 确定安装地点（图 5.1）
- 松开止动螺栓（图 5.2）
- 标记钻孔（图 5.3）
- 钻孔和放入膨胀螺栓（图 5.4）
- 暗装（图 5.5）
- 明装（图 5.6）
- 连接接线电缆（图 5.5）
- 带密封圈和 LED 灯具的灯玻璃旋入灯外壳（图 5.7）
- 将灯装在壁挂支架上（图 5.7）
- 拧入固定螺栓（图 5.7）
- 启动供电（图 5.7）
- 进行调整 → "6. 功能"

6. 功能

出厂设置

关闭延迟: 5 秒
亮度设置: 2000 Lux
程序设置: 程序 1

安装后可将传感器灯投入运行。可拆卸的传感器单元上带有用于设置时间、亮度和程序的调节器。

关闭延迟 (时间设置)

照明时间可在 5 秒至 15 分钟范围内无级调整

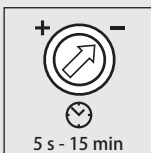

调节器调至 - =
最短时间 (5 秒)
调节器调至 + =
最长时间 (15 分钟)
设置感应范围时, 建议选择最短时间 -。

亮度设置 (响应阈值)

可在 2 至 2000 Lux 范围内无级调节传感器的响应阈值。



调节器设置至 ☀ =
白天模式约 2000 Lux。
调节器设置至 ☾ =
夜间模式约 2 Lux。
为了设置白天照明时的探测范围, 必须将调节器设置至 ☀ (日间模式)。

程序设置

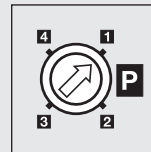

以下程序只涉及气氛灯, 由 LED 灯环和大功率 LED 效果灯组成。从设定的晨昏值起, 主灯在运动中会始终保持常亮, 在设定的时间结束后, 主灯会再次关闭。

程序 1 + 2: 舒适程序LED:

- 气氛灯在高于设置的晨昏值时亮整晚。

程序 3: 舒适程序LED:

- 气氛灯在高于设置的晨昏值时亮至午夜。
- 然后在移动时接通 LED。

程序 4: 夜间程序

- 柔和的光线启动, 无夜间照明, 无运动评估
- 低于亮度值时 100 % 接通

关于 LED 舒适节能程序的提示 5:

在传感器中未集成时钟, 只能通过多个黑暗阶段确定是否为午夜。因此为了确保功能正常, 在LED灯运行的运行时间段内要对它进行不断地供电。在第一个测试阶段的夜晚中, LED完全激活正常。其测量数值保存于非易失性存储器中。

如果午夜方向关闭时间推迟, 则出错。

如果电源线上安装了电源开关, 则除简单的开关功能外, 还能实现下列功能:

传感器模式

1) 打开灯 (如果灯关闭):
开关关闭并打开1次。
设置的时间内灯保持打开。
2) 关闭灯 (如果灯打开):
开关关闭并打开1次。
灯关闭或切换至感应器模式。

长亮灯模式 (图 6.1)

1) 打开长亮灯:
开关关闭并打开2次。灯切换到长亮灯4小时 (镜头后方的红色 LED 亮起)。然后灯将重新自动切换至感应器模式 (红色 LED 关闭)。
2) 关闭长亮灯:
开关关闭并打开1次。灯关闭或切换至感应器模式。

重要:

必须在 0.2 至 1 秒的范围内执行开启过程。

调整感应范围

根据需要可以限定感应范围。附带的遮板用于覆盖任意大小的镜头部分。从而排除因汽车、行人等引起的错误打开, 或者针对性地监控危险位置。遮罩和覆盖膜可以沿着预开槽的分割线在垂直方向相互分离。然后简单地插在或粘在镜头上。(图 6.2-6.7)

7. 维护和保养

产品免维护。

感应镜头弄脏时应使用润湿的抹布 (不添加清洁剂) 进行清洁。可取下迷你传感器单元以清洁 LED 光环。(图 7.1)

8. 废弃物处理

电子设备、附件和包装应根据环保要求寻求再次利用。



不得将电子设备投入生活垃圾!

仅限欧盟地区:

根据适用的关于废旧电子设备和电子元件欧洲指令及其在国家法律中的实施规则, 必须将无法再使用的电子设备分开收集在一起并根据环保要求寻求再次利用。

9. 制造商担保

该产品系施特朗-精心研发制造, 已根据有效规定通过了功能性及安全性审核, 并进行了抽样检查。施特朗保证其产品性能和功能完好。质保期为 36 个月, 自消费者购买日起计算。材料或生产错误导致的产品缺陷由我方负责排除, 质保服务 (通过维修或是更换缺陷部件解决) 将由我方决定。耗材损失, 未正确使用及保养造成的损失和损坏未包含在质保范围内。外购物品上持续出现的发展性损坏亦不属于质保服务范畴。

仅当将未拆卸的设备连同简要的故障说明, 收款凭据或发票 (购买日期和零售商盖章) 包装好并寄至相关维修点时, 才能享受质保。

维修服务:

质保期已经到期或缺陷不在质保范围内的产品, 可向就近服务站咨询维修事宜。

3年
厂商质保

10. 技术参数

尺寸 (高 × 宽 × 深)	295 × 72 × 105 mm
电源连接	220-240 V, 50/60 Hz
功率	12 W LED 效果灯和 LED 大功率灯, 约 1 W 仅最大 Ø 48 mm / 最大 15 W 的节能灯具
感应角度	360°, 视角90°, 隐藏保护
传感器的有效距离	最大周围 8 m
时间设置	5 s - 15 min
亮度设置	2 至 2000 Lux
程序设置	4个实用的程序
长亮灯	可接通 (4 h) / 前提条件: 开关位于电源馈电线路中
温度范围	-10 °C 至 +50 °C
保护形式	IP 44
防护等级	II
LED-灯具	
功率	8.5 W / E27
光通量/效率	674 lm / 79.3 lm/W
显色性-指数	RA ≥ 80
色温	3000 K (暖白光)
LED 使用寿命	25,000 小时

11. 运行故障

故障	原因	补救办法
感应灯无电压	<ul style="list-style-type: none">■ 保险丝已熔断，未接通，断线■ 短路	<ul style="list-style-type: none">■ 接通、更换保险丝；接通电源开关；通过电压检测器检查电线■ 检查接头
感应灯无法打开	<ul style="list-style-type: none">■ 在日间模式下，亮度设置处于夜间模式■ LED-灯具损坏■ 电源开关关闭■ 保险丝已熔断■ 感应范围未进行针对性设置■ 内部保险丝已激活（红色 LED 快速闪烁）■ 电源连接接头未正确插上	<ul style="list-style-type: none">■ 重新设置■ 更换■ 开启■ 接通、更换保险丝；必要时检查接头■ 重调■ 关闭感应灯，大约 5 秒后重新打开■ 将接线头压到一起
感应灯无法关闭	<ul style="list-style-type: none">■ 在感应区域持续运动■ 传感器单元未嵌入	<ul style="list-style-type: none">■ 检查范围，并在必要时重新调整■ 通过轻轻按压嵌入传感器单元
LED灯并未按照要求在午夜时分熄灭	<ul style="list-style-type: none">■ 外部光源（例如其他运动检测器或运动感应灯）禁用了感应灯	<ul style="list-style-type: none">■ 将感应灯与外部光源隔开，观察感应灯数日，感应灯需要一段时间才能重新设置到正确值
LED灯未完全关完	<ul style="list-style-type: none">■ 选择舒适模式	<ul style="list-style-type: none">■ 程序选择开关位于 4
感应灯意外打开	<ul style="list-style-type: none">■ 风吹动感应区域内的草木■ 对道路汽车的感应■ 由于气候因素（风、雨、雪）或风机、打开窗户的排气导致温度突然变化	<ul style="list-style-type: none">■ 调整感应范围■ 调整感应范围■ 区域改变，在安装地点敷设
感应灯有效距离变化	<ul style="list-style-type: none">■ 其他环境温度	<ul style="list-style-type: none">■ 使用遮光板精确设置感应范围
红色 LED 快速闪烁	<ul style="list-style-type: none">■ 内部保险丝激活	<ul style="list-style-type: none">■ 关闭感应灯，5 秒后重新打开
虽然光线昏暗，但仍然可关闭 LED 灯环	<ul style="list-style-type: none">■ 已选择程序 3 或 4	<ul style="list-style-type: none">■ 更改程序